

# ROVER

## 1/10th SCALE R/C FWD RACING CAR

# FF

FRONT WHEEL DRIVE

★FRONT-MOTOR, FRONT-WHEEL-DRIVE MECHANICS  
★HIGHLY DETAILED POLYCARBONATE BODY SHELL



# MINI COOPER RACING

1/10 電動RC・FFレーシングカー  
ローバー ミニクーパーレーシング  
M-03シャーシ



Mini and the Mini Shape are trademarks of Rover Group Limited used under licence by Tamiya, Inc. © 1998 Rover Group Limited





# ROVER MINI COOPER RACING

●小学生や組立てになれない方は、ご両親や模型にくわしい方にお手伝いをお願いして下さい。

## 組み立てる前に用意する物 ITEMS REQUIRED ERFORDERLICHES ZUBEHÖR OUTILLAGE NECESSAIRE

### 《ラジオコントロールメカ》

このRCカーには、タミヤ・アドスペックプラスプロポセット(1/10、1/12RCカー用)をおすすめします。また、他のプロポセットを使用する場合はFETアンプ付き2チャンネルプロポをご使用下さい。★取り扱いについては、それぞれの説明書をご覧ください。

### 《走行用バッテリー・充電器》

このキットはタミヤ・ニカドバッテリー7.2Vレーシングパック専用です。専用充電器とともにご用意下さい。

### RADIO CONTROL UNIT

Tamiya Adspec 2 channel R/C unit for 1/10, 1/12 scale R/C models is suggested for this model. The amplifier boosted speed control and receiver are combined in the C.P.R. Unit, allowing easy installation. Other 2 channel R/C units using an electronic speed control can also be used.

### POWER SOURCE

This kit is designed to use a Tamiya Ni-Cd 7.2V Racing Pack. Charge batteries according to manual.

### RC-EINHEITEN

Die Tamiya Adspec 2-Kanal RC-Einheit ist für Funkfernsteuermodelle im Maßstab 1:10 und 1:12 geeignet und wird auch für dieses Modell empfohlen. Der Fahrtenregler mit Nachverstärker und Empfänger sind in der C.P.R. Einheit kombiniert und ermöglichen leichten Einbau. Andere 2-Kanal-Einheiten mit elektronischer Geschwindigkeitskontrolle können ebenfalls verwendet werden.

### STROMQUELLE

Für diesen Bausatz benötigt man den Tamiya Ni-Cd 7.2V Racing Pack. Den Akku gemäß Anweisung aufladen.

### RADIOCOMMANDE

La radiocommande 2 canaux ADSPEC conçue pour les modèles R/C électriques au 1/10e et au 1/12e est vivement conseillée pour ce modèle. Le variateur et le récepteur sont compris dans un même boîtier: l'unité C.P.R., ce qui permet une installation et un accès plus aisés. D'autres radiocommandes 2 canaux comprenant un variateur électronique peuvent également être utilisées.

### BATTERIE DE PROPULSION

Le moteur qui équipe ce modèle peut être alimenté par une batterie Tamiya Ni-Cd 7.2V Racing. Charger la batterie selon les indications du manuel du chargeur.

タミヤ・アドスペックプラスプロポ  
ADSPEC R/C SYSTEM  
ADSPEC RC SYSTEM  
ENSEMBLE ADSPEC

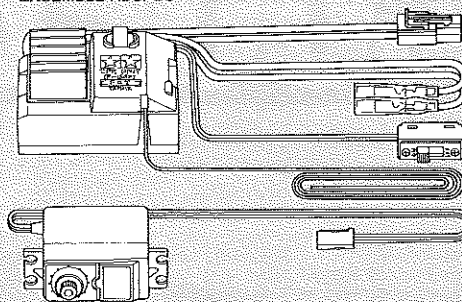

FET アンプ付き2チャンネルプロポ  
STANDARD 2 CHAN. R/C UNIT PLUS ELECTRONIC SPEED CONTROL  
NORMALE 2-KANAL RC-EINHEIT MIT ELEKTRONISCHER FAHRTENREGLER  
ENSEMBLE A 2 VOIES STANDARD PLUS VARIATEUR DE VITESSE ELECTRONIQUE

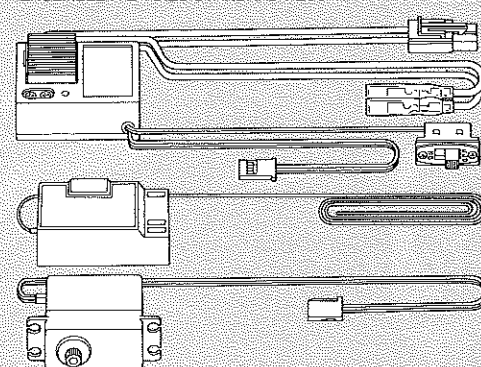

タミヤ・ニカド7.2Vレーシングパック  
Tamiya Ni-Cd 7.2V Racing Pack  
Tamiya Ni-Cd 7.2V Racing Pack  
Batterie Tamiya Ni-Cd 7.2V. Racing



7.2V専用充電器

Compatible Charger  
 Geeignetes Ladegerät  
 Chargeur compatible

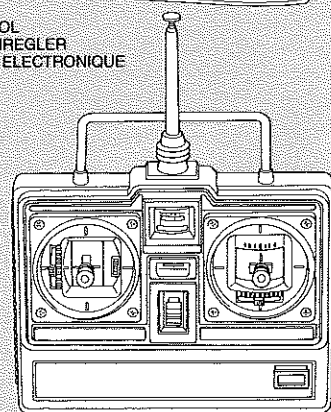
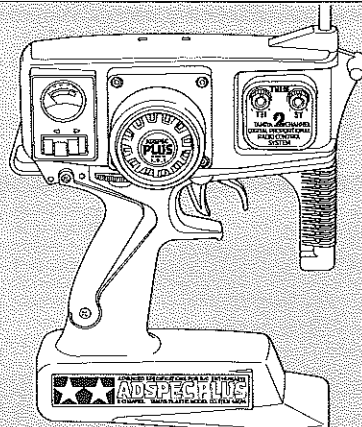
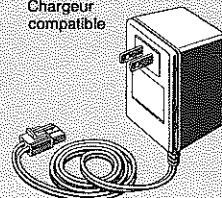

《使用できるサーボの大きさ》

SUITABLE SERVO SIZE  
GRÖSSE DER SERVOS  
DIMENSION MAX DES SERVOS

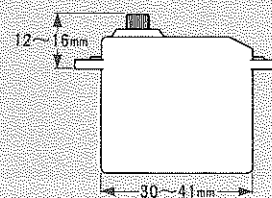

## 《使用する塗料》 TAMIYA PAINT COLORS / TAMIYA-FARBEN / PEINTURES TAMIYA

下記のポリカーボネート塗料(箱絵カラーリング)を用意してください。タミヤからはスプレー塗料、筆塗り塗料のほか各種塗装用品が発売されています。

### 《ポリカーボネート用タミヤカラー》 TAMIYA POLYCARBONATE PAINTS

PS-1, PC-1 ●ホワイト / White / Weiß / Blanc

PS-4 ●ブルー / Blue / Blau / Bleu

PS-5, PC-5 ●ブラック / Black / Schwarz / Noir

PS-12, PC-12 ●シルバー / Silver / Silber / Aluminium

PS-31 ●スモーク / Smoke / Rauchfarben / Fumé

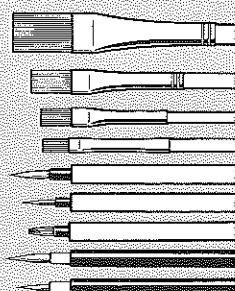

## 《用意する工具》 TOOLS RECOMMENDED / BENÖTIGTE WERKZEUGE / OUTILLAGE

+ドライバー(大)

+ Screwdriver (large)  
+ Schraubenzieher (groß)  
Tournevis + (grand)

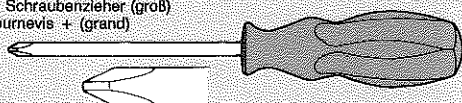

+ドライバー(小)

+ Screwdriver (medium)  
+ Schraubenzieher (mittel)  
Tournevis + (moyen)

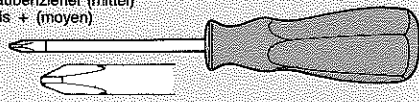

ピンセット

Tweezers  
Pinzette  
Précettes



ラジオペンチ

Long nose pliers  
Flachzange  
Pincès à becs longs

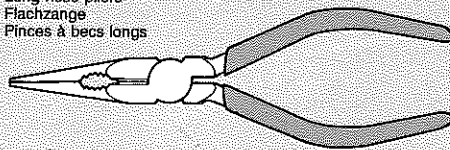

ニッパー

Side cutter  
Seitenschneider  
Pincès coupantes

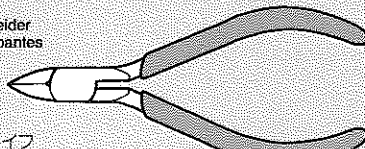

クラフトナイフ

Modeling knife  
Modellermesser  
Couteau de modéliste



はさみ

Scissors  
Schere  
Ciseaux

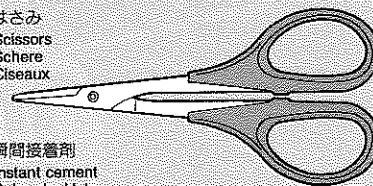

瞬間接着剤

Instant cement  
Sekundankleber  
Colle rapide



★この他に、合成ゴム系接着剤、中性洗剤、ヤスリ、柔らかい布があると便利です。

★Pin vise, file, synthetic rubber cement and soft cloth will also assist in construction.

★Hilfreich für den Zusammenbau können sein: kleiner Schraubstock, synthetischen Gummi, Feile, weiches Tuch.

★Outil à percer colle cyanoacrylate, lime et chiffon doux seront également utiles.



●組み立てる前に説明図を必ずお読み下さい。また、保護者の方もお読み下さい。

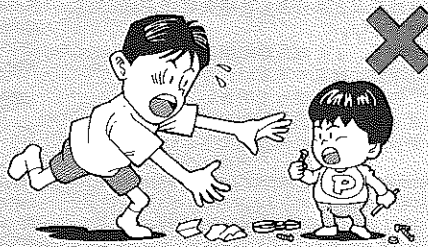

●小さなお子様のいる場所での工作はおやめ下さい。小さな部品やビニール袋を口に入れたりする危険があります。

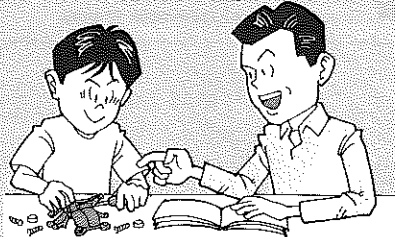

●小学生やうまく組み立てられない方は、保護者の方やRCカーに詳しい方にお手伝いをお願いして下さい。

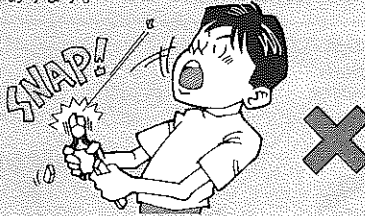

●工具で固い物を切らないで下さい。刃が折れるなどの危険があります。



●色を塗る時や、接着剤を使う場合は必ず窓を開けて換気に注意して下さい。



●組み立てる時はまわりに注意して下さい。また、工具を振り回すようなことはやめて下さい。

⚠ CAUTION

- Read carefully and fully understand the instructions before commencing assembly. A supervising adult should also read the instructions if a child assembles the model.
- When assembling this kit, tools including knives are used. Extra care should be taken to avoid personal injury.
- Read and follow the instructions supplied with paints and/or cement, if used (not included in kit).
- Keep out of reach of small children. Children must not be allowed to suck any part, or pull vinyl bag over the head.

⚠ VORSICHT!

- Bevor Sie mit dem Zusammenbau beginnen, sollten Sie alle Anweisungen gelesen und verstanden haben. Falls ein Kind das Modell zusammenbaut, sollte ein beaufsichtigender Erwachsener die Bauanleitung ebenfalls gelesen haben.
- Beim Zusammenbau dieses Bausatzes werden Werkzeuge einschließlich Messer verwendet. Zur Vermeidung von Verletzungen ist besondere Vorsicht angebracht.
- Wenn Sie Farben und/oder Kleber verwenden (nicht im Bausatz enthalten), beachten und befolgen Sie die dort beiliegenden Anweisungen.
- Bausatz von kleinen Kindern fernhalten. Verhüten Sie, daß Kinder irgendwelche Bauteile in den Mund nehmen oder Plastiktüten über den Kopf ziehen.

⚠ PRECAUTION

- Bien lire et assimiler les instructions avant de commencer l'assemblage. La construction du modèle par un enfant doit s'effectuer sous la surveillance d'un adulte.
- L'assemblage de ce kit requiert de l'outillage, en particulier des couteaux de modélisme. Manier les outils avec précaution pour éviter toute blessure.
- Lire et suivre les instructions d'utilisation des peintures et ou de la colle, si utilisés (non inclus dans le kit).
- Garder hors de portée des enfants en bas âge. Ne pas laisser les enfants mettre en bouche ou sucer les pièces, ou passer un sachet vinyl sur la tête.

〈タミヤ・アドスペックプラスプロポ〉 TAMIYA ADSPEC R/C SYSTEM

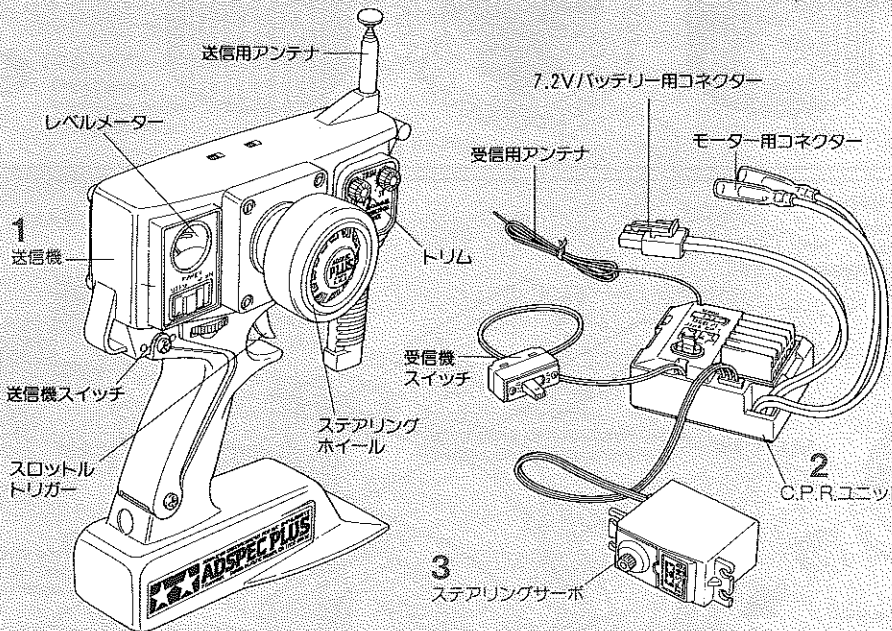

〈FETアンプ付きプロポ〉 2 CHAN. R/C UNIT PLUS ELECTRONIC SPEED CONTROL

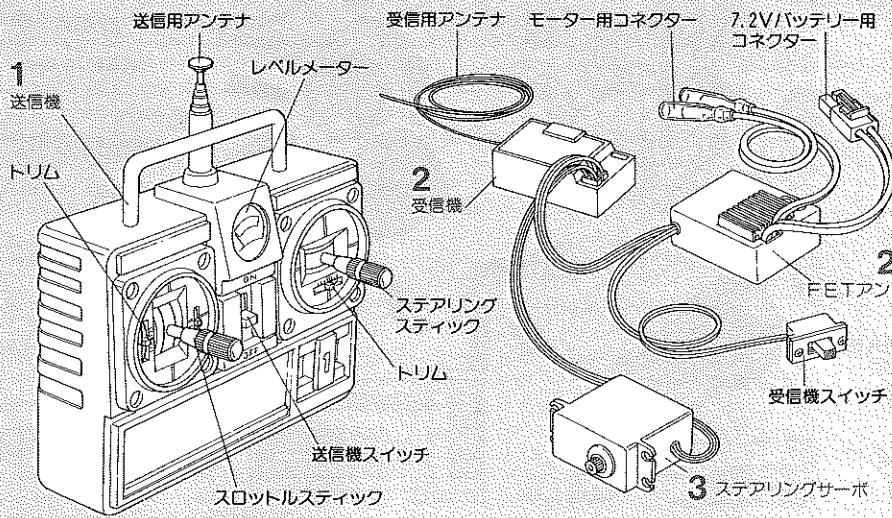

〈2チャンネルプロポの名称〉

- 1 ●送信機—コントロールボックスとなるもので、ステアリング、スロットルの操作を電波信号に変えて発信します。
- 2 ●C.P.R.ユニット—FETアンプと受信機が一体となったものです。●受信機—送信機からの電波信号を受け、それをアンプやサーボにつたえます。●FETアンプ—受信機が受けた電波信号を電気的な信号に変え、車のスピードをコントロールします。
- 3 ●ステアリングサーボ—受信機が受けた電波信号を機械的な動きに変え、ハンドルを切ります。

COMPOSITION OF 2 CHANNEL R/C UNIT

1. ●Transmitter: Serves as control box. Steering wheel/stick and throttle trigger/stick movements are transformed into radio signals which are transmitted through the antenna.
2. ●C.P.R. Unit: The electronic speed control is combined with the receiver in this unit. ●Receiver: Accepts signals from the transmitter and converts them into pulses that operated the model's servo and speed control. ●Electronic Speed Control: Accepts signals received from the receiver and controls the current going to the motor.
3. ●Steering servo: Transforms signals received from the receiver into mechanical movements.

ZUSAMMENSTELLUNG DER 2-KANAL RC-EINHEIT

1. ●Sender: Dient als Steuergerät. Lenkrad/knüppel- und Gaszuggriff/-knüppelbewegungen werden in Funksignale umgewandelt und über die Antenne ausgesendet.
2. ●C.P.R.-Einheit: Der Elektronische Fahrtenregler ist im Empfänger integriert. ●Empfänger: Der Empfänger nimmt die Signale des Senders auf und wandelt sie in Steuerimpulse für das Lenkservo und den Fahrtenregler um. ●Elektronischer Fahrtenregler: Erhält Steuersignale vom Empfänger und regelt den zum Motor fließenden Strom.
3. ●Lenkservo: Wandelt die vom Empfänger kommenden Lenksignale in mechanische Bewegung um.

COMPOSITION D'UN ENSEMBLE RC 2 VOIES

1. ●Emetteur: c'est le boîtier de commandé. Les actions sur le manche de direction/volant ou sur le manche de gaz/gâchette sont converties en signaux radio transmis par le biais de l'antenne.
2. ●Unité C.P.R.: ensemble combinant récepteur et variateur électronique de vitesse. ●Récepteur: capte les signaux de l'émetteur, les convertit en impulsions et contrôle les mouvements du(des) servo(s) et le variateur électronique. ●Variateur électronique de vitesse: reçoit un signal du récepteur et régule la quantité de courant alimentant le moteur.
3. ●Servo de direction: convertit les signaux émanant du récepteur en mouvements mécaniques.



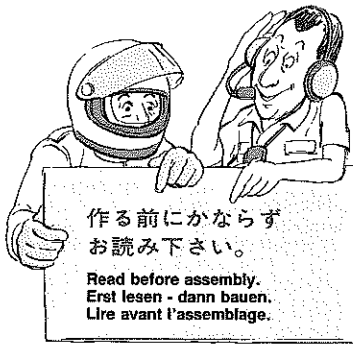

作る前にならず  
お読み下さい。

Read before assembly.  
Erst lesen - dann bauen.  
Lire avant l'assemblage.

★組立てに入る前に説明図を最後までよく見て、全体の流れをつかんで下さい。

★Study and understand the instructions thoroughly before beginning assembly.

★Vor dem Zusammenbau die Bauanleitung gründlich studieren.

★Etudier et bien assimiler les instructions avant de débiter l'assemblage.



1 《デフギヤの組み立て》

Differential gear  
Differentialgetriebe  
Différentiel

MA5 × 3  
2 × 8mm タッピングビス  
Tapping screw  
Schneidschraube  
Vis taraudeuse

MA9 × 2  
9mm ワッシャー  
Washer  
Belegscheibe  
Rondelle

MA20 × 1  
ベベルシャフト  
Star shaft  
Stern-Achse  
Support de satellite

MA21 × 2  
ベベルギヤ(大)  
Large bevel gear  
Kegelrad groß  
Grand pignon conique

MA22 × 3  
ベベルギヤ(小)  
Small bevel gear  
Kegelrad klein  
Petit pignon conique

2 《ギヤの取り付け》

Attaching gears  
Getriebe-Einbau  
Installation des pignons

MA4 × 2  
3 × 10mm タッピングビス  
Tapping screw  
Schneidschraube  
Vis taraudeuse

MA10 × 3  
1150 プラベアリング  
Plastic bearing  
Plastik-Lager  
Palier en plastique

MA11 × 2  
850 メタル  
Metal bearing  
Metall-Lager  
Palier en métal

MA13 × 1  
5 × 40mm シャフト  
Shaft  
Achse  
Axe

MA14 × 1  
5 × 21mm シャフト  
Shaft  
Achse  
Axe

★お買い求めの際、また組立ての前には必ず内容をお確かめ下さい。万一不良部品、不足部品などありました場合には、お買い求めの販売店にご相談下さい。

★小さなビス、ナット類が多く、よく似た形の部品もあります。図をよく見てゆっくり確実に組んで下さい。金具部品は少し多目に入っています。予備として使して下さい。

このマークはグリスを塗る部分に指示しました。必ず、グリスアップして、組みこんで下さい。

★There are many small screws, nuts and similar parts. Assemble them carefully referring to the drawings. To prevent trouble and finish the model with good performance, it is necessary to assemble each step exactly as shown.

★This kit does not require liquid thread lock for assembly.

Apply Grease to the places shown with this mark. Apply grease first, then assemble.

★Viele kleine Schrauben und Muttern etc. müssen genau der Anleitung nach eingebaut werden. Exaktes Bauen bringt ein gutes Modell mit bester Leistung.

★Der Bausatz erfordert keine Schrauben-Sicherungs-Flüssigkeit.

Stellen mit diesem Zeichen erst fetten, dann zusammenbauen.

★Il y a beaucoup de petites vis, d'écrous et de pièces similaires. Les assembler soigneusement en se référant aux dessins. Pour éviter les erreurs suivre les stades du montage dans l'ordre indiqué.

★Ce modèle ne nécessite pas l'emploi de produit freine-filet pour son montage.

Graisser les endroits indiqués par ce symbole. Graisser d'abord, assembler ensuite.

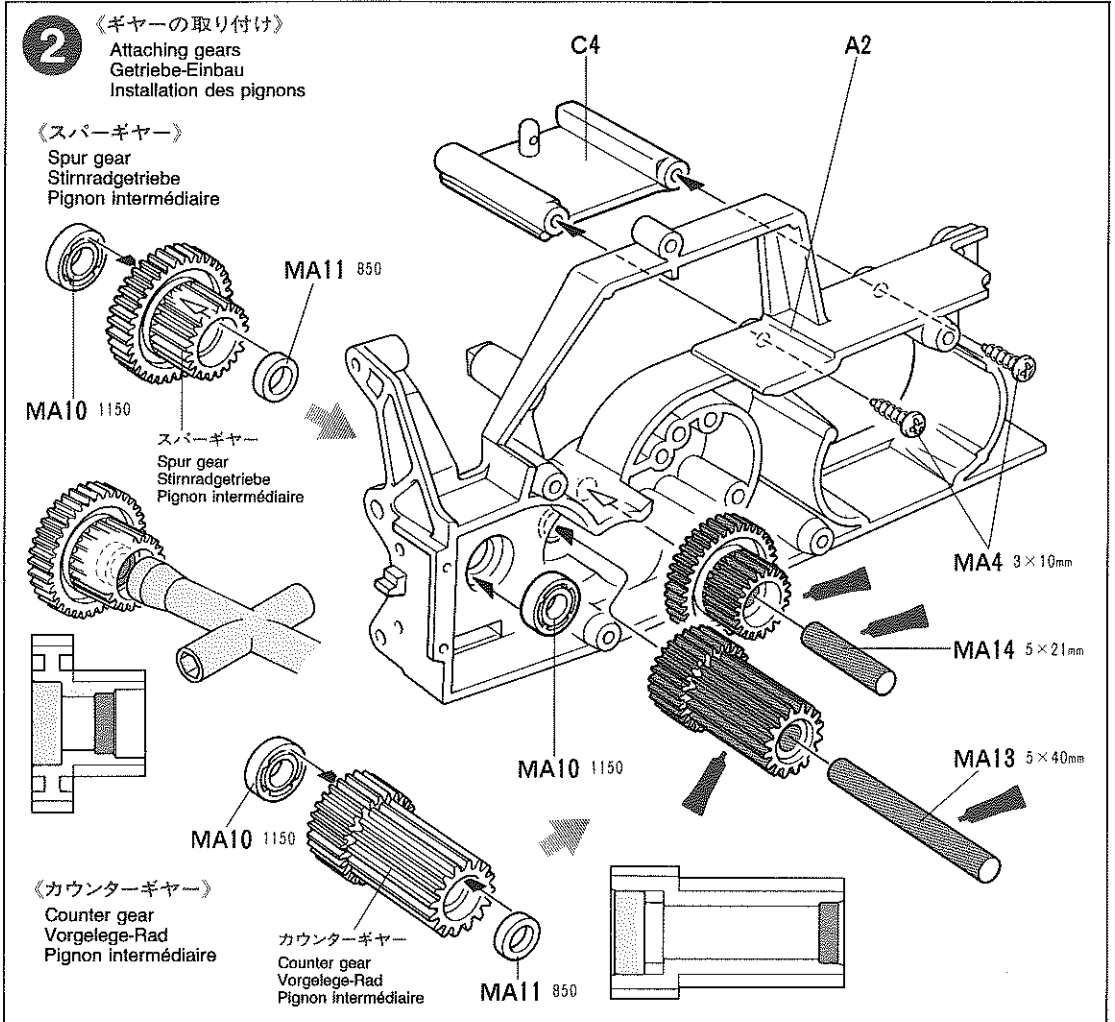
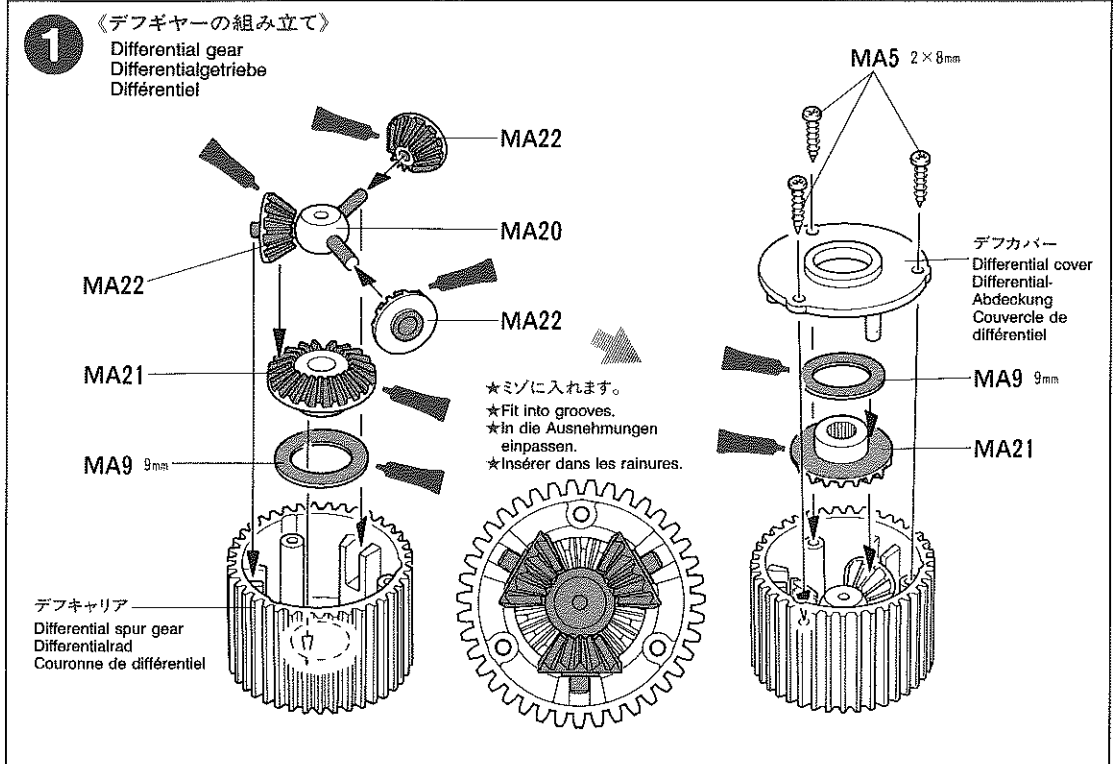

**3** 《ギヤークースの組み立て》  
Gearbox  
Getriebegehäuse  
Carter

3×10mmタッピングビス  
Tapping screw  
Schneidschraube  
Vis taraudeuse  
**MA4** × 6

1150プラベアリング  
Plastic bearing  
Plastik-Lager  
Palier en plastique  
**MA10** × 1

**4** 《フロントアームの組み立て》  
Front arms  
Vorderen Armes  
Triangles avant

3×10mmタッピングビス  
Tapping screw  
Schneidschraube  
Vis taraudeuse  
**MA4** × 2

**5** 《フロントアームの取り付け》  
Front arms  
Vorderen Armes  
Triangles avant

3×14mm段付ビス  
Step screw  
Paßschraube  
Vis décollétée  
**MA3** × 2

★段付ビスは、アッパーアーム(C7)の動きがかたくならないようにネジ込みすぎないように注意して下さい。  
★Be careful not to tighten step screw firmly due to the movement of upper arm (C7).  
★Achten Sie darauf, die abgestzte Schraube nicht zu fest anzuziehen, so daß sich der obere Lenker (C7) leicht bewegt.

★Ne pas trop serrer la vis décollétée pour ne pas entraver les mouvements du triangle supérieur (C7).

3mm Oリング (黒)  
O-ring (black)  
O-Ring (schwarz)  
Joint torique (noir)  
**MA12** × 2

ギヤボックスジョイント(短)  
Gearbox joint (short)  
Getriebegehäuse-Gelenk (kurz)  
Accouplement de pont (court)  
**MA17** × 1

ギヤボックスジョイント(長)  
Gearbox joint (long)  
Getriebegehäuse-Gelenk (lang)  
Accouplement de pont (long)  
**MA18** × 1

3×46mmスクリューピン  
Screw pin  
Schraubzapfen  
Vis décollétée  
**MA7** × 2

**3** 《ギヤークースの組み立て》  
Gearbox  
Getriebegehäuse  
Carter

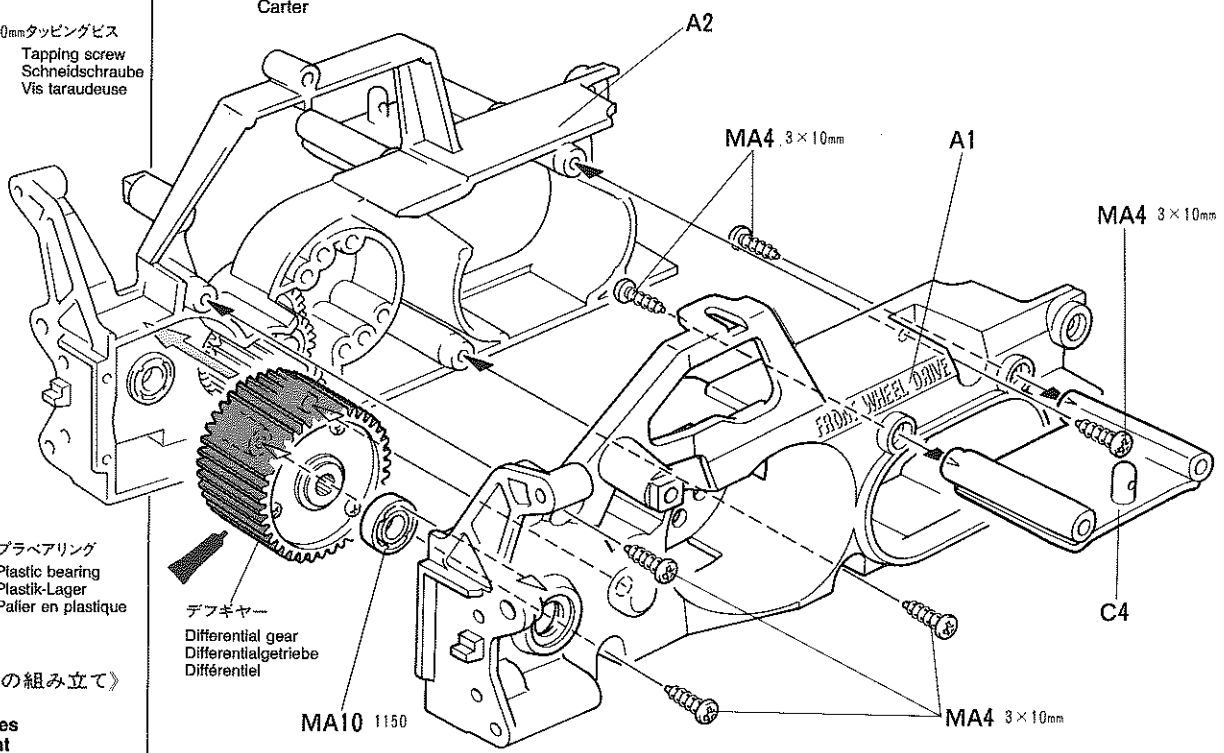

**4** 《フロントアームの組み立て》  
Front arms  
Vorderen Armes  
Triangles avant

★部品の向きに注意して組み立ててください。  
★Note direction.  
★Auf richtige Platzierung achten.  
★Noter le sens.

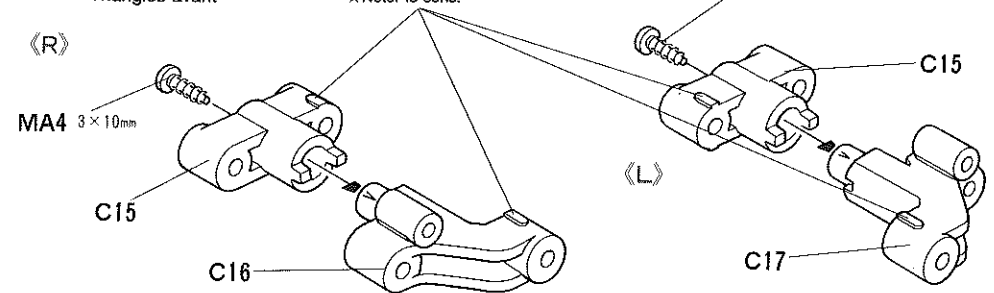

**5** 《フロントアームの取り付け》  
Attaching front arms  
Anbringung des vorderen Armes  
Fixation des triangles avant

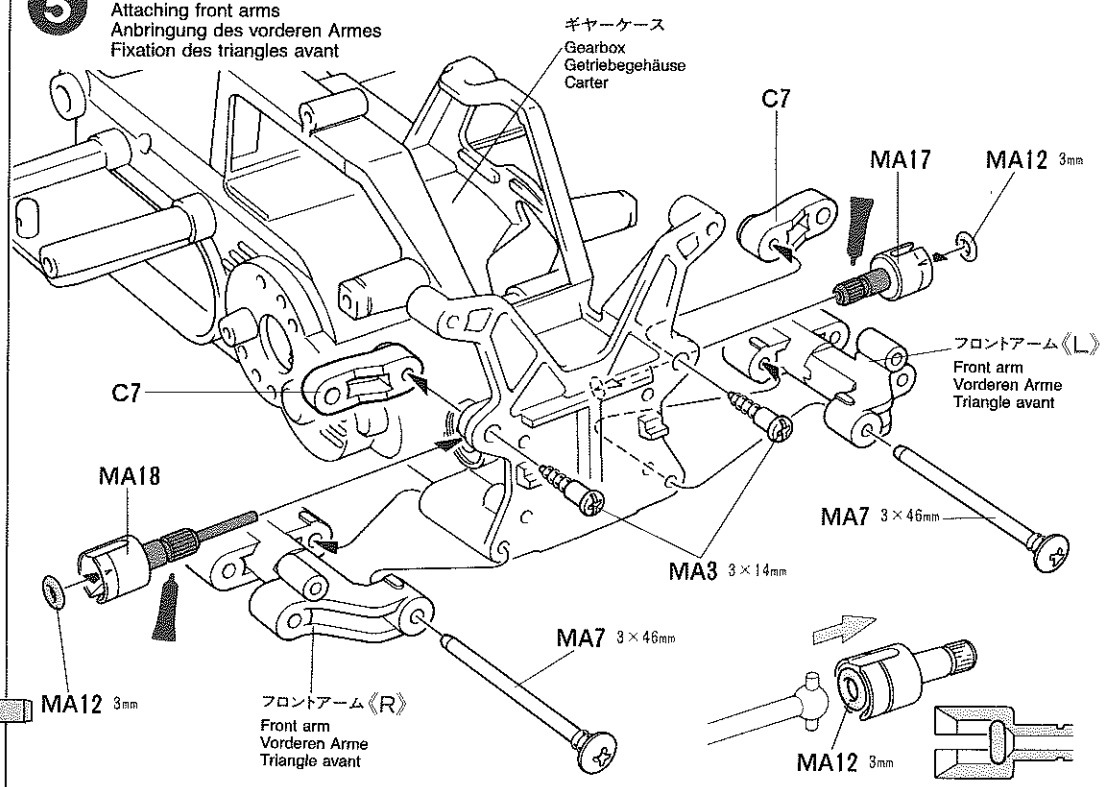

**6** 《フロントアクスルの組み立て》  
Front axle  
Vorderachse  
Essieu avant

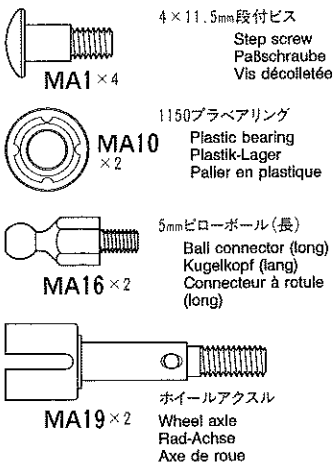

**6** 《フロントアクスルの組み立て》  
Front axle  
Vorderachse  
Essieu avant

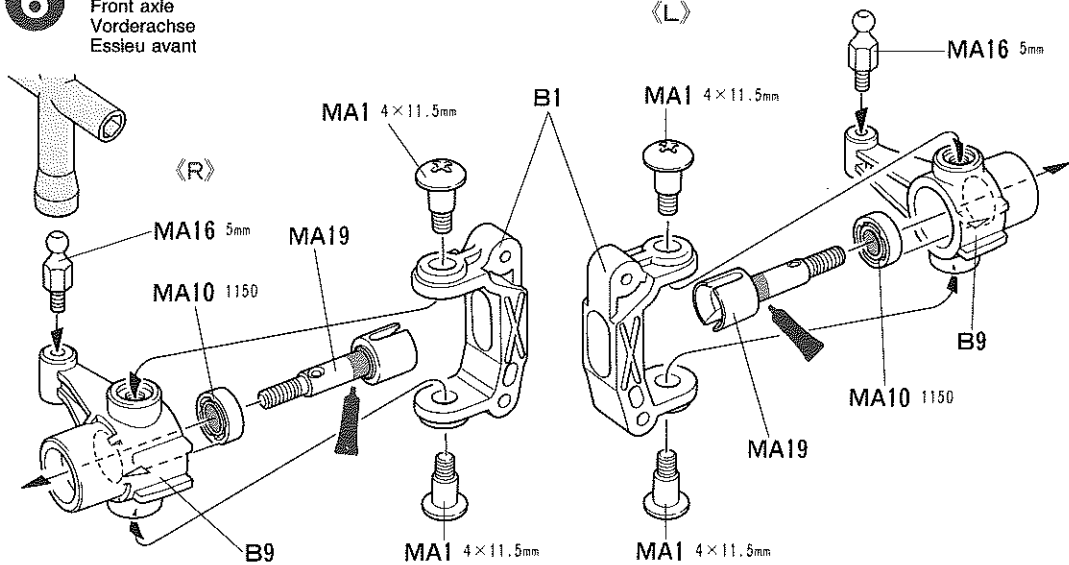

**7** 《フロントアクスルの取り付け》  
Attaching front axles  
Vorderachsen-Einbau  
Fixation de l'essieu avant

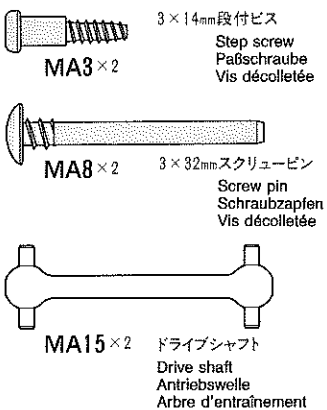

**7** 《フロントアクスルの取り付け》  
Attaching front axle  
Vorderachse-Einbau  
Fixation de l'essieu avant

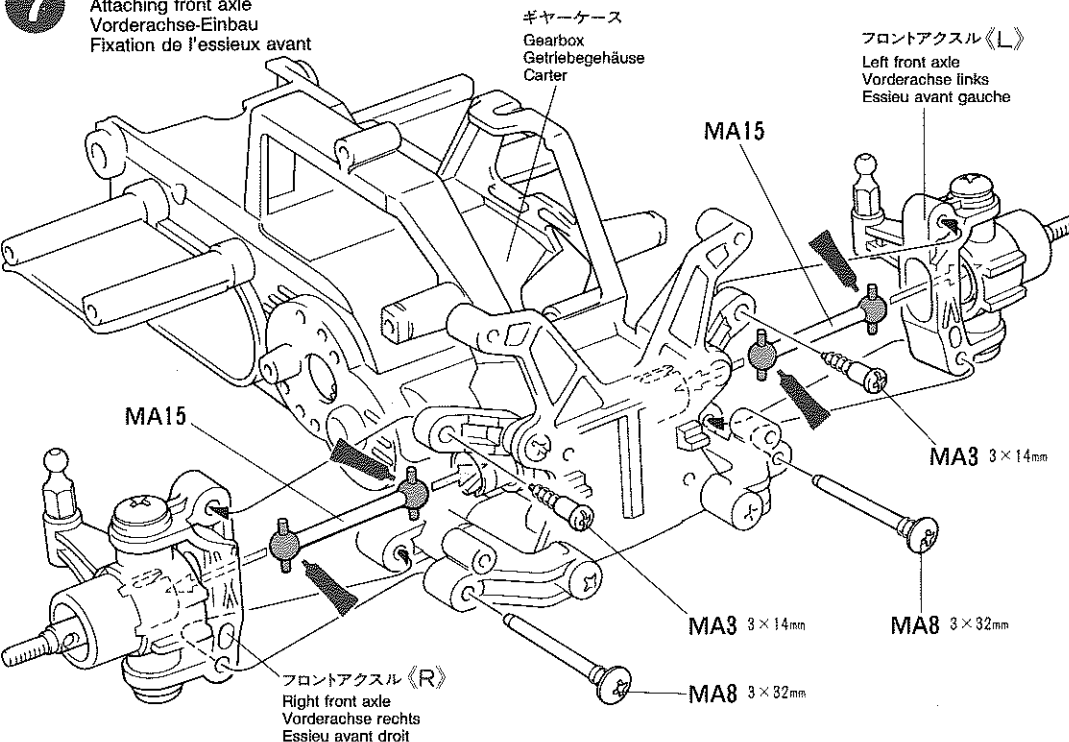

**8** 《ピニオンギヤの取り付け》  
Attaching pinion gear  
Befestigung des Motorritzel  
Fixation du pignon moteur

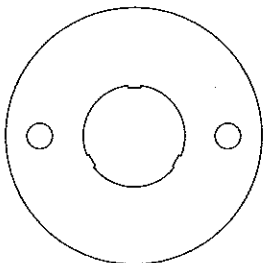
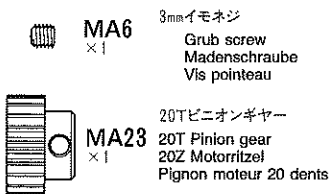

MA24 ×1 モータープレート  
Motor plate  
Motor-Platte  
Plaque-moteur

**8** 《ピニオンギヤの取り付け》  
Attaching pinion gear  
Befestigung des Motorritzel  
Fixation du pignon moteur

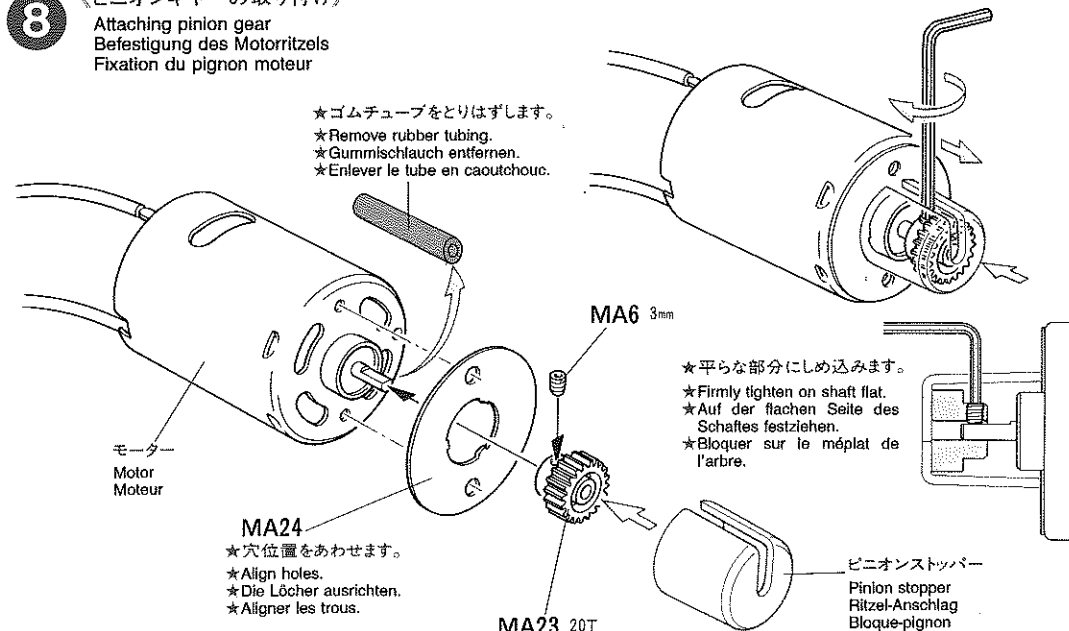

**タミヤの総合カタログ**

タミヤの全製品を詳しく解説した総合カタログは年に1回発行。ご希望の方は模型店であたす下さい。

**タミヤRCガイドブック**

電動ラジオコントロールをより楽しむ方へのガイドブックです。RCの基本的な知識、競技の仕方等を詳しく解説、ご希望の方は模型店にあたす下さい。

**9** 《モーターの取り付け》  
Attaching motor  
Motor-Einbau  
Fixation du moteur

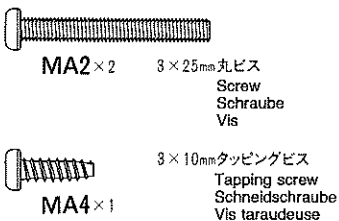

《モーターの取り付け位置》  
Positioning motor  
Position des Motors  
Position du moteur

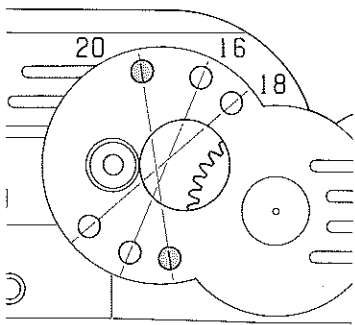

★ピニオンギアの歯数にあわせた穴位置にモーターを取り付けます。  
★Match numbered holes with pinion gear number.  
★Numerierte Löcher der Anzahl der Ritzel anpassen.  
★Support-moteur comportant différents percages pour permettre le réglage des différents rapports.

★Refer to the separate instruction sheet for installation of the mechanical speed control.  
★Für Einbau des mechanischen Fahrtenreglers ein separates Anleitungsblatt einsehen.  
★Se référer à une autre instruction pour installation du variateur de vitesse mécanique.

**B** **10~17**  
袋詰Bを使用します  
BAG B / BEUTEL B / SACHET B

**10** 《リヤバルクヘッドの組み立て》  
Rear section  
Hinterteile  
Pont arrière

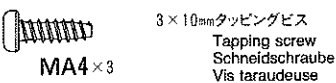

**9** 《モーターの取り付け》  
Attaching motor  
Motor-Einbau  
Fixation du moteur

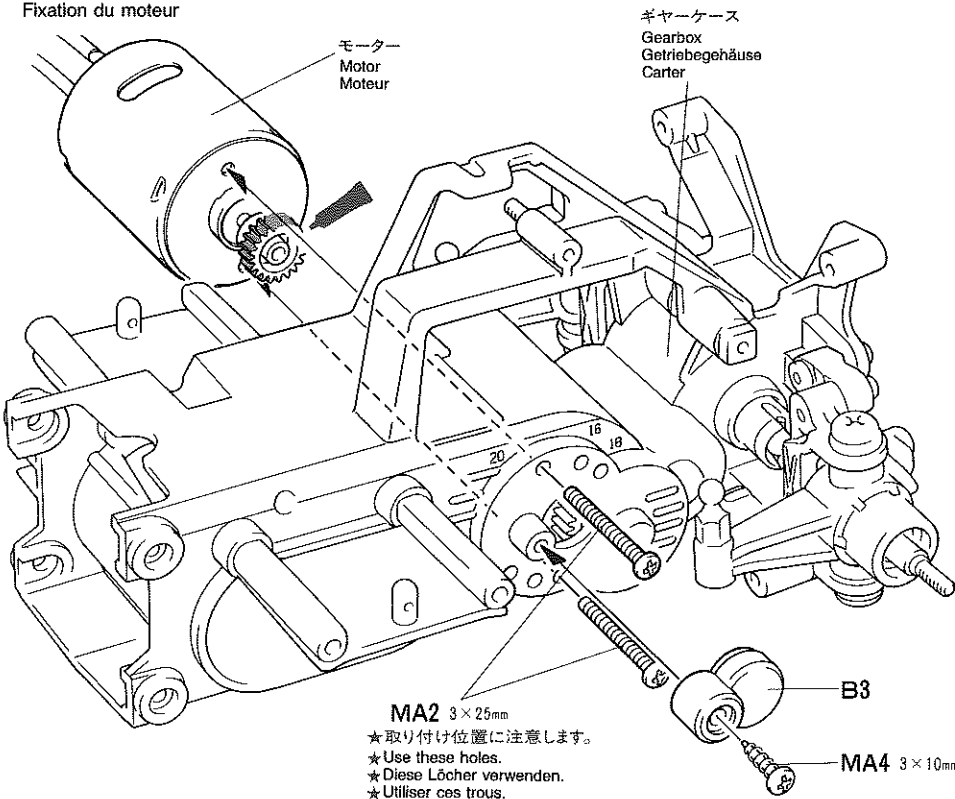

★取り付け位置に注意します。  
★Use these holes.  
★Diese Löcher verwenden.  
★Utiliser ces trous.

**10** 《リヤバルクヘッドの組み立て》  
Rear section  
Hinterteile  
Pont arrière

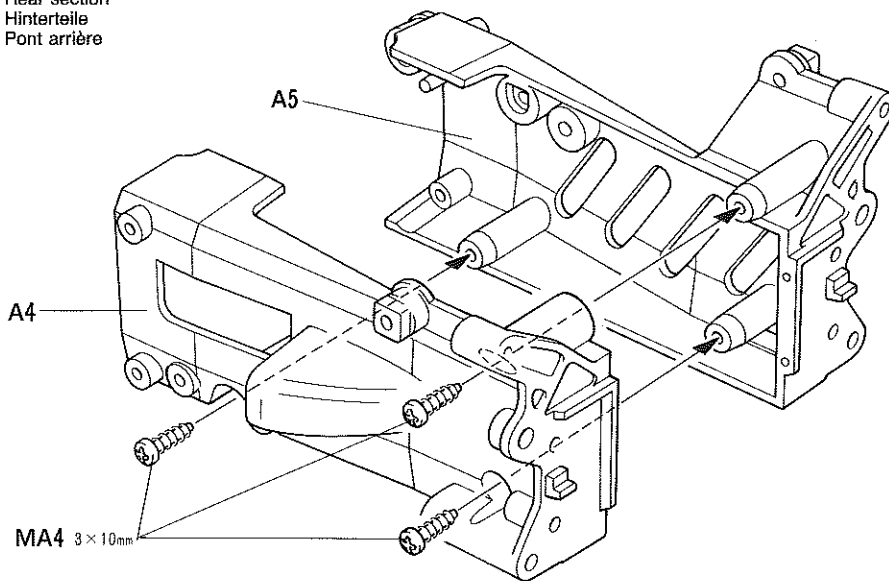

**11** 《リヤアームの組み立て》  
Rear lower arms  
Hinterer, unterer Arm  
Triangles inférieurs arrière

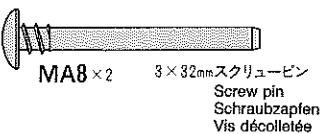
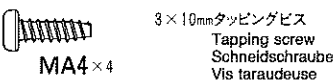

**11** 《リヤアームの組み立て》  
Rear lower arms  
Hinterer, unterer Arm  
Triangles inférieurs arrière

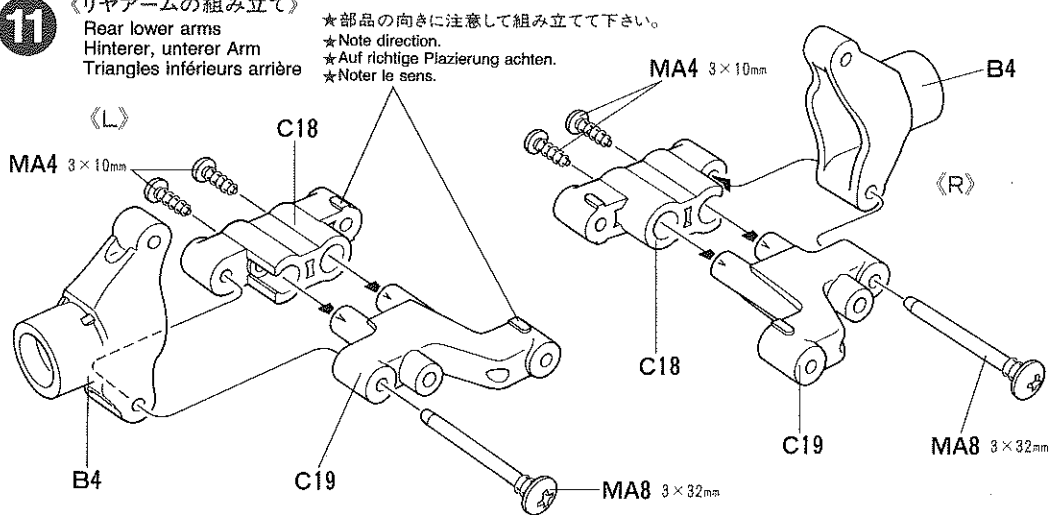

TAMIYA COLOR CATALOGUE  
The latest in cars, boats, tanks and ships. Motorized, radio controlled and museum quality models are all shown in full color in Tamiya's latest catalogue. English, German, French, Spanish and Japanese versions available.

**12** 《リアアームの取り付け》  
**Attaching rear arms**  
**Anbringung des hinteren Armes**  
**Fixation des triangles arrière**

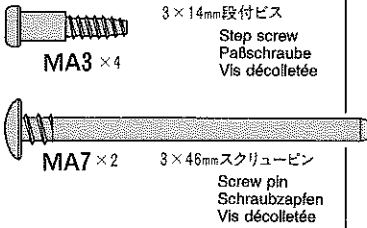

**12** 《リアアームの取り付け》  
**Attaching rear arms**  
**Anbringung des hinteren Armes**  
**Fixation des triangles arrière**

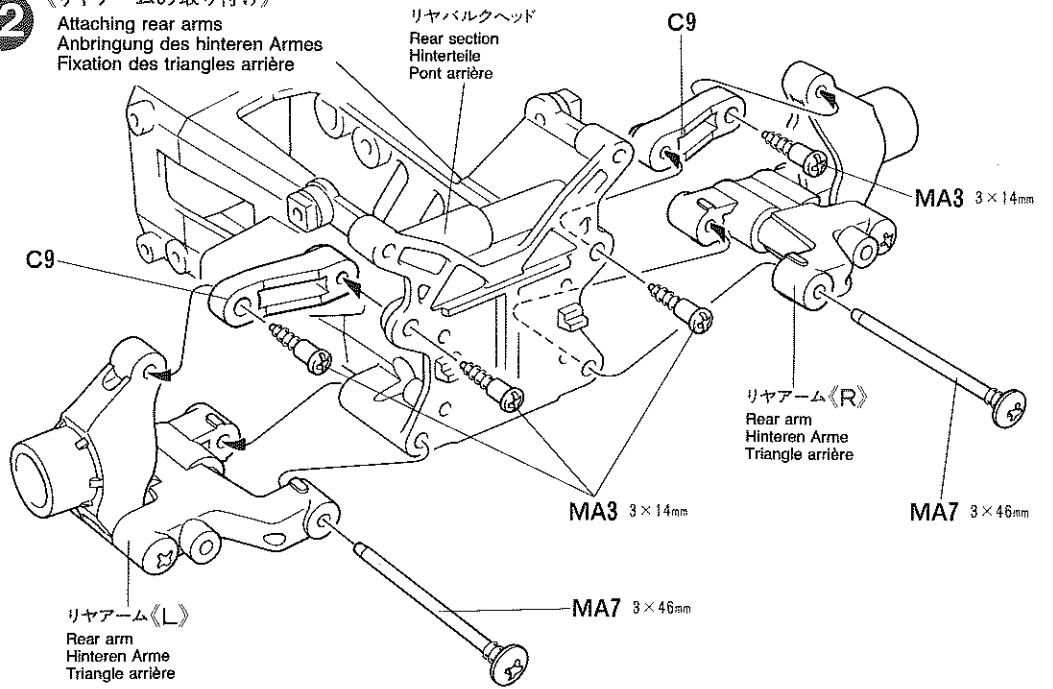

**13** 《リアバルクヘッドの取り付け》  
**Rear section**  
**Hinterteile**  
**Pont arrière**

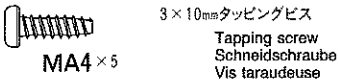

**13** 《リアバルクヘッドの取り付け》  
**Attaching rear section**  
**Hinterteile-Einbau**  
**Fixation du pont arrière**

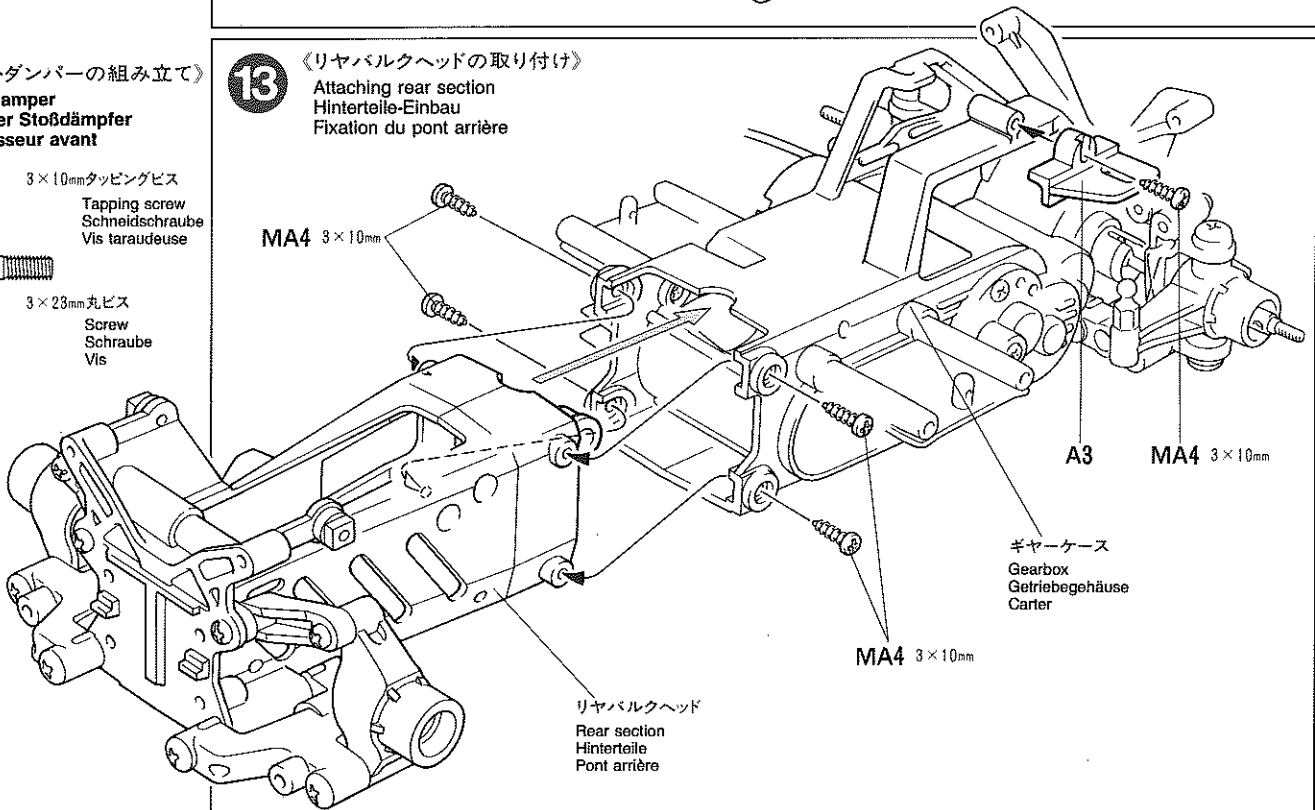

**14** 《フロントダンパーの組み立て》  
**Front damper**  
**Vorderer Stoßdämpfer**  
**Amortisseur avant**

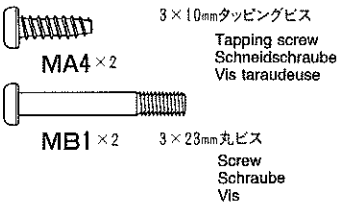

**14** 《フロントダンパーの組み立て》  
**Front damper**  
**Vorderer Stoßdämpfer**  
**Amortisseur avant**

★2個作ります。  
 ★Make 2.  
 ★2 Satz anfertigen.  
 ★Faire 2 jeux.

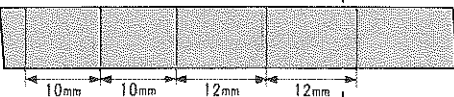
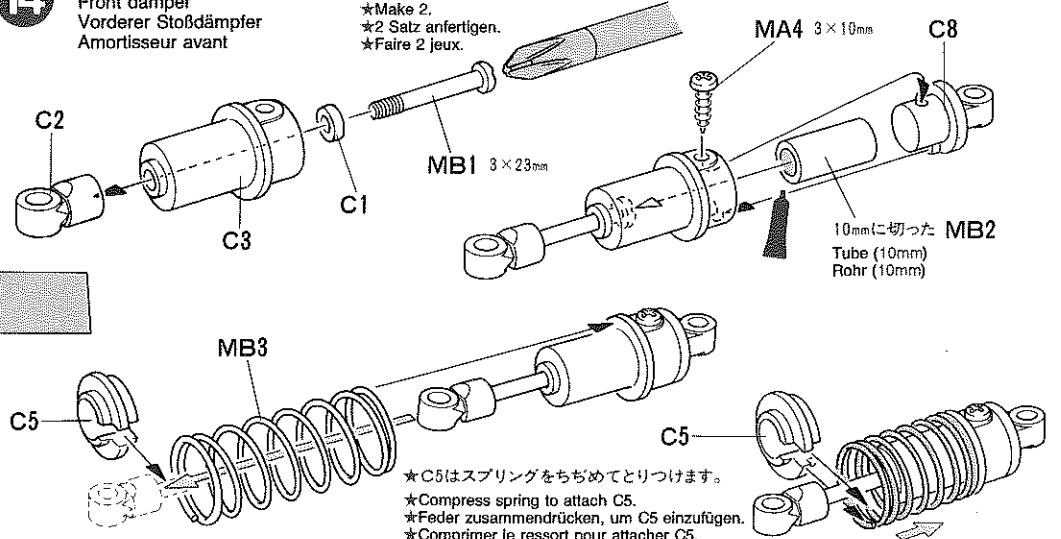
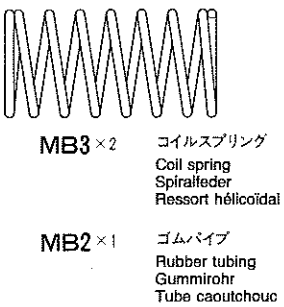

★上図の長さに切って使用します。  
 12mmに切った物はⓐで使います。  
 ★Cut as shown above. Use tube (12mm) in ⓐ.  
 ★Wie obenstehend abschneiden. Rohr (12mm) bei ⓐ verwenden.  
 ★Couper comme montré ci-dessus. Utiliser le tube (12mm) en ⓐ.

★C5はスプリングをちぢめてとりつけます。  
 ★Compress spring to attach C5.  
 ★Feder zusammendrücken, um C5 einzufügen.  
 ★Comprimer le ressort pour attacher C5.



**15** 《フロントダンパーの取り付け》  
Front damper  
Vorderer Stoßdämpfer  
Amortisseur avant

- MA3 × 4 3 × 14mm 段付ビス  
Step screw  
Paßschraube  
Vis décollétée
- MA4 × 4 3 × 10mm タッピングビス  
Tapping screw  
Schneidschraube  
Vis taraudeuse

**15** 《フロントダンパーの取り付け》  
Front damper  
Vorderer Stoßdämpfer  
Amortisseur avant

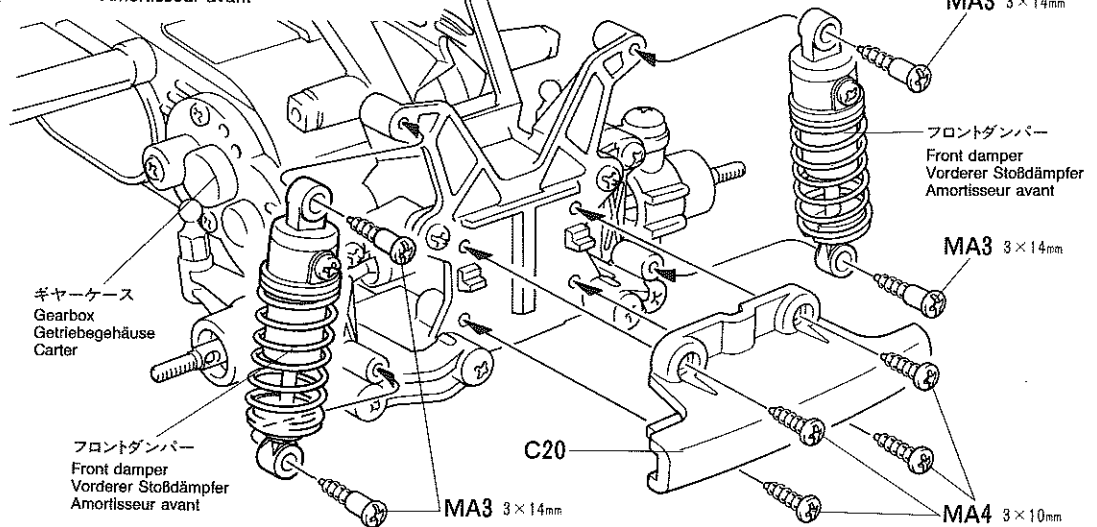

**16** 《リアダンパーの組み立て》  
Rear damper  
Hinterer Stoßdämpfer  
Amortisseur arrière

- MA4 × 2 3 × 10mm タッピングビス  
Tapping screw  
Schneidschraube  
Vis taraudeuse
- MB1 × 2 3 × 23mm 丸ビス  
Screw  
Schraube  
Vis

**16** 《リアダンパーの組み立て》  
Rear damper  
Hinterer Stoßdämpfer  
Amortisseur arrière

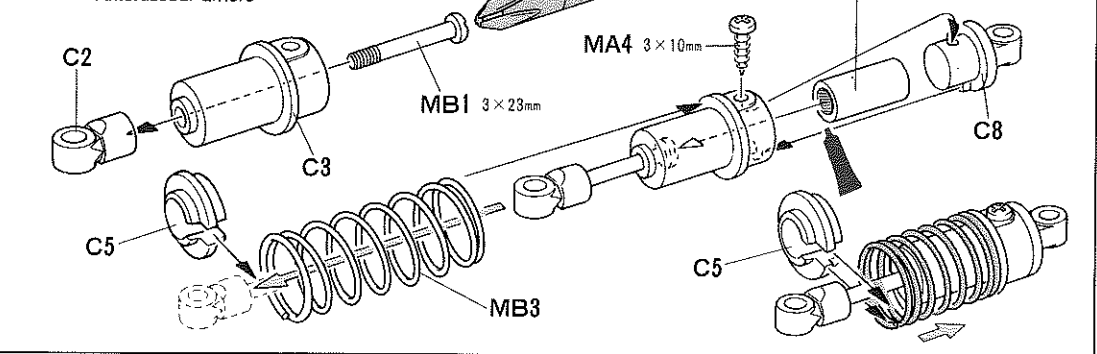

- MB3 × 2 コイルスプリング  
Coil spring  
Spiralfeder  
Ressort hélicoïdal

**17** 《リアダンパーの取り付け》  
Attaching rear dampers  
Einbau der hinteren Stoßdämpfer  
Fixation des amortisseurs

- MA3 × 4 3 × 14mm 段付ビス  
Step screw  
Paßschraube  
Vis décollétée
- MA4 × 4 3 × 10mm タッピングビス  
Tapping screw  
Schneidschraube  
Vis taraudeuse

**17** 《リアダンパーの取り付け》  
Attaching rear dampers  
Einbau der hinteren Stoßdämpfer  
Fixation des amortisseurs arrière

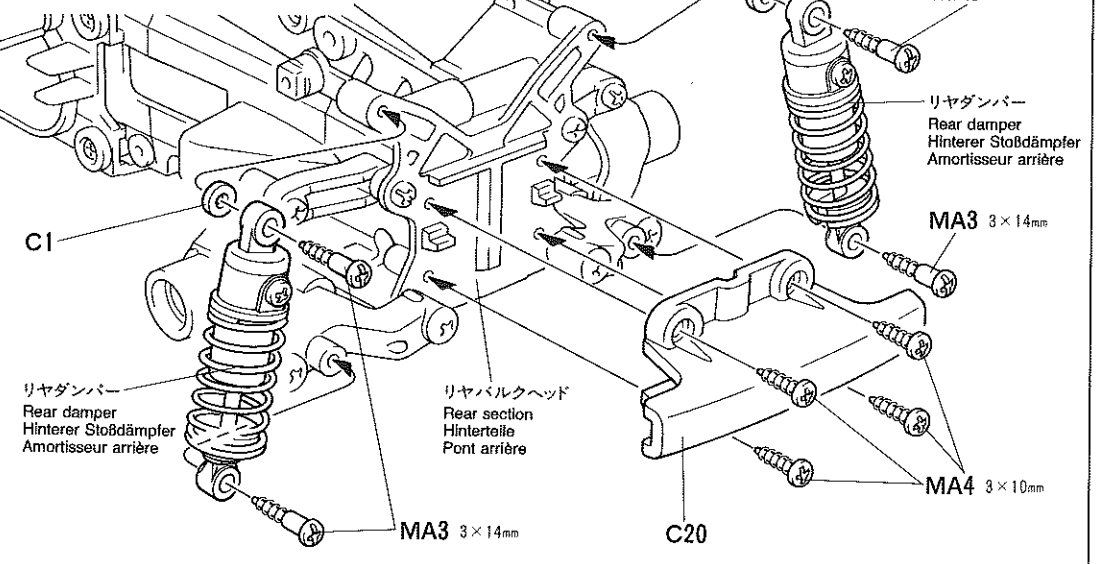

**C** **18 ~ 24**  
袋詰Cを使用します  
BAG C / BEUTEL C / SACHET C

**18** 《タイロッドの組み立て》  
Tie-rods  
Spurstangen  
Barres d'accouplement

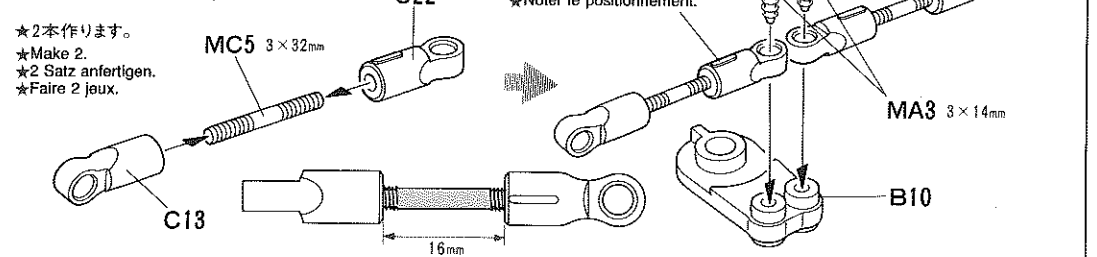

- MA3 × 2 3 × 14mm 段付ビス  
Step screw  
Paßschraube  
Vis décollétée
- MC5 × 2 3 × 32mm 両ネジシャフト  
Threaded shaft  
Gewindestange  
Tige fileté

**18** 《タイロッドの組み立て》  
Tie-rods  
Spurstangen  
Barres d'accouplement



**ADSPEC PLUS**  
アドスペックプラスプロポ  
タミヤR/Cカーに最適。1/10、  
1/12電動カー用のプロポがアド  
スペックプロポです。ホイ  
ールコントロールタイプで微  
妙な操作も確実にこなえます。  
“ADSPEC PLUS” R/C SYSTEM  
This is a 2 channel radio control system  
designed for 1/10 & 1/12 scale electric  
powered R/C models. The system con  
sists of a wheel type, pistol grip transmitter  
and the C.P.R. Unit P-160F with a servo.

**19** 《ラジオコントロールメカのチェック》  
**Checking R/C equipment**  
**Überprüfen der RC-Anlage**  
**Vérification de l'équipement R/C**

-  3×10mmタッピングビス  
Tapping screw  
Schneidschraube  
Vis taraudeuse
- MA4×1**
-  2.6×10mmタッピングビス  
Tapping screw  
Schneidschraube  
Vis taraudeuse
- MC2×1**

**RADIO CHECK USING TAMIYA ADSPEC R/C UNIT (See right.)**

- ① Install battery.
- ② Extend antenna.
- ③ Connect charged battery.
- ④ Loosen and extend.
- ⑤ Switch on.
- ⑥ Switch on.
- ⑦ Trims at neutral.
- ⑧ Steering wheel in neutral.
- ⑨ Servo in neutral position.

**PRÜFEN DER ADSPEC RC-EINHEIT (Siehe Bild rechts.)**

- ① Batterien einlegen.
- ② Antenne ausziehen.
- ③ Voll aufgeladenen Akku verbinden.
- ④ Aufwickeln und langziehen.
- ⑤ Schalter ein.
- ⑥ Schalter ein.
- ⑦ Trimmhebel neutral stellen.
- ⑧ Lenkrad neutral stellen.
- ⑨ Dies ist die Neutralstellung des Servos.

**VERIFICATION DE L'ENSEMBLE ADSPEC (Voir à droite.)**

- ① Mettre en place la batterie.
- ② Déployer l'antenne.
- ③ Charger complètement la batterie.
- ④ Dérouler et déployer le fil.
- ⑤ Mettre en marche.
- ⑥ Mettre en marche.
- ⑦ Placer les trims au neutre.
- ⑧ Le volant de direction au neutre.
- ⑨ Le servo au neutre.

※の部品はキットに含まれません。  
 Parts marked ※ are not included in kit.  
 Teile mit ※ sind im Bausatz nicht enthalten.  
 Les pièces marquées ※ ne sont pas incluses dans le kit.

**19** 《ラジオコントロールメカのチェック》  
**Checking R/C equipment**  
**Überprüfen der RC-Anlage**  
**Vérification de l'équipement R/C**

★番号の順にチェックし、必ずサーボのニュートラルを確認して組み立て下さい。  
 ★Refer to the manual included with R/C unit.  
 ★Gemäß der bei der RC-Einheit enthaltenen Anleitung.  
 ★Se référer au manuel inclus dans l'équipement R/C.

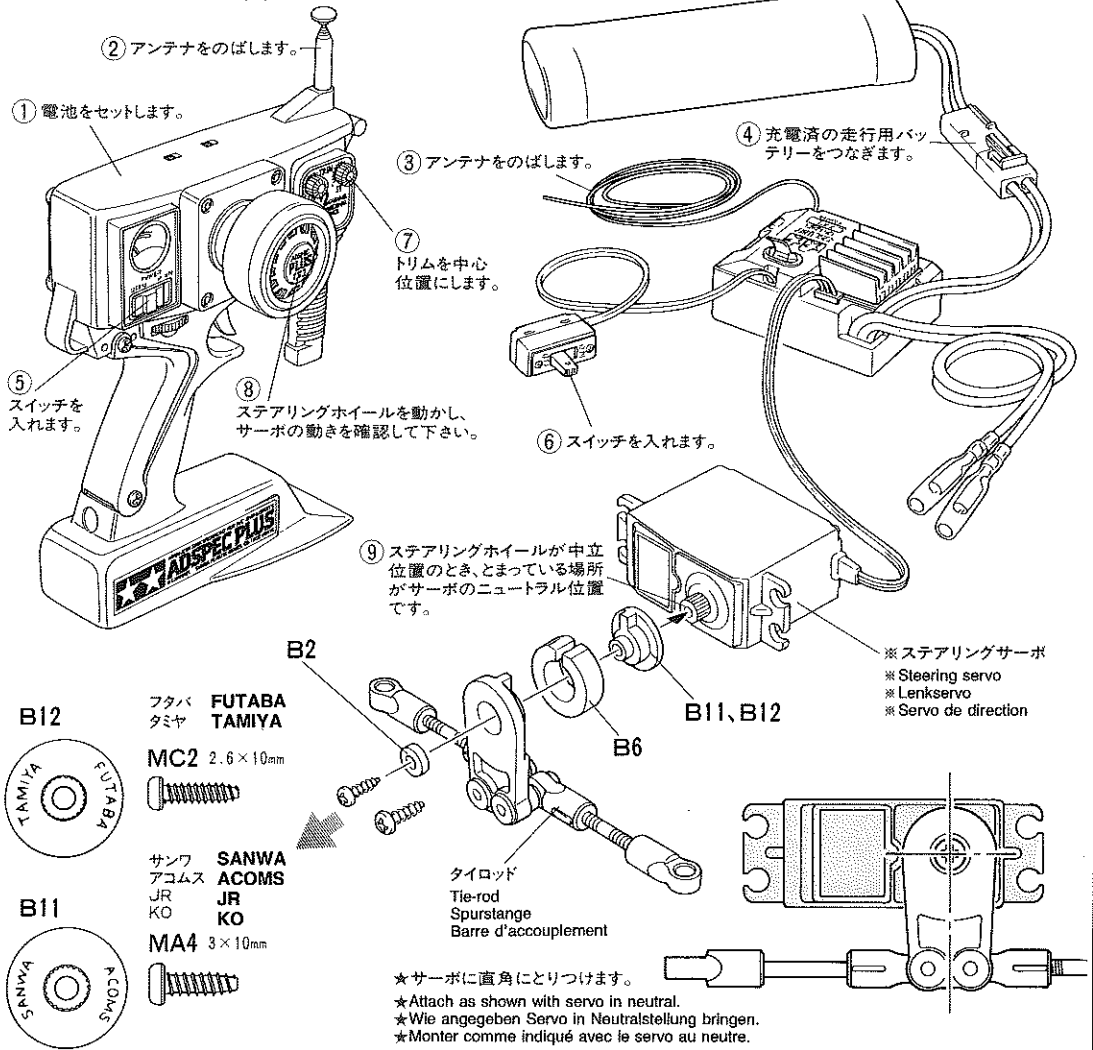

② アンテナをのばします。  
 ① 電池をセットします。  
 ③ アンテナをのばします。  
 ④ 充電済の走行用バッテリーをつなぎます。  
 ⑦ トリムを中心位置にします。  
 ⑤ スイッチを入れます。  
 ⑧ ステアリングホイールを動かし、サーボの動きを確認して下さい。  
 ⑥ スイッチを入れます。  
 ⑨ ステアリングホイールが中立位置のとき、とまっている場所がサーボのニュートラル位置です。

※ステアリングサーボ  
 ※ Steering servo  
 ※ Lenkservo  
 ※ Servo de direction

フタバ FUTABA  
タミヤ TAMIYA  
MC2 2.6×10mm  
サンワ SANWA  
アコム ACOMS  
JR JR  
KO KO  
MA4 3×10mm  
タイロッド  
Tie-rod  
Spurstange  
Barre d'accouplement

★サーボに直角にとりつけます。  
 ★Attach as shown with servo in neutral.  
 ★Wie angeben Servo in Neutralstellung bringen.  
 ★Monter comme indiqué avec le servo au neutre.

**20** 《ステアリングサーボの取り付け》  
**Attaching steering servo**  
**Lenkservo-Einbau**  
**Fixation du servo de direction**

-  3×10mmタッピングビス  
Tapping screw  
Schneidschraube  
Vis taraudeuse
- MA4×4**

-  3mmワッシャー  
Washer  
Beitagscheibe  
Rondelle
- MC6×4**

**《C12》**

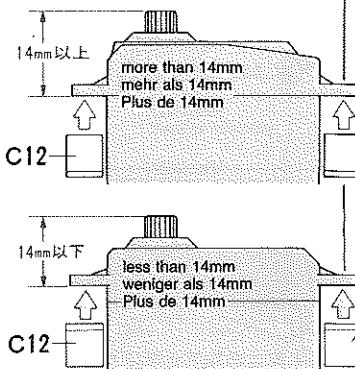

★上図の寸法が14mm以下の時はC12を逆に取り付けて下さい。  
 ★Use C12 with upside-down when less than 14mm.  
 ★Bei Abstand kleiner als 14mm C12 umgekehrt einbauen.  
 ★Utiliser C12 à l'envers s'il y a moins de 14mm.

**20** 《ステアリングサーボの取り付け》  
**Attaching steering servo**  
**Lenkservo-Einbau**  
**Fixation du servo de direction**

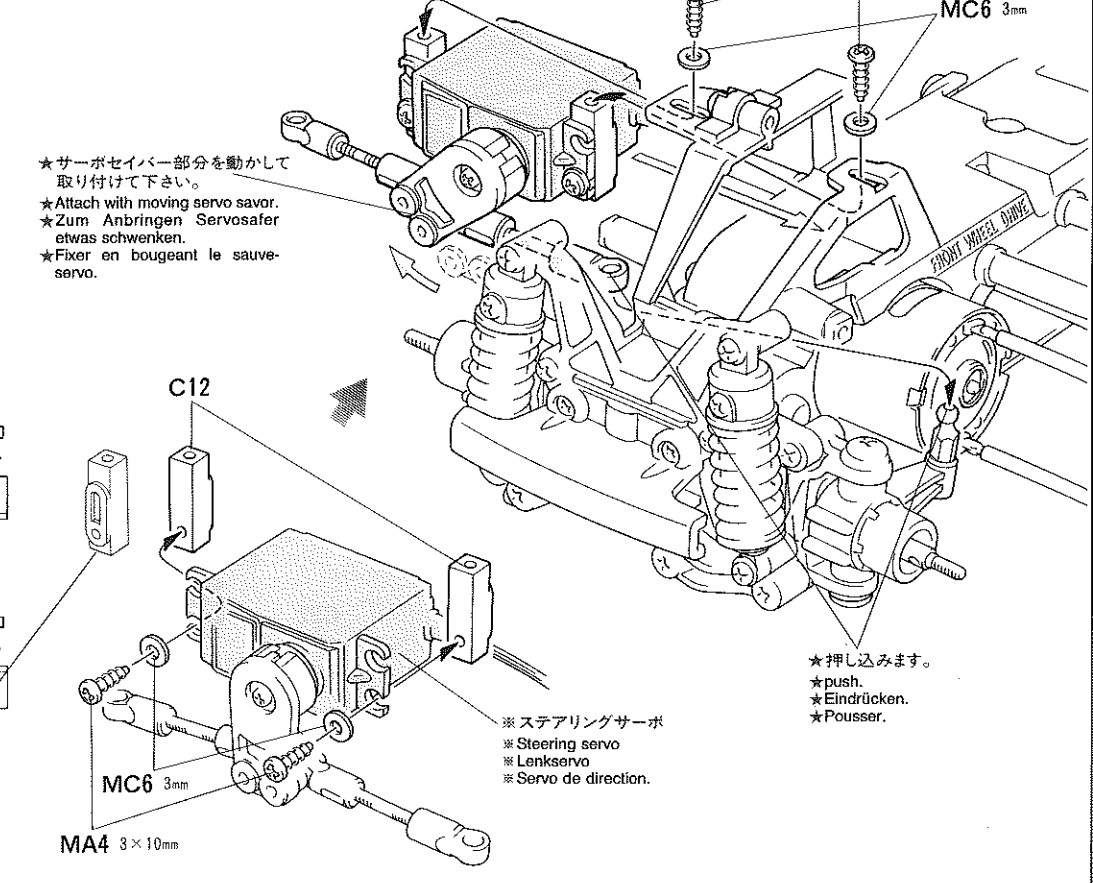

★サーボセイバー部分を動かして取り付けして下さい。  
 ★Attach with moving servo savor.  
 ★Zum Anbringen Servosaver etwas schwenken.  
 ★Fixer en bougeant le sauve-servo.

★押し込みます。  
 ★push.  
 ★Eindrücken.  
 ★Pousser.

※ステアリングサーボ  
 ※ Steering servo  
 ※ Lenkservo  
 ※ Servo de direction.

MA4 3×10mm  
 MC6 3mm  
 C12

21 《ラジオコントロールメカ搭載》  
Radio installation  
Einbau der Fernsteuerung  
Installation de l'équipement RC

《モーターコードのつなぎ方》  
Motor cables  
Motorkabel  
Câbles du moteur

C.P.R.ユニット、アンプ側  
Speed control  
Fahrtenregler  
Variateur de vitesse

モーター側  
Motor  
Moteur

赤コード、プラスコード(+)  
Red or (+)  
Rot oder (+)  
Rouge ou (+)

黄コード  
Yellow  
Gelb  
Jaune

黒コード、マイナスコード(-)  
Black or (-)  
Schwarz oder (-)  
Noir ou (-)

緑コード  
Green  
Grün  
Vert

《タイロッドの調節》  
Adjusting tie-rod  
Einstellung der Spurstangen.  
Réglage de biellette

★アップライト(B9)が上図のようになるようにタイロッド(C13)を調節します。  
★Adjust tie-rod as shown.  
★Spurstangen gemäß Abbildung einstellen.  
★Régler la biellette comme indiqué.

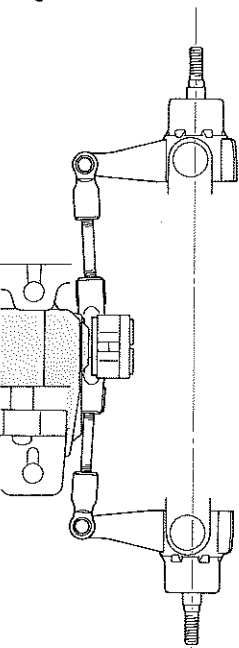

★アップライト(B9)が上図のようになるようにタイロッド(C13)を調節します。  
★Adjust tie-rod as shown.  
★Spurstangen gemäß Abbildung einstellen.  
★Régler la biellette comme indiqué.

21 《ラジオコントロールメカ搭載》  
Radio installation  
Einbau der Fernsteuerung  
Installation de l'équipement RC

《C.P.R.ユニットの搭載》  
C.P.R. Unit  
C.P.R. Einheit  
Élément de réception C.P.R.

両面テープ  
Double-sided tape  
Doppelklebeband  
Adhésif double face

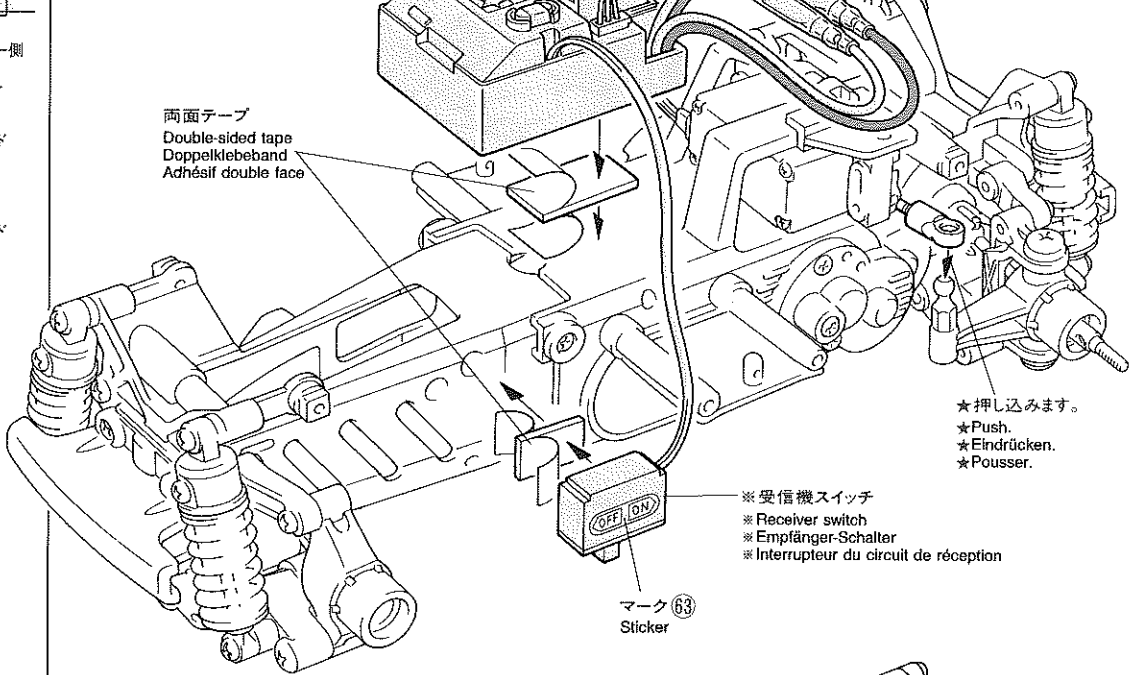

※C.P.R.ユニット  
※C.P.R. Unit  
※C.P.R. Einheit  
※Élément de réception C.P.R.

★黄コードと赤コード、緑コードと黒コードをつなぎます。  
★Connect yellow to red and green to black.  
★Gelb mit rot und grün mit schwarz verbinden.  
★Connecter le fil jaune au fil rouge et le fil vert au fil noir.

★押し込みます。  
★Push.  
★Eindrücken.  
★Pousser.

※受信機スイッチ  
※Receiver switch  
※Empfänger-Schalter  
※Interrupteur du circuit de réception

マーク63  
Sticker

《FETアンプ搭載例》  
Installing a separate electronic speed control  
Einbau eines anderen elektronischen Fahrtenregler  
Installation d'un autre variateur de vitesse électronique

※受信機  
※Receiver  
※Empfänger  
※Récepteur

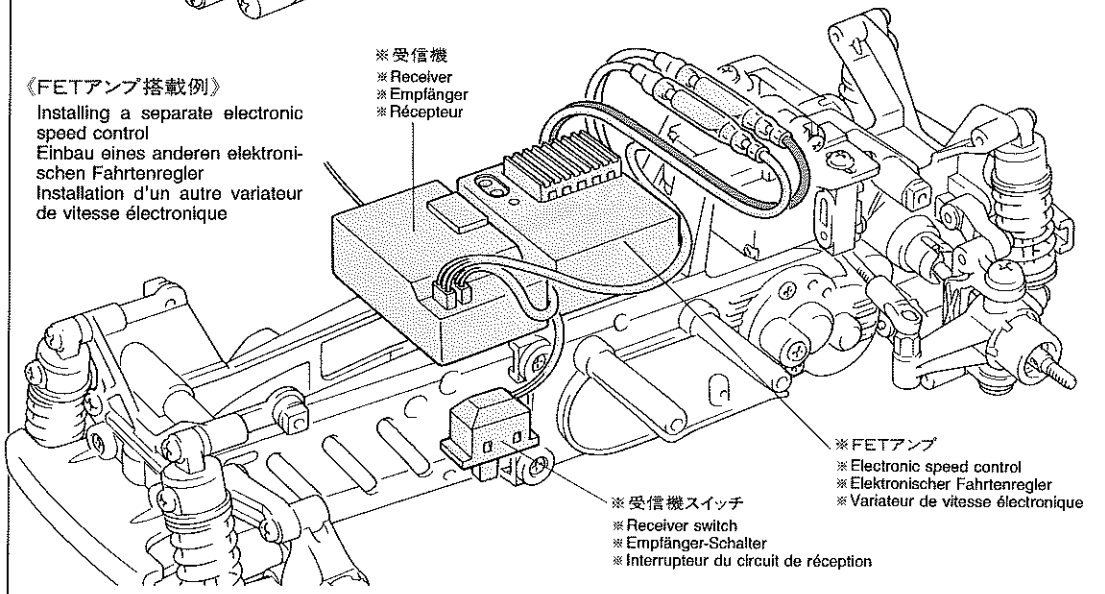

※受信機スイッチ  
※Receiver switch  
※Empfänger-Schalter  
※Interrupteur du circuit de réception

※FETアンプ  
※Electronic speed control  
※Elektronischer Fahrtenregler  
※Variateur de vitesse électronique

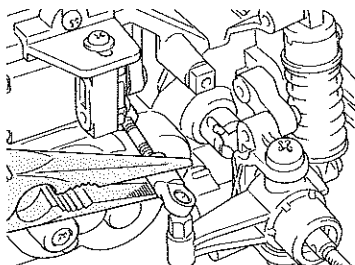

★ひねってはずします。  
★Pinch with long nose pliers and twist.  
★Mit Flachzange packen und drehen.  
★Serrer avec des pinces à becs longs et torde.

22 《ホイールの組み立て》  
Wheel assembly  
Rad-Zusammenbau  
Assemblage des roues

★4個作ります。  
★Make 4.  
★4 Satz anfertigen.  
★Faïre 4 jeux.

インナースポンジ  
Inner sponge  
Innere Schaumgummiringe  
Eponge intérieure

ホイール  
Wheel  
Rad  
Roue

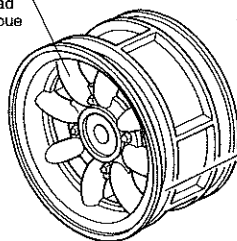

タイヤ  
Tire  
Reifen  
Pneu

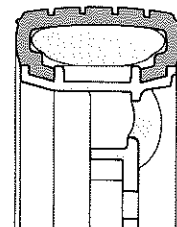
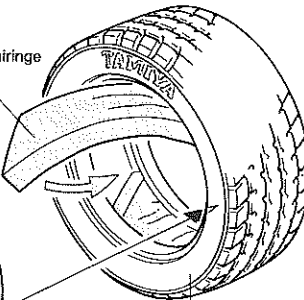

★ホイールのみぞにはめます。  
★Fit into grooves.  
★Reifen richtig in die Felgen eindrücken.  
★Insérer dans les rainures.

★瞬間接着剤をながし込み接着します。  
★Apply instant cement.  
★Sekundenkleber auftragen.  
★Appliquer de la colle rapide (cyanoacrylate).

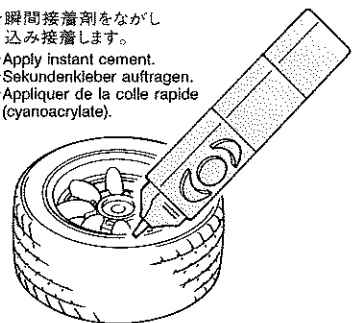

★インナースポンジは合成ゴム系接着剤で縁になるようにして使用すると効果的です。  
★Secure inner sponge to tire using synthetic rubber cement (not included).  
★Innere Schaumgummiringe mit Kleber für synthetischen Gummi einkleben.  
★Fixer la garniture mousse au pneu à l'aide de colle pour caoutchouc synthétique.



タミヤ瞬間接着剤(低白化タイプ)  
プラスチックはもちろん、金属やメッキパーツ、そしてRCカーのゴムタイヤまですばやく強力に接着します。低白化タイプですからきれいな仕上がりが可能。早すぎない硬化時間でパーツの位置決めがしやすいのも特徴です。



**23** 《ホイールの取り付け》  
Attaching wheels  
Einbau der Räder  
Fixation des roues

MA10 ×6  
1150プラベアリング  
Plastic bearing  
Plastik-Lager  
Palier en plastique

MC1 ×2  
3×15mmタッピングビス  
Tapping screw  
Schneidschraube  
Vis taraudeuse

MC4 ×2  
スナップピン(小)  
Snap pin (small)  
Federstift (klein)  
Epingle métallique (petite)

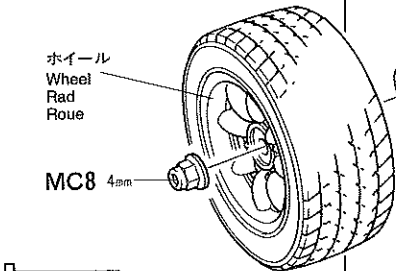

MC7 ×2  
リヤホイールアクスル  
Rear wheel axle  
Rad-Achse hinten  
Axe de roue arrière

MC8 ×4  
4mmフランジロックナット  
Flange lock nut  
Sicherungsmutter  
Ecrou nylstop à flasque

MC9 ×4  
2×10mmシャフト  
Shaft  
Achse  
Axe

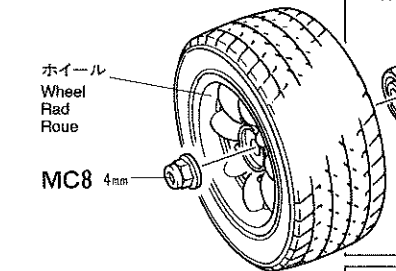

**23** 《ホイールの取り付け》  
Attaching wheels  
Einbau der Räder  
Fixation des roues

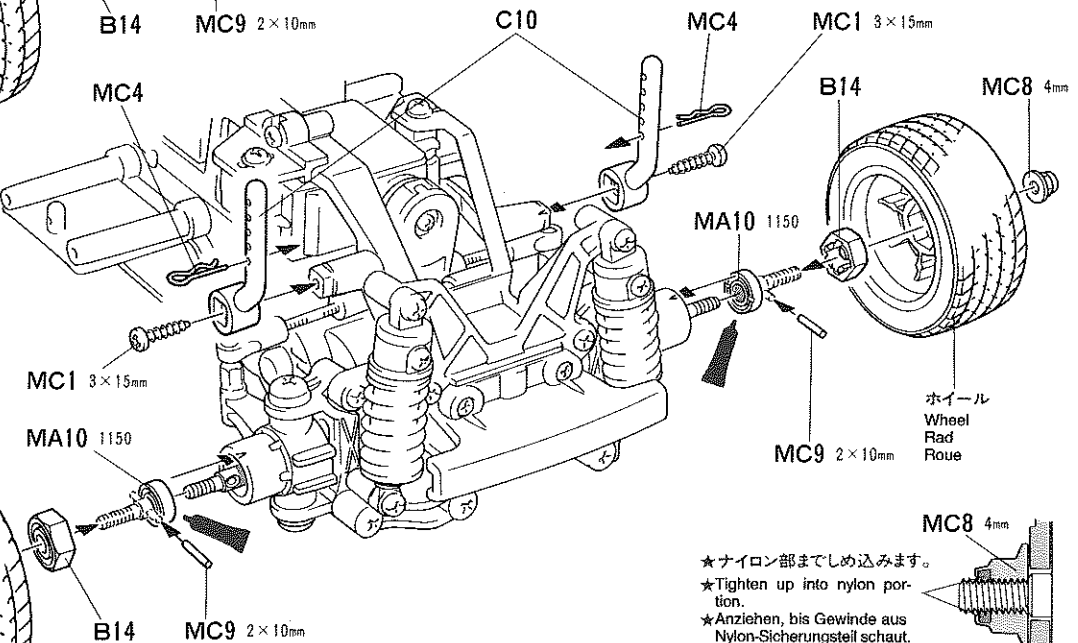
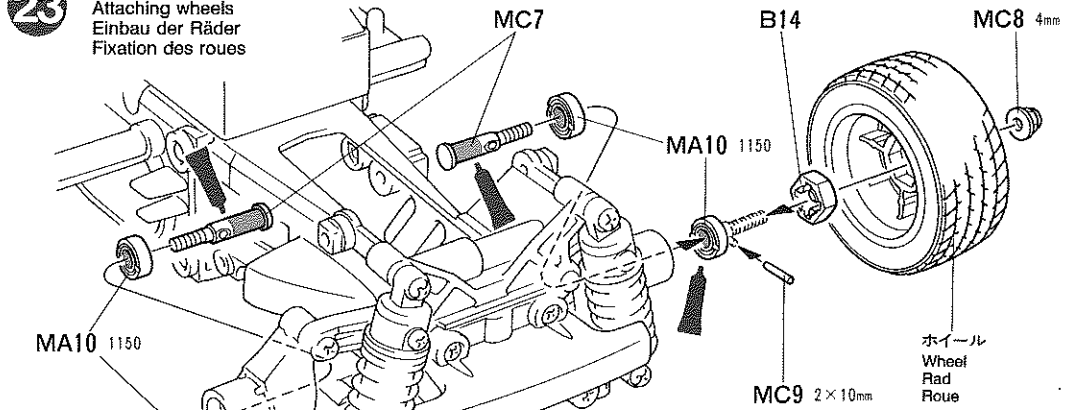

★ナイロン部まで締め込みます。  
★Tighten up into nylon portion.  
★Anziehen, bis Gewinde aus Nylon-Sicherungsteil schaut.  
★Serrer jusqu'à la bague en nylon.

**24** 《走行用バッテリーの搭載》  
Running battery  
Fahrakku  
Pack de propulsion

MA4 ×3  
3×10mmタッピングビス  
Tapping screw  
Schneidschraube  
Vis taraudeuse

MC3 ×2  
スナップピン(大)  
Snap pin (large)  
Federstift (groß)  
Epingle métallique (grande)

MC4 ×2  
スナップピン(小)  
Snap pin (small)  
Federstift (klein)  
Epingle métallique (petite)

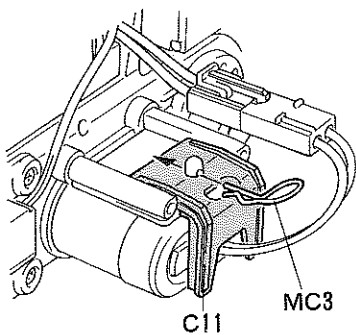

**24** 《走行用バッテリーの搭載》  
Running battery  
Fahrakku  
Pack de propulsion

アンテナパイプ  
Antenna pipe  
Antennendraht  
Gaine d'antenne

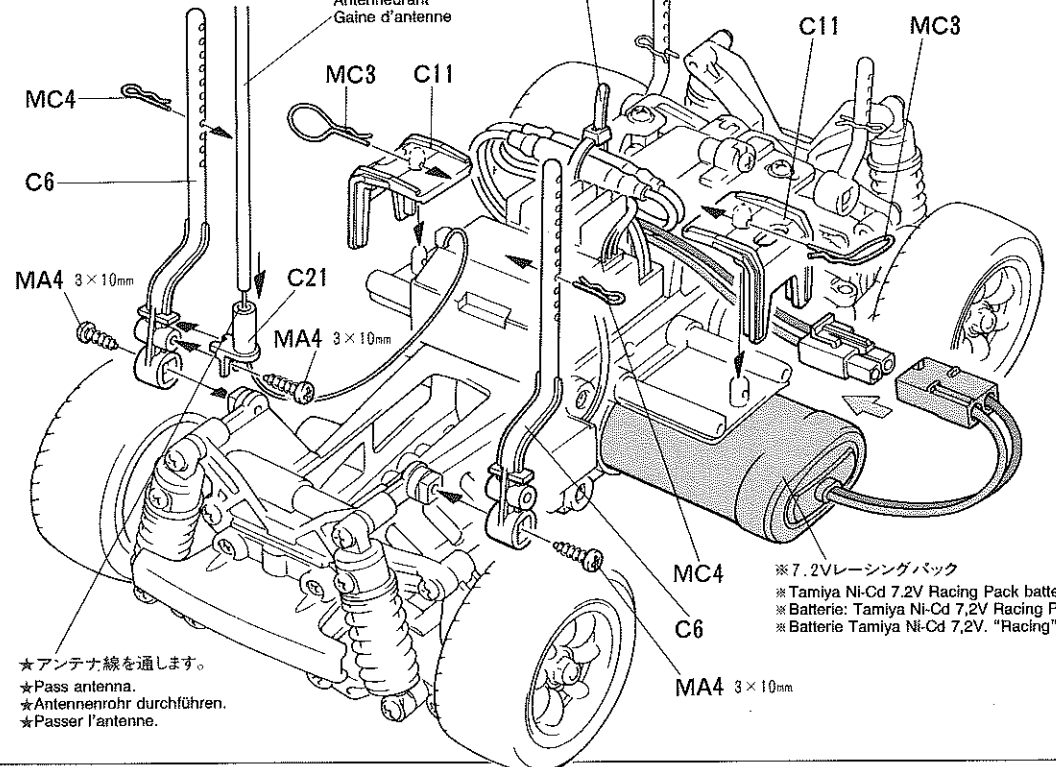

★ナイロンバンドでコードをたばねます。  
★Hold using nylon band.  
★Kabel mit Nylonband zusammenbinden.  
★Maintenir les fils en place avec un collier nylon.

★アンテナ線を通します。  
★Pass antenna.  
★Antennenrohr durchführen.  
★Passer l'antenne.

※7.2Vレーシングバック  
※Tamiya Ni-Cd 7.2V Racing Pack battery  
※Batterie: Tamiya Ni-Cd 7,2V Racing Pack  
※Batterie Tamiya Ni-Cd 7,2V. "Racing"

**D** 25~28  
袋詰Dを使用します  
BAG D / BEUTEL D / SACHET D

**25** 《ボディの切り取り》  
Trimming  
Zurichten  
Découpe

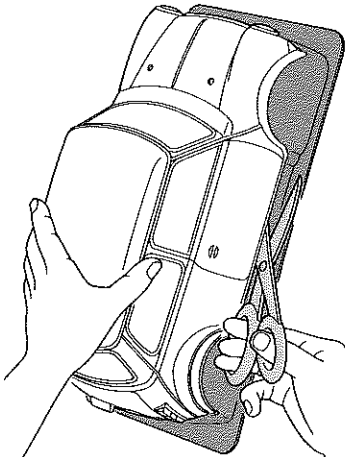

★ハサミやカッターナイフで切りとります。  
★Cut off using scissors or a modeling knife.  
★Mit Messer oder Schere abschneiden.  
★Découper en utilisant des ciseaux ou un cutter.

《塗装する前に》

★塗装前に中性洗剤で油気をおとします。水洗いをし洗剤分を洗い流して乾かして下さい。

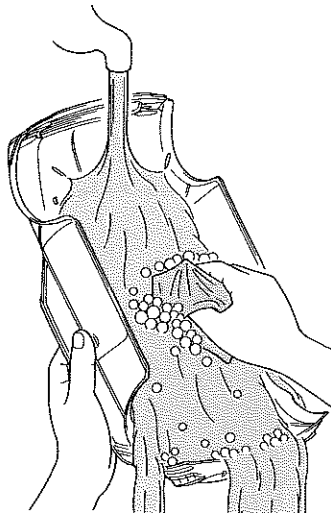

**PREPARING BODY FOR PAINTING**  
★Wash the body thoroughly with detergent in order to remove any oil, then rinse well and allow to air dry.

**VORBEREITUNG DER KAROSSERIE FÜR BEMALUNG**  
★Karosserie sorgfältig mit Spülmittel abwaschen, damit Staub und ggf. Öl entfernt sind. Trocknen lassen.

**PREPARATION DE LA CARROSSERIE POUR LA MISE EN PEINTURE**  
★Nettoyer entièrement la carrosserie avec du détergent, la rincer et laisser sécher.

《ボディの塗装》

●のマークは塗装指示のマークです。ボディはポリカーボネート用塗料を使用し裏面から塗装して下さい。

★This mark denotes numbers for Tamiya Paint colors. Paint body from inside using paints for polycarbonate.  
★Dieses Zeichen gibt die Tamiya Farbnummern an. Karosserie von innen mit Lexan-Farben bemalen.  
★Ce signe indique la référence de la peinture TAMIYA à utiliser. Peindre la carrosserie par l'intérieur en utilisant des peintures spéciales polycarbonate.

**25** 《ボディの切り取り》  
Trimming  
Zurichten  
Découpe

ボディ  
Body  
Karosserie  
Carrosserie

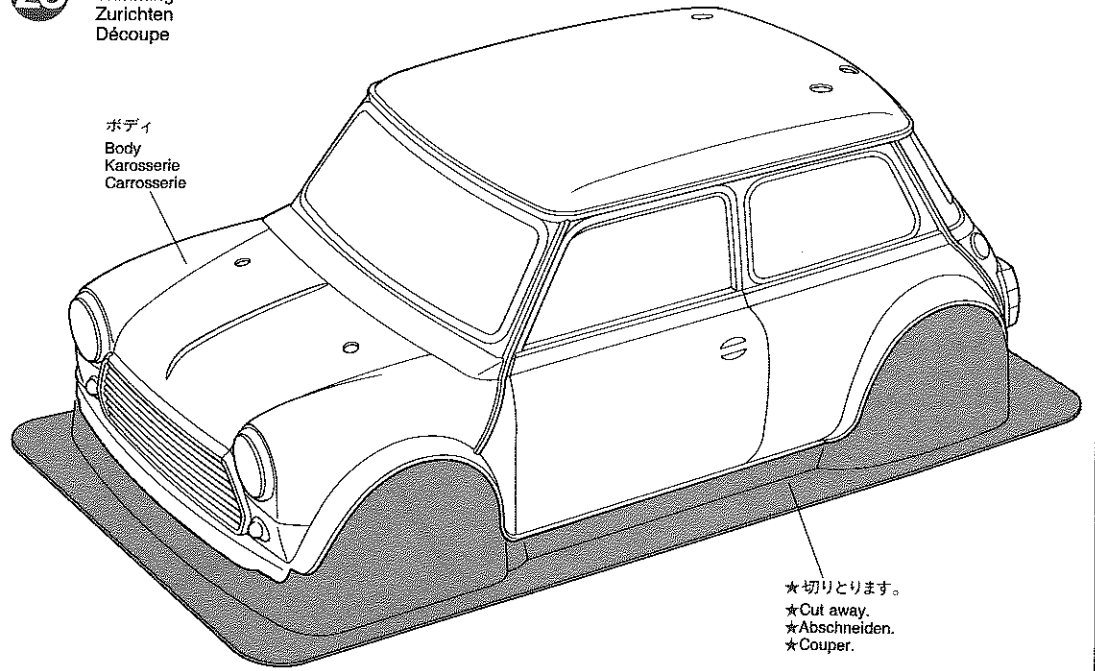

**26** 《ボディの塗装》  
Painting body  
Bemalung der Karosserie  
Peinture de la carrosserie

★ボディは自由な色で塗装して下さい。説明図中では箱絵のカラーリングを示しております。  
★Paint as you wish. Referring package in instruction.  
★Nach Belieben lackieren. Als Anhalt kann die Verpackung dienen.  
★Peindre à votre convenance. Se référer aux instructions et à la boîte.

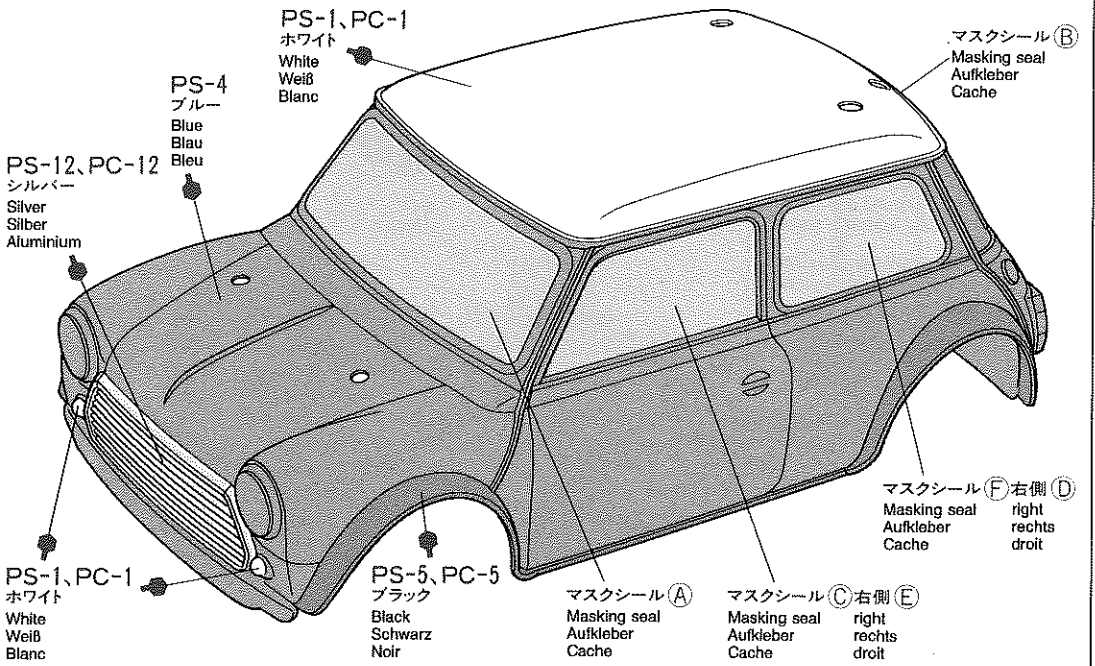

《塗装方法》

Painting  
Bemalung  
Peinture

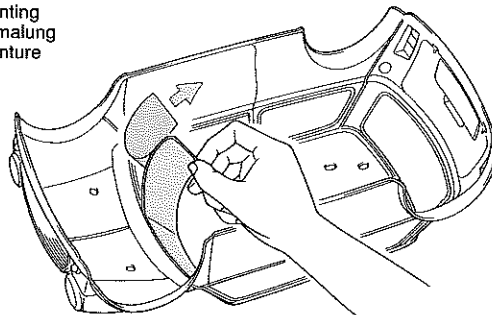

★ボディ内側から色の濃い順にポリカーボネート塗料で塗装します。塗料がかわいたらマスクシールをはがします。  
★Paint from inside using polycarbonate paints. Paint darker color first. After paint has cured, remove masking seals.  
★Von innen mit Lexan-Farben bemalen. Erst dunkel Farben bemalen. Nachdem Trocknen der Farbe sind die Abklebungen zu entfernen.  
★Peindre de l'intérieur avec des peintures pour polycarbonate. Appliquer d'abord la teinte la plus foncée. Après séchage, enlever les caches.

★ボディを中性洗剤で洗い、よくかわかした後、マスクシールを切り出してボディ内側のウインドウ部にはります。  
★Wash the body thoroughly with detergent, rinse well and allow to air dry. Mask off window areas from inside using masking seals included in kit.  
★Karosserie sorgfältig mit Spülmittel abwaschen und trocknen lassen. Fenster von innen mit den im Bausatz enthaltenen Aufkleber abkleben.  
★Nettoyer la carrosserie avec du détergent, la rincer et laisser sécher. Masquer les zones vitrées à l'intérieur en utilisant les masques inclus dans le kit.

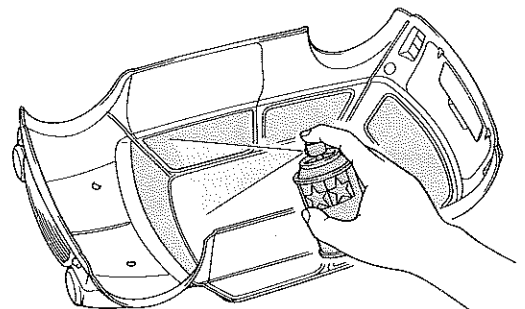

**27** 《マーキング》  
Markings  
Beschriftung  
Décoration

《マークのはりかた》

- ①できるだけ余白を残さずに、印刷された部分を切り抜いて下さい。番号のついたマークは切りとってしまおうとまちがえやすいのではる順に切りとって下さい。
- ②裏紙の端の部分を少し切りとり指定された場所にはりあわせて下さい。裏紙をつけたまま位置をあわせて下さい。
- ③少しずつ裏紙をはなしながら場所がずれたり、マークの中に気泡が残ったりしないように注意しながらはってゆきます。裏紙を一度に全部はがしてはることは、しわがでたり気泡が残ったりする原因となります。

**STICKERS**

- ① Cut stickers along colored edge so the transparent film is removed.
  - ② Peel off the end of lining a little and put the sticker in position on the body.
  - ③ Then, remove the lining slowly. In so doing, be careful that the sticker does not move out of position on the body.
- If the lining is completely removed in advance, the sticker may become wrinkled or contain unwanted air bubbles.

**STICKER**

- ① Die Sticker an den bunten Kanten so ausschneiden, daß der transparente Film weg ist.
  - ② An einer Kante die Unterlage etwas abziehen und Sticker richtig auf die Karosserie legen.
  - ③ Dann die Unterlage langsam ganz abziehen, darauf achten, daß sich der Sticker nicht verschiebt und daß keine Luft unter den Sticker kommt - sonst gibt es Luftblasen.
- Wenn die Unterlage vorher komplett entfernt wird, kann der Sticker zusammenkleben.

**MOTIFS ADHESIFS**

- ① Découper chaque motif au plus près de ses contours pour éliminer le film transparent.
- ② Soulever le papier de protection à l'une des extrémités et positionner le motif sur la carrosserie.
- ③ Retirer lentement le papier de protection en veillant à ce que le motif ne se déplace pas sur la carrosserie. En retirant entièrement à l'avance le papier de protection, le film risque de former des plis ou de retenir des bulles d'air indésirables.

**27** 《マーキング》  
Markings  
Beschriftung  
Décoration

- ★マークはボディの保護フィルムをはがしてからはります。
- ★After paint has cured, remove protective coating prior to adding stickers.
- ★Nachdem Trocknen der Farbe sind Schutzfolie abziehen vor dem Anbringen des Stickers.
- ★Appliquer d'abord la teinte la plus foncée. Après séchage, enlever le film protecteur avant d'apposer des stickers.

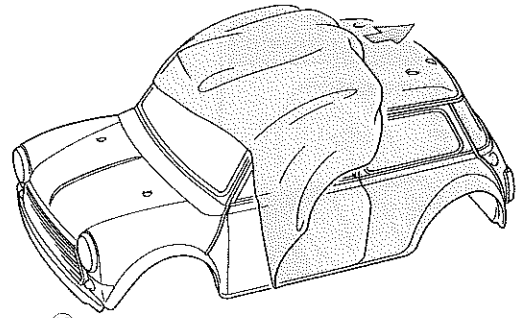

《マーク例》箱絵カラーリング  
Example of stickers  
Beispiele von Aufklebern  
Exemple de placement des stickers.

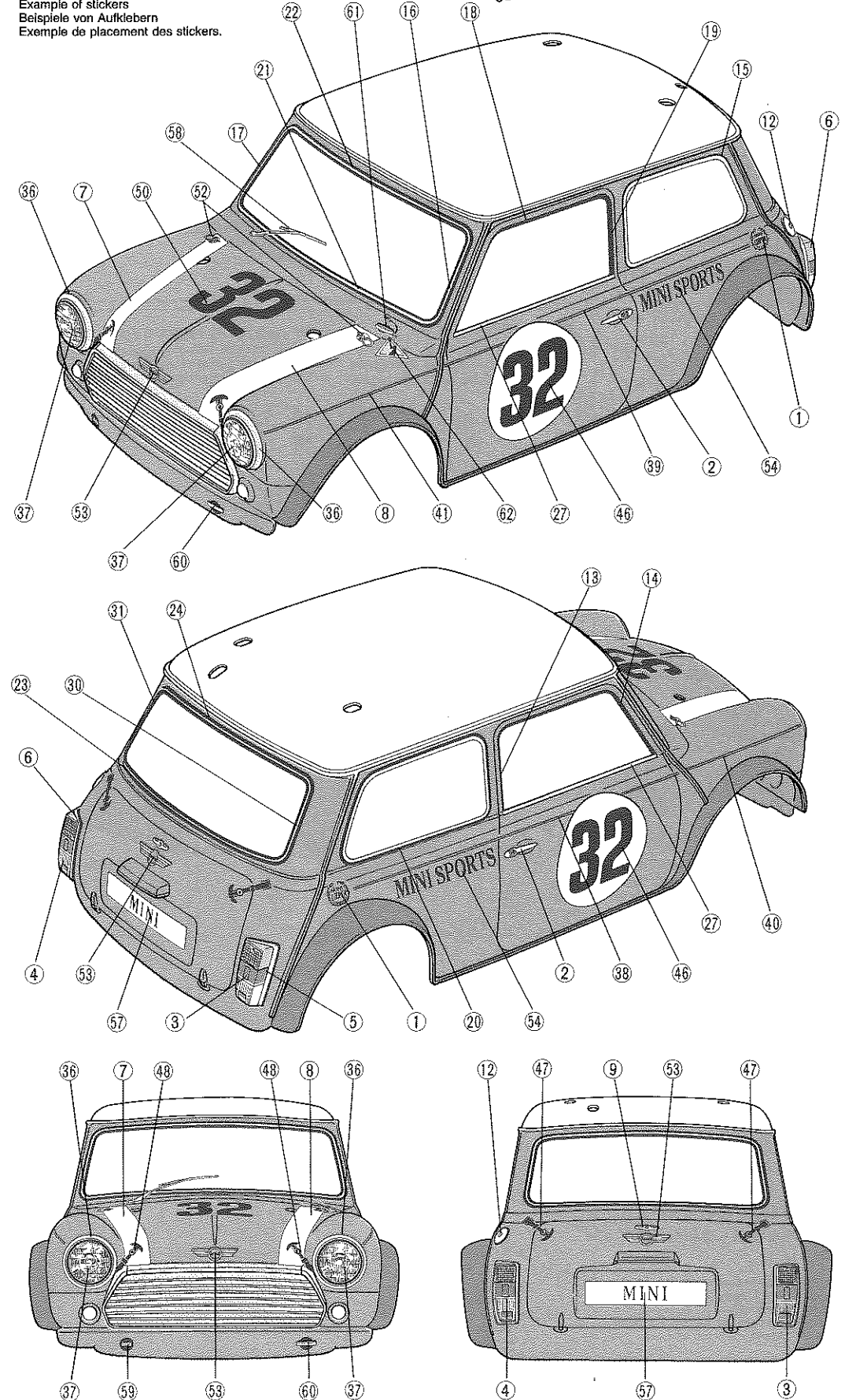

**TAMIYA COLOR**

タミヤカラー(ポリカーボネート用)  
RCカーのクリアボディ用筆塗り塗料です。吹付けもOK。衝突などにもはがれにくく、筆など水洗いで、手軽に使えます。

**TAMIYA COLOR**

ポリカーボネートスプレーミニ  
クリアボディ用スプレー塗料です。軽く仕上がりが、衝突などにもはがれにくいのが特徴。ピン入り塗料にも重ね塗りができます。

**TAMIYA CRAFT TOOLS**

**CURVED SCISSORS**

曲線ばさみ  
(プラスチック用)

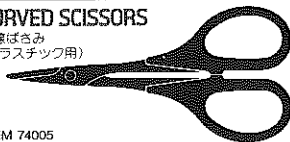

ITEM 74005

**(+)SCREWDRIVER-L**

プラスドライバー-L (5×100)



ITEM 74006



28 《ボディの取り付け》  
**Attaching body**  
**Aufsetzen der Karosserie**  
**Fixation de la carrosserie**

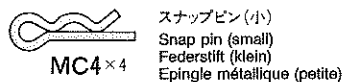

注意して下さい。  
**CAUTION**  
**VORSICHT!**  
**PRECAUTION**

走行させない時は必ず走行用バッテリーのコネクターを外して下さい。  
 走行用バッテリーをつないだままでおくと、車が暴走することがあります。走らせないときは、必ず走行用バッテリーのコネクターを抜いておきます。

**DISCONNECT BATTERY WHEN NOT USING THE CAR**

Disconnect Ni-Cd battery when car is not being used. If left connected, a slight movement of the speed controller results in a run away car.

**AKKUSTECKER ABZIEHEN, WENN DAS AUTO NICHT IN BETRIEB**

Ni-Cd Akku abhängen, wenn das Auto nicht benutzt wird. Bleibt der Anschluß zusammen, kann eine geringe Bewegung des Fahrtenreglers zum Davonfahren des Autos führen.

**DECONNECTER LA BATTERIE LORSQUE LA VOITURE N'EST PAS UTILISEE**

Déconnecter le connecteur de la batterie lorsque la voiture n'est pas utilisée. En la laissant branchée, un léger mouvement du variateur de vitesse peut mettre en marche le moteur.

28 《ボディの取り付け》  
**Attaching body**  
**Aufsetzen der Karosserie**  
**Fixation de la carrosserie**

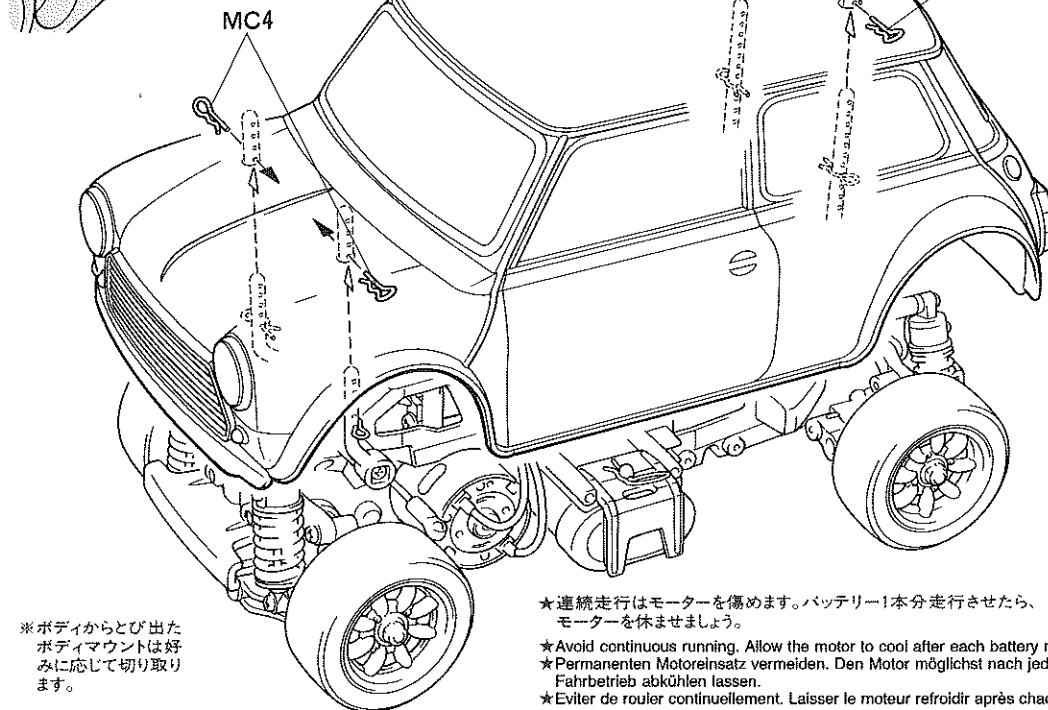
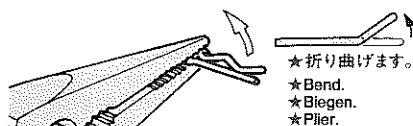

※ボディからとび出たボディマウントは好みに応じて切り取ります。

**HOP-UP OPTIONS**

- OP.8 1150ラバーシールベアリング4個セット
- OP.29 1150ラバーシールベアリング2個セット
- OP.30 850ラバーシールベアリング4個セット
- 1150 Sealed Ball Bearing Set (4 pcs.)
- 1150 Sealed Ball Bearing Set (2 pcs.)
- 850 Sealed Ball Bearing Set (4pcs.)

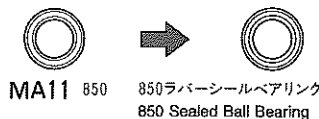

SP.No.354~356 AVビニオンセット  
 50354-50356 AV Pinion Gear Set

16T 7.25:1  
 ダイナランツーリング  
 アクトパワーツーリング  
 Suitable motor: 53263 Dyna-Run Super Touring Motor, 53153 Acto-Power Touring Special Motor

18T 6.44:1  
 スポーツチューン  
 ダイナランストック  
 53068 Sport-Tuned Motor, 53272 Dyna-Run Racing Stock Motor

20T 5.80:1  
 RS-540モーター  
 (標準モーター)  
 RS-540 Motor

★モーター、ギヤーにムリをかけるようなビニオン(ギヤ比)をとりつけないで下さい。

★Be careful not to attach pinion gear burdening motor and gear.

★Achten Sie darauf, daß das Ritzel Motor und Getriebe nicht zu stark belastet.  
 ★Utiliser un pignon approprié au moteur et à la transmission.

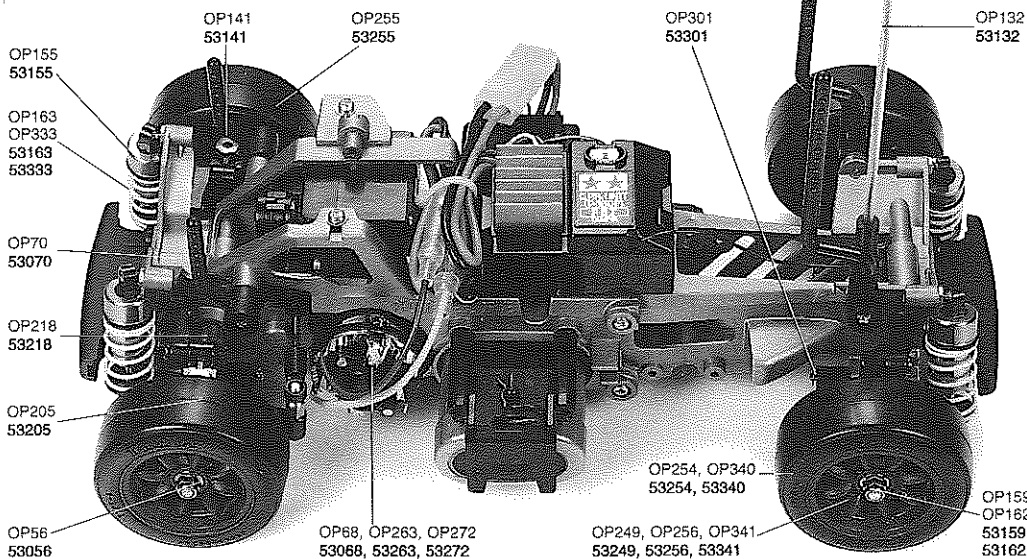

《オプションパーツ》 Hop-Up Options

- OP 56 ピンタイプ六角ハブセット
- 53056 Pin Type Wheel Adapter
- OP 68 RS-540スポーツチューンモーター
- 53068 RS-540 Sport-Tuned Motor
- OP 70 マンタレイボールデフセット
- 53070 Manta Ray Ball Diff Set
- OP 114 レーシングストップランプユニット
- 53114 R/C Brake Light Set
- OP 132 蛍光カラーアンテナパイプ4本セット
- 53132 Fluorescent Color Antenna Pipes (4 pcs.)
- OP 141 軽量キングピンセット(四駆ツアリングラリーカー)
- 53141 4WD Touring & Rally Car Lightweight King Pins
- OP 159~162 4mmアルミカラーフランジロックナット
- 53159-53162 4mm Anodized Aluminum Flange Lock Nuts
- OP 155 ローフリクションアルミダンパーセット
- 53155 Low Friction Aluminum Damper
- OP 163 オンロード仕様スプリングセット
- 53163 On-Road Tuned Spring Set
- OP 205 Mシャーシユニバーサルシャフトセット
- 53205 M-chassis Universal Shaft Set (1 pair)
- OP 218 1/10ツアリングカー強化ジョイントカップ
- 53218 1/10 Touring Car Hard Joint Cup Set (for Gear Diff)
- OP 249 Mシャーシアルミ4本スポークホイールセット
- 53249 M-chassis Aluminum 4-spoke Wheels (1 pair)

- OP 254 Mシャーシ60Dラジアルスーパーグリップタイヤ2本セット
- 53254 M-chassis 60D Super Grip Radial Tires (1 pair)
- OP 255 Mシャーシ60Dインナー sponsingハード4本セット
- 53255 M-chassis 60D Inner Sponge, Hard (4 pcs.)
- OP 256 Mシャーシアルミ8本スポークホイールセット
- 53256 M-chassis Aluminum 8-spoke wheels (1 pair)
- OP 263 ダイナランスーパーツーリングモーター
- 53263 Dyna-Run Super Touring Motor
- OP 272 ダイナランレーシングストックモーター
- 53272 Dyna-Run Racing Stock Motor
- OP 301 TL 01-ステンレスシャフトセット
- 53301 TL01 Stainless Steel Suspension Shaft Set
- OP 333 ツアリングカーショートタイプスプリングセット
- 53333 Touring Car Tuned Spring Set (Short)
- OP 340 60DファイバーモールドタイヤタイプA
- 53340 M-chassis 60D Reinforced Tires Type-A (1 pair)
- OP 341 ミニクーパー強化ホイール(カーボン入り)
- 53341 Mini Cooper Reinforced Wheels (1 pair)

《スペアパーツ》 R/C Spare Parts

- No 684 Mシャーシ60DラジアルMグリップタイヤ
- 50684 M-chassis 60D M-grip Radial Tires (1 pair)
- No 686 Mシャーシ60Dタイヤインナー sponsing4本セット
- 50686 M-chassis 60D Inner Sponge Set

# ROVER MINI COOPER RACING

●走らせない時はバッテリーを必ずはずしておきましょう

## SAFETY PRECAUTIONS

Follow the outlined rules for safe radio control operation.

- Avoid running the car in crowded areas and near small children.
- Make sure that no one else is using the same frequency in your running area. Using the same frequency at the same time can cause serious accidents, whether it's driving, flying, or sailing.
- Avoid running in standing water and rain. If R/C unit, motor, or battery get wet, clean and dry thoroughly in a dry shaded area.

## R/C OPERATING PROCEDURES

- ① Make sure the transmitter controls and trims are in neutral. Switch on transmitter.
- ② Switch on receiver.
- ③ Inspect operation using transmitter before running.
- ④ Adjust steering servo and trim so that the model runs straight with transmitter in neutral.
- ⑤ Reverse sequence to shut down after running.
- ⑥ Make sure to disconnect/remove all batteries.
- ⑦ Completely remove sand, mud, dirt etc.
- ⑧ Apply grease to suspension, gears, bearings, etc.
- ⑨ Store the car and batteries separately when not in use.

## TIPS ZUR SICHERHEIT

Beachten Sie die folgenden Richtlinien für fehlerfreien Betrieb.

- Vermeiden Sie das Fahren des Autos an überfüllten Plätzen und in der Nähe von kleinen Kindern. Gebrauchen Sie nie die Straße für R/C Rennen.
- Prüfen Sie, daß niemand in der Umgebung dieselbe Frequenz benutzt, denn dadurch können Unfälle entstehen - sowohl beim Fahren, Fliegen oder Segeln.
- Vermeiden Sie das Fahren durch Pfützen und während Regen. Wenn das R/C Fahrzeug, der Motor oder die Batterien naß werden, müssen Sie alles sorgfältig im Trockenen säubern und reinigen.

## KONTROLLEN VOR DER FAHRT

- ① Stellen Sie sicher, daß die Trimmhebel am Sender nicht verstellt sind.
- ② Empfänger einschalten.
- ③ Die Funktion vor Abfahrt mit dem Sender überprüfen.
- ④ Richten Sie das Lenkservo durch Einstellung am Gestänge so ein, daß das Modell bei neutraler Sender-Trimmung geradeaus fährt.
- ⑤ Nach dem Fahrbetrieb in umgekehrter Reihenfolge vorgehen.
- ⑥ Die Batterien herausnehmen bzw. abklemmen.
- ⑦ Entfernen Sie Sand, Matsch, Schmutz etc.
- ⑧ Fetten Sie die Aufhängung, Getriebe, Federungen etc. ein.
- ⑨ Bei Nichtgebrauch Auto und Akkus getrennt verwahren.

## MESURES DE SECURITE

Veuillez respecter impérativement les règles de sécurité suivantes lors de l'utilisation de votre ensemble RC.

- Eviter de faire évoluer la voiture à proximité de jeunes enfants ou dans la foule. Ne jamais utiliser sur la voie publique!
- Assurez-vous que personne d'autre n'utilise la même fréquence sur le même terrain que vous. Utiliser la même fréquence en même temps peut être source de sérieux accidents, pendant la conduite, le vol ou la navigation des modèles R/C.
- Ne jamais faire évoluer le modèle sous la pluie ou sur une surface mouillée. Si le moteur, les accus, le récepteur ou les servos prenaient l'humidité, les nettoyer avec un chiffon et les laisser sécher.

## PROCEDURE DE MISE EN MARCHÉ

- ① Assurez-vous que les trims soient au neutre. Mettre en marche l'émetteur.
- ② Mettre en marche le récepteur.
- ③ Vérifiez la bonne marche de votre radiocommande avant de rouler.
- ④ Le trim de direction doit être réglé pour que manche au neutre, le modèle évolue en ligne droite.
- ⑤ Faites les opérations inverses après utilisation de votre ensemble R/C.
- ⑥ Assurez-vous que les batteries soient bien débranchées et sortez-les du modèle.
- ⑦ Enlever sable, poussière, boue etc...
- ⑧ Graisser les pignons, articulations...
- ⑨ Rangez la voiture et les accus séparément.

## 《RCカーの走らせかた》

★この走らせかたの順番はかならず守って下さい。スイッチのON/OFFの順番を間違えると他の電波の混信によってRCカーが暴走する場合があります。

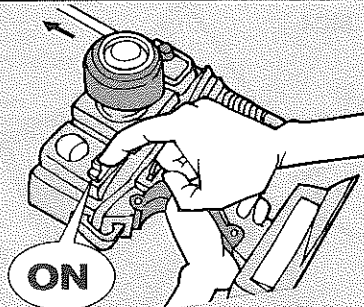

① 送信機のアンテナをのばし、スイッチをONにします。

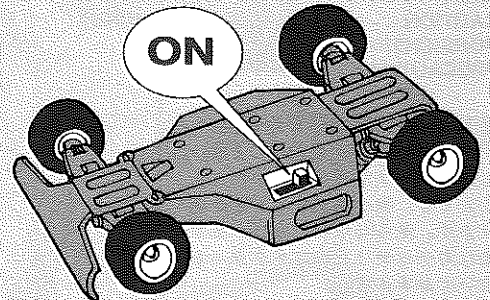

② 次にRCカー側のスイッチをONにして下さい。

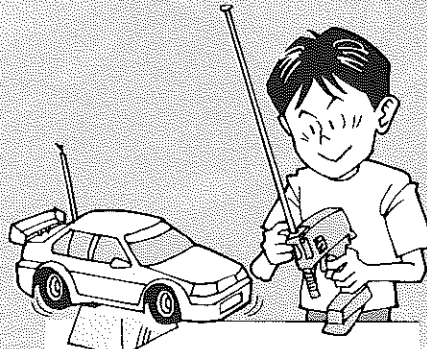

③ 走らせる前にRCカーを台の上に乗せ、各部の動きをチェックします。

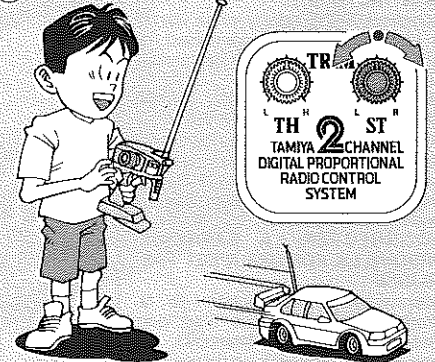

④ ステアリングを使わず走らせてみます。まっすぐに走らない場合はステアリングトリムを使って調節して下さい。

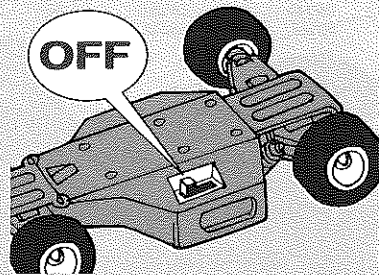

⑤ 走行を終わらせる時は、かならず走らせる時の逆の手順でスイッチを切っていきます。

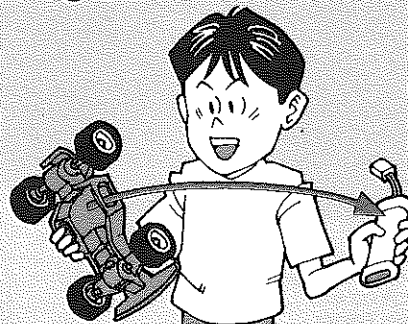
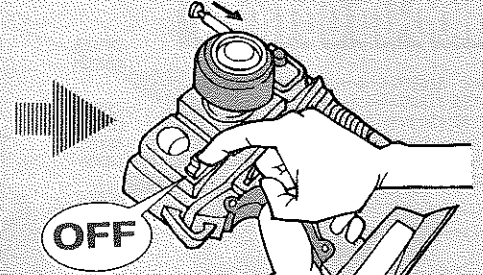

⑥ 走らせたあとは、かならずバッテリーをはずしておきましょう。

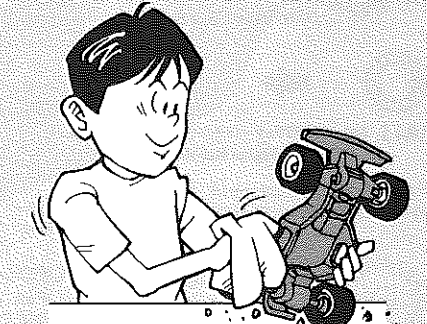

⑦ RCカーについた泥や砂、汚れなどはやわらかな布などできれいに拭き取りましょう。



⑧ ギヤーや軸受け部、サスペンションなどの可動部はグリスを注しておきましょう。

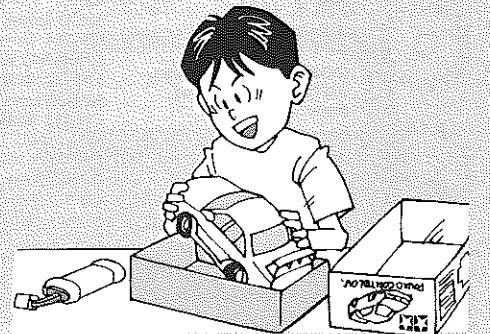

⑨ あとかたづけをしかりしましょう。その時、バッテリーは別々にしておきます。

**走行練習をしよう**  
**PRACTICING ÜBUNG ENTRAINMENT**

- 大きく楕円を描くように走らせてみよう。
- Practice to achieve a large regular oval.
- Üben Sie, bis Sie ein sauberes Oval fahren können.
- Exercez vous à décrire un grand ovale régulier.

- 空き缶などを利用して、8の字を描くように走らせてみよう。
- Use empty cans etc. as pylons for figure "8" drill.
- Verwenden Sie leichte, leere Büchsen etc. als Markierung für einen 8er-Übungskurs.
- Employez des boites vides... comme repères pour réaliser des "8".

- コーナーリングのやり方は、カーブに入るときに速度を落とし、曲がり終わるとともに速度を上げて行くようにしましょう。
- Decelerate when entering into a curve and pick up the speed after a vertex of the curve.
- Nehmen Sie beim Einfahren in die Kurve Gas weg und beschleunigen Sie nach dem Scheitelpunkt der Kurve.
- Ralentissez à l'entrée d'une courbe et reprenez de la vitesse après le passage du milieu de la courbe.

**トラブルチェック TROUBLE SHOOTING**  
**FEHLERSUCHE RECHERCHE DES PANNES**

★おかしいな?と思ったときは、車(RCカー)を修理に出すまえに、下の表を見てトラブルチェックを行って下さい。

★Before sending your R/C model in for repair, check it again using the below diagram.

★Bevor Sie Ihr Modell zur Reparatur einsenden, prüfen Sie es nochmals selbst entsprechend der folgenden Anleitung.

★Avant de renvoyer votre modèle RC pour une réparation, vérifiez-le à nouveau en suivant ce processus.

車の PROBLEM 異常 PROBLEME	原因 CAUSE URSACHE CAUSE	直し方 REMEDY LÖSUNG REMEDE	
車が動かない Model does not move. Modell fährt nicht. Le modèle ne démarre pas.	走行用バッテリーが充電されていますか? Weak or no battery in model. Schwache oder keine Batterien in Auto. Pack de propulsion manquant ou insuffisamment chargé.	走行用バッテリーを充電して下さい。 Install charged battery. Voll aufgeladene Batterien einlegen. Recharger la batterie Ni-Cd.	<b>6</b>
	モーターに故障はありませんか? Damaged motor. Motorschaden. Moteur endommagé.	異音がしたり、少しの走行で熱くなるようならモーターを交換して下さい。 Replace with new motor. Durch neuen Motor ersetzen. Remplacer par un nouveau moteur.	<b>4</b>
	コード類がやぶけてショートしていませんか? Worn or broken wiring. Verschlissene oder gebrochene Kabel. Cablage sectionné ou usé.	コードをしっかりと絶縁するか、メーカーに修理を依頼して下さい。 Splice and insulate wiring completely. Kabel anspleißen und gut isolieren. Vérifier et isoler le cablage.	<b>1</b>
	アンプが故障していませんか? Damaged electronic speed controller Beschädigter Fahrtenregler. Variateur électronique de vitesse endommagé.	アンプのメーカーにお問い合わせ下さい。 Ask for repair to the manufacturer. Erkundigen Sie sich über Reparaturmöglichkeit beim Hersteller. Faites réparer par le S.A.V. du fabricant.	<b>2</b>
思うように走らない No control. Keine Kontrolle. Perte de contrôle.	送信機、受信機のアンテナはのびていますか? Improper antenna on transmitter or model. Sender- oder Empfängerantenne ist nicht ganz herausgezogen. Problème d'antenne émission ou réception.	送信機、受信機のアンテナをのびして下さい。 Fully extend antenna. Antenne vollständig herausziehen. Déployer entièrement l'antenne.	<b>3</b>
	走行用バッテリーや、送信機の電池が少なくなっていますか? Weak or no batteries in transmitter or model. Schwache oder keine Batterien in Sender oder Auto. Accus manquants ou insuffisamment chargés dans l'émetteur ou le modèle.	走行用バッテリーを充電して下さい。送信機の電池は新品のものと交換して下さい。 Install charged or fresh batteries. Legen Sie geladene Akkus oder neue Batterien ein. Installez des accus rechargés ou des piles neuves.	<b>6</b>
	回転部(ギヤーなど)の組み立てがしっかり出来ていますか? Improper assembly of rotating parts. Unachtsamer Einbau drehender Teile. Mauvais assemblage des pièces en rotation.	説明図をよく見て回転部を確認、または組み立て直して下さい。 Reassemble them correctly referring to the instruction manual. Auseinandernehmen und gemäß Bedienungsanleitung neu zusammenbauen. Réassemblez correctement en vous référant au manuel d'instructions.	<b>5</b>
	可動部がグリスアップされていますか? Improper lubrication on rotating parts. Drehende Teile unzureichend geschmiert. Mauvaise lubrification des pièces en rotation.	可動部にグリスをつけて下さい。 Apply grease. Fetten. Graisser.	<b>7</b>
	近くで別のRCモデルを操縦していませんか? Another R/C model using same frequency. Ein anderes RC-Modell fährt auf der gleichen Frequenz. Un autre modèle R/C est sur la même fréquence.	場所を変えるか、すこし時間をおきます。 Try a different location to operate your model. Das Auto an einem anderen Ort fahren lassen. Essayez un autre endroit pour faire rouler votre modèle R/C.	



# PARTS

**A** PARTS×1  
50792

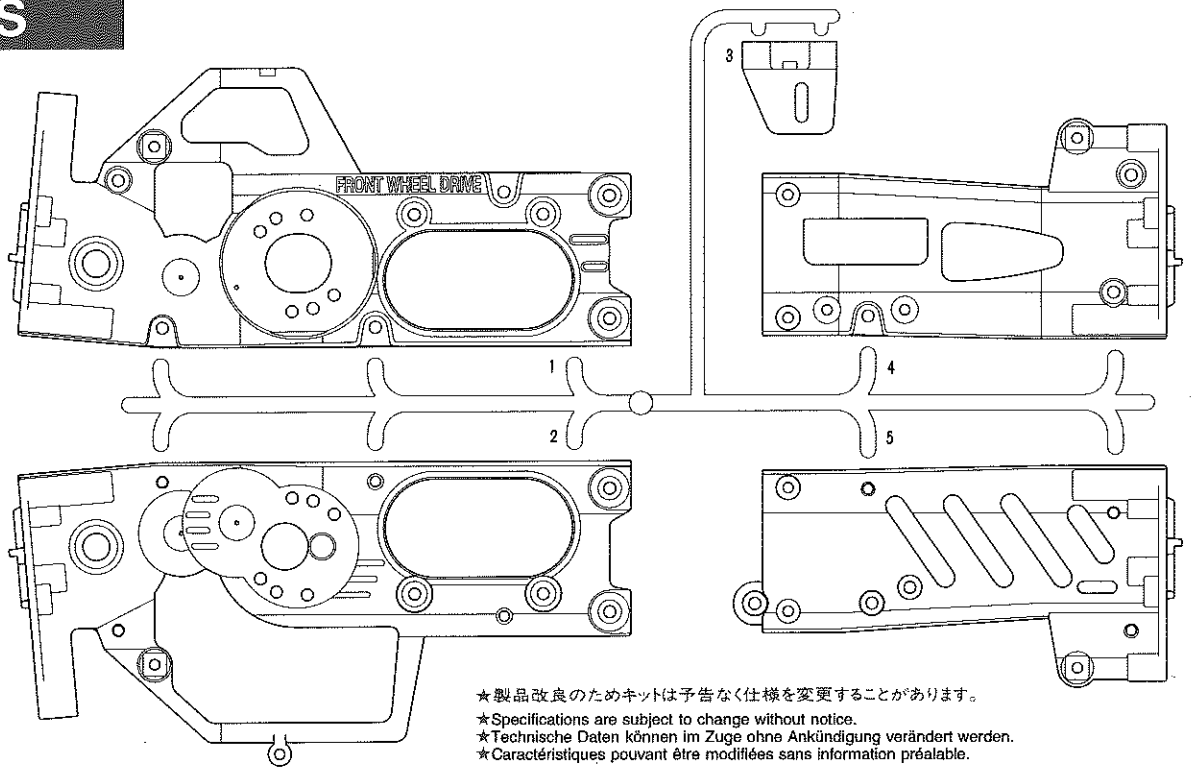

不要部品  
Not used.  
Nicht verwenden.  
Non utilisé.

★製品改良のためキットは予告なく仕様を変更することがあります。  
★Specifications are subject to change without notice.  
★Technische Daten können im Zuge ohne Ankündigung verändert werden.  
★Caractéristiques pouvant être modifiées sans information préalable.

**B** PARTS×1  
50736

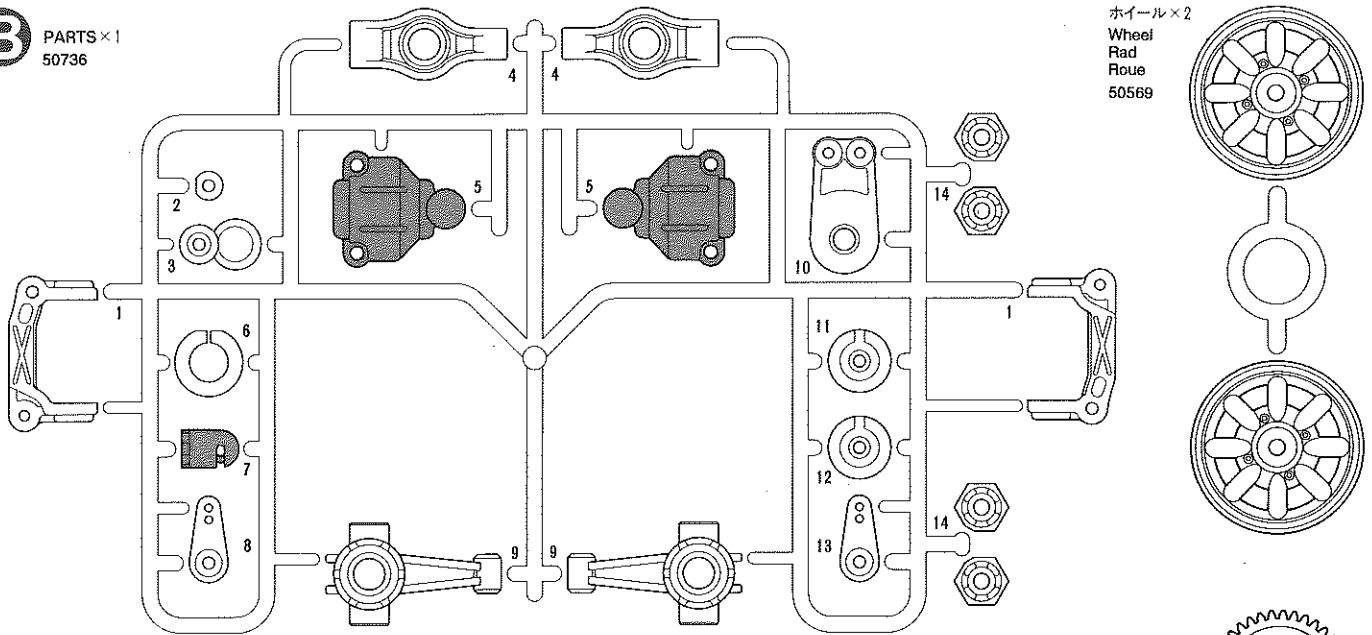

ホイール×2  
Wheel  
Rad  
Roue  
50569

**C** PARTS×2  
50793

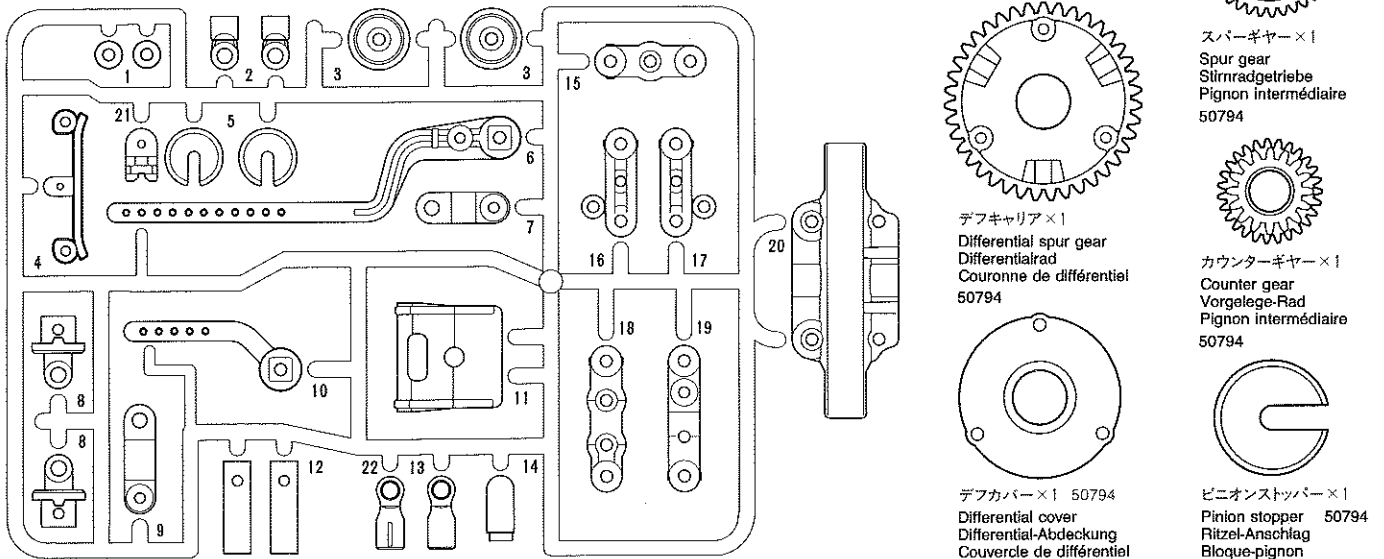

スパーギヤ×1  
Spur gear  
Stirnradgetriebe  
Pignon intermédiaire  
50794

カウンタギヤ×1  
Counter gear  
Vorgelege-Rad  
Pignon intermédiaire  
50794

デフキャリア×1  
Differential spur gear  
Differentialrad  
Couronne de différentiel  
50794

デフカバー×1 50794  
Differential cover  
Differential-Abdeckung  
Couvercle de différentiel

ピニオンストッパー×1  
Pinion stopper  
Ritzel-Anschlag  
Bloque-pignon  
50794

**PARTS**

ボディ.....×1 Body Karosserie Carrosserie	1825179	マスクシール.....×1 Masking seal Aufkleber Cache	9495296	モーター.....×1 Motor Moteur	53689	タイヤ.....×4 Tire Reifen Pneu	50683
★金具部品は少し多目に入っています。予備として使ってください。 ★Extra screws and nuts are included. Use them as spares. ★Ersatzschrauben und -muttern liegen bei. ★Des vis et des écrous supplémentaires sont inclus. Les utiliser comme pièces de rechange.		ステッカー.....×2 Sticker	9495296	インナー スポンジ.....×4 Inner sponge Innere Schaumgummiringe Eponge intérieure	53255	アンテナパイプ.....×1 Antenna pipe Antennendraht Gaine d'antenne	6095003

**A ①~⑨**  
9415451

- MA1** ×4 4×11.5mm 段付ビス  
Step screw  
Paßschraube  
Vis décollétée
- MA2** ×2 3×25mm 丸ビス  
Screw  
Schraube  
Vis
- MA3** ×4 3×14mm 段付ビス  
Step screw  
Paßschraube  
Vis décollétée
- MA4** ×11 3×10mm タッピングビス  
Tapping screw  
Schneidschraube  
Vis taraudeuse
- MA5** ×3 2×8mm タッピングビス  
Tapping screw  
Schneidschraube  
Vis taraudeuse
- MA6** ×1 3mm イモネジ  
Grub screw  
Madenschraube  
Vis pointeau
- MA7** ×2 3×46mm スクリューピン  
Screw pin  
Schraubzapfen  
Vis décollétée
- MA8** ×2 3×32mm スクリューピン  
Screw pin  
Schraubzapfen  
Vis décollétée

- MA9** ×2 9mm フッシャー  
Washer  
Beilagscheibe  
Rondelle
- MA10** ×6 1150 プラベアリング  
Plastic bearing  
Plastik-Lager  
Palier en plastique
- MA11** ×2 850×メタル  
Metal bearing  
Metall-Lager  
Palier en métal
- MA12** ×2 3mm オリング (黒)  
O-ring (black)  
O-Ring (schwarz)  
Joint torique (noir)
- MA13** ×1 5×40mm シャフト  
Shaft  
Achse  
Axe
- MA14** ×1 5×21mm シャフト  
Shaft  
Achse  
Axe
- MA15** ×2 ドライブシャフト  
Drive shaft  
Achswelle  
Arbre d'entraînement
- MA16** ×2 5mm ビロ-ボール (長)  
Ball connector (long)  
Kugelkopf (lang)  
Connecteur à rotule (long)

- MA17** ×1 ギヤボックスジョイント (短)  
Gearbox joint (short)  
Getriebegehäuse-Gelenk (kurz)  
Accouplement de pont (court)
- MA18** ×1 ギヤボックスジョイント (長)  
Gearbox joint (long)  
Getriebegehäuse-Gelenk (lang)  
Accouplement de pont (long)
- MA19** ×2 ホイールアクスル  
Wheel axle  
Rad-Achse  
Axe de roue
- MA20** ×1 ベベルシャフト  
Star shaft  
Stern-Achse  
Support de satellite
- MA21** ×2 ベベルギヤ (大)  
Large bevel gear  
Kegelrad groß  
Grand pignon conique
- MA22** ×3 ベベルギヤ (小)  
Small bevel gear  
Kegelrad Klein  
Petit pignon conique

- MA23** ×1 20T ビニオンギヤ  
20T pinion gear  
20Z Motorzahn  
Pignon moteur 20 dents
- MA24** ×1 モータープレート  
Motor plate  
Motor-platte  
Plaque-moteur
- グリス ×1 87025  
Grease  
Fett  
Graisse
- 六角棒レンチ ×1  
Hex wrench  
Imbusschlüssel  
Clé Allen
- 十字レンチ ×1  
Box wrench  
Steckschlüssel  
Clé à tube

**B ⑩~⑰**  
9415452

- MA3** ×12 3×14mm 段付ビス  
Step screw  
Paßschraube  
Vis décollétée
- MA4** ×24 3×10mm タッピングビス  
Tapping screw  
Schneidschraube  
Vis taraudeuse

- MA7** ×2 3×46mm スクリューピン  
Screw pin  
Schraubzapfen  
Vis décollétée
- MA8** ×2 3×32mm スクリューピン  
Screw pin  
Schraubzapfen  
Vis décollétée
- MB1** ×4 3×23mm 丸ビス  
Screw  
Schraube  
Vis

- MB2** ×1 ゴムパイプ  
Rubber tubing  
Gummirohr  
Tube caoutchouc
- MB3** ×4 コイルスプリング  
Coil spring  
Spiralfeder  
Ressort hélicoïdal

**C ⑱~⑳**  
9415453

- MC1** ×2 3×15mm タッピングビス  
Tapping screw  
Schneidschraube  
Vis taraudeuse
- MA3** ×2 3×14mm 段付ビス  
Step screw  
Paßschraube  
Vis décollétée
- MA4** ×8 3×10mm タッピングビス  
Tapping screw  
Schneidschraube  
Vis taraudeuse

- MC2** ×1 2.6×10mm タッピングビス  
Tapping screw  
Schneidschraube  
Vis taraudeuse
- MC3** ×2 スナップピン (大)  
Snap pin (large)  
Federstift (groß)  
Epingle métallique (grande)
- MC4** ×4 スナップピン (小)  
Snap pin (small)  
Federstift (klein)  
Epingle métallique (petite)

- MC5** ×2 3×32mm 両ネジシャフト  
Threaded shaft  
Gewindestange  
Tige filetée
- MC6** ×4 3mm フッシャー  
Washer  
Beilagscheibe  
Rondelle
- MC7** ×2 リヤホイールアクスル  
Rear wheel axle  
Rad-Achse hinten  
Axe de roue arrière
- MC8** ×4 4mm フランジロックナット  
Flange lock nut  
Sicherungsmutter  
Ecrou nylostop à flasque
- MC9** ×4 2×10mm シャフト  
Shaft  
Achse  
Axe

**D ㉕~㉟**  
9415454

- MC4** ×4 スナップピン (小)  
Snap pin (small)  
Federstift (klein)  
Epingle métallique (petite)

- ナイロンバンド ×3  
Nylon band  
Nylonband  
Collier Nylon
- 両面テープ.....×2  
Double-sided tape  
Doppelklebeband  
Adhésif double face

**AFTER MARKET SERVICE CARD**

When purchasing Tamiya replacement parts, please take or send this form to your local Tamiya dealer so that the parts required can be correctly identified and supplied. Please note that specifications, availability and price are subject to change without notice.

**KUNDENNACHBETREUUNGS-KARTE**

Wenn Sie TAMIYA-Ersatzteile kaufen möchten, nehmen Sie bitte zur Unterstützung dieses Formular mit zu Ihrem örtlichen Fachhändler. Bezüglich der Angaben, der Lagerhaltung der Artikel und der Preise sind Änderungen vorbehalten.

**SERVICE APRES-VENTE**

LISTE DE PIÈCES DÉTACHÉES  
Afin de vous permettre de vous procurer des pièces de rechange Tamiya, amenez cette liste à votre point de vente Tamiya qui ne manquera pas de vous renseigner. Veuillez noter que les caractéristiques, disponibilité et prix peuvent changer sans avis préalable.

**PARTS CODE**

1825179	Body			
50792	M03 A Parts (Chassis) (A1-A5)			
50736	TL01 B Parts (Upright) (B1-B14)			
50793	M03 C Parts (Sus. Arm) (C1-C22, 2 pcs.)			
50794	M03 G Parts (Gear)			
	Diff. Cover	x1	Spur Gear	x1
	Diff. Spur Gear	x1	Counter Gear	x1
	Pinion Stopper	x1		
50569	*1 1/10 Mini Cooper Wheels (2 pcs.)			
50683	*1 M-Chassis 60D Radial Tires (2 pcs.)			
53255	M-Chassis 60D Inner Sponge, Hard (4 pcs.)			
9415451	Metal Parts Bag A			
9415452	Metal Parts Bag B			
9415453	Metal Parts Bag C			
9415454	Metal Parts Bag D			
50582	3x14mm Step Screw (MA3 x5)			

50577	3x10mm Tapping Screw (MA4 x10)			
50573	2x8mm Tapping Screw (MA5 x10)			
50576	3mm Grub Screw (MA6 x10)			
50038	Tool Set (Box Wrench, Hex Wrench, MA6 x4)			
9405830	*1 Screw Pin Bag (MA7 & MA8, 2 pcs. each...etc.)			
50602	Diff. Bevel Gear Set			
	9mm Washer (MA9)	x2	Star Shaft (MA20)	x1
	Large Bevel Gear (MA21)	x2	Small Bevel Gear (MA22)	x3
0555015	1150 Plastic Bearing (MA10 x10)			
9805503	Drive Shaft (MA15 x2)			
9805825	5mm Ball Connector (Long) (MA16 x5)			
9805368	Gear Box Joint (MA17 & MA18)			
50823	TG10 Wheel Axle (Front) (MA19 x2)			
50356	*2 20T, 21T AV Pinion Gear Set (MA23...etc.)			
4305125	Motor Plate (MA24)			
50583	3x15mm Tapping Screw (MC1 x10)			
50575	2.6x10mm Tapping Screw (MC2 x5)			

50197	Snap Pin Set (MC3 x10, MC4 x5)			
2500029	3x32mm Threaded Shaft (MC5 x1)			
50586	3mm Washer (MC6 x15)			
9805502	Rear Wheel Axle (MC7 x2)			
9805557	4mm Flange Lock Nut (MC8 x4)			
50594	2x10mm Shaft (MC9 x10)			
50171	Heat Resistant Double-Sided Tape			
50595	Nylon Band w/Metal Hook (10 pcs.)			
87025	Ceramic Grease			
45029	ESC TEU-101BK			
	Instructions	x1	ESC (TEU-101BK)	x1
53689	540-J Motor			
6095003	Antenna Pipe (30cm)			
9495296	Sticker (a, b) & Masking Seal			
1055820	Instructions			
*1	Requires 2 sets for one car.			
*2	Only 16T, 18T and 20T can be used.			

**TAMIYA SPARE PARTS & HOP-UP OPTIONS**  
Tamiya offers Spare Parts & Hop-Up Options for improved performance at the track. Visit your local Tamiya dealer for assistance. Please note that specifications, availability and price are subject to change without notice.

**TAMIYA ERSATZTEILE & HOP-UP-TEILE**  
Für bessere Fahrleistung auf der Piste bietet TAMIYA Ersatzteile und Hop-Up-Teile an. Besuchen Sie Ihren örtlichen Fachhändler, er wird Ihnen helfen. Bezüglich der Angaben, der Lagerhaltung der Artikel und der Preise sind Änderungen vorbehalten.

**PIÈCES DÉTACHÉES ET OPTIONNELLES**  
Tamiya propose des pièces détachées et optionnelles pour améliorer les performances sur la piste. Rendez-vous chez votre détaillant habituel pour tous renseignements. Veuillez noter que les caractéristiques, disponibilités et prix peuvent changer sans avis préalable.

**ITEM No.**

50354	*2 16T, 17T AV Pinion Gear Set			
50355	*2 18T, 19T AV Pinion Gear Set			
50519	C.V.A. Mini Shock Unit Set II			
50746	C.V.A. Super Mini Shock Unit Set			
53008	1150 Sealed Ball Bearing Set (4 pcs.)			
53017	3x15mm Titanium Tapping Screw (10 pcs.)			
53024	4mm Aluminum Flange Lock Nut (10 pcs.)			
53029	1150 Sealed Ball Bearing Set (2 pcs.)			
53030	850 Sealed Ball Bearing Set (4 pcs.)			
53056	Pin Type Wheel Adapter (4 pcs.)			
53068	RS-540 Sport-Tuned Motor			
53070	Manta Ray Ball Diff. Set			
53114	R/C Brake Light Set			
53132	R/C Fluorescent Color Antenna Pipes (4 pcs.)			
53141	4WD Touring & Rally Car Lightweight King Pins (4 pcs.)			
53155	Low Friction Aluminum Damper Set			

53159	4mm Anodized Aluminum Flange Lock Nut (Blue)			
53160	4mm Anodized Aluminum Flange Lock Nut (Red)			
53161	4mm Anodized Aluminum Flange Lock Nut (Gold)			
53162	4mm Anodized Aluminum Flange Lock Nut (Black)			
53163	On-Road Tuned Spring Set			
53204	M-Chassis Inner Sponge (4 pcs.)			
53205	M-Chassis Universal Shaft Set (2 pcs.)			
53215	M-Chassis Slicks (2 pcs.)			
53218	1/10 Touring Car Hard Joint Cup Set (for Gear Diff.)			
53222	M-Chassis Super Slicks (2 pcs.)			
53254	M-Chassis 60D Super Grip Radial Tires (2 pcs.)			
53267	TA03 Ball Differential			
53301	TL01 Stainless Steel Suspension Shaft Set			
53333	Touring Car Tuned Spring (Short)			
53339	CA Cement (for Rubber Tires)			
53340	M-Chassis 60D Reinforced Tires Type-A (2 pcs.)			
53341	Mini Cooper Reinforced Wheels (2 pcs.)			

53343	M03 Front & Rear Stabilizer Set			
53344	M03 Aluminum Heat Sink			
53345	TL01/M03 Toe-in Rear Upright			
53346	TL01/M03 Quick Release Battery Holder			
53347	3x3mm Spring Set Screw (10 pcs.)			
53390	M03/M04 Hollow Carbon Gear Shaft			
53417	Rubber Tire Application Primer			
53439	Anti-Wear Grease			
53448	4mm Hard Lock-Nut & Spacer Set			
53523	Aluminum Front Upright Set (M03, M04)			
53527	3x32mm Titanium Turnbuckle Shafts (2 pcs.)			
53569	Clamp Type Aluminum Wheel Hub (6mm Thick)			
53585	3mm Shim Set (3 Types/10 pcs. each)			
53587	5mm Shim Set (3 Types/10 pcs. each)			
53597	M03 Assembly Universal Shaft Set (2 pcs.)			
53646	Wheel Spacer (Blue)			
53647	Wheel Spacer (Red)			

**部品請求について**

★部品をなくしたり、こわした方は、このステッカーが貼られたカスタマーサービス取次店でご注文いただけます。また、当社カスタマーサービスに直接ご注文する場合は、右記の方法でご注文することができます。詳しくは当社カスタマーサービスまでお問い合わせください。



- ①《現金書留のご利用法》  
下のカードにあなたの氏名、住所、郵便番号、電話番号をしっかりと記入してください。必要部品を○でかこみ、代金を現金書留または、定額小為替(100円以下は切手可)と一緒に申し込みにください。  
②《郵便振替のご利用法》  
郵便局の払込用紙の適欄に下のカードを参考にITEM番号、スケール、製品名、部品名、数量を必ずご記入ください。振込人住所欄には電話番号もお書きいただき、口座番号・00810-9-1118、加入者名・田宮模型でお振込ください。  
③《電話でのご注文もご利用いただけます》  
パーツ代金に加えて代引手数料(315円)をご負担いただければ、代金着払いにより電話でのご注文も承ります。

- ④《タミヤカード》  
タミヤカードを利用されますと部品の入手が早く簡単です。詳しくは、カスタマーサービスまでお問い合わせください。  
《お問い合わせ番号》  
静岡 054-283-0003  
東京 03-3899-3765 (静岡へ自動転送)  
営業時間/平日(月～金曜日)▶8:00～20:00  
土、日、祝日▶8:00～17:00



**ROVER MINI COOPER RACING**

1/10 電動RC  
F.F.レーシングカー  
ローバー  
ミニクーパーレーシング



ボディ	2,200円	1825179
袋詰A	1,600円	9415451
ドライブシャフト(2本)	460円	9805503
ギヤボックスジョイント長・短	520円	9805368
3x32mm、46mmスクリュエーピン(各2本)	260円	9405830
モータープレート	120円	4305125
5mmピローボール(長・5個)	250円	9805825
1150プラベアリング(10個)	270円	0555015
袋詰B	550円	9415452
袋詰C	570円	9415453
リヤホイールアクスル(2本)	360円	9805502
4mmフランジロックナット(4個)	180円	9805557
3x32mm両ネジシャフト(1本)	120円	2500029
袋詰D	260円	9415454
アンテナパイプ(30cm)	270円	6095003
ステッカー(a, b)・マスクシール	600円	9495296
説明図	600円	1055820

この他にも修理や整備のためのRCスペアパーツが発売されています。お近くの模型店店頭、または当社カスタマーサービスでお買い求め下さい。

送料	
モーター	1,200円・240円 OP.689
Aパーツ	800円・390円 SP.792
Bパーツ	500円・240円 SP.736
Cパーツ(2枚)	900円・390円 SP.793
デフキャリア、デフカバー、スパーギヤ、カウンターギヤ、ピニオンストッパー	400円・140円 SP.794
ホイール(2本)	400円・240円 SP.569

タイヤ(2本)	500円	240円	SP.683
インナースポンジ(4本)	250円	120円	OP.255
ナセルシ、六角形シ、3mmイモネジ(個)	200円	120円	SP.38
耐熱両面テープ	300円	120円	SP.171
スナッピング大(10個)、小(5個)	200円	90円	SP.197
20Tピニオンギヤ	350円	120円	SP.356
2x8mmタッピングビス(10本)	100円	80円	SP.573
2.6x10mmタッピングビス(5本)	100円	80円	SP.575
3mmイモネジ(10個)	200円	80円	SP.576
3x10mmタッピングビス(10本)	100円	80円	SP.577
3x14mm段付タッピングビス(5本)	100円	80円	SP.582
3x15mmタッピングビス(10本)	150円	80円	SP.583
3mmワッシャー(15枚)	100円	80円	SP.586
2x10mmステンレスシャフト(10本)	150円	80円	SP.594
ナイロンバンド(10本)	150円	80円	SP.595
ベアリング(個)、大(個)、小(個)、細(個)	300円	90円	SP.602
フロントホイールアクスル(2本)	450円	120円	SP.823
セラミックグリス	400円	140円	87025
スペアボディセット	2,700円	610円	SP.795

性能アップのためのオプションパーツも揃って、さらに高性能なマシンに仕上げることも可能です。

OP.NO.		送料	
8	1150ラバーシールベアリング(4個)	1,200円	120円
29	1150ラバーシールベアリング(2個)	700円	120円
30	850ラバーシールベアリング(2個)	1,600円	120円
56	ピンタイプ六角ハブセット(4個)	400円	120円
68	RS-540スポーツチューンモーター	1,500円	240円
70	マンタレイボールデフセット	1,600円	240円
114	レーシングストップランプユニット	2,800円	240円
132	蛍光カラーアンテナパイプセット(4本)	400円	240円
141	軽量キングピンセット(4本)	400円	120円
155	ローブリクションアルミダンパーセット	2,000円	240円
159~162	4mmアルミカラーフランジロックナット	500円	90円
163	オンロード仕様スプリングセット	800円	140円
205	Mシャーシユニバーサルシャフト(2本)	2,000円	140円
218	1/10ツーリングカー強化ジョイントカップ	600円	120円
254	Mシャーシ60Dラジアルスパーグリップタイヤ(2本)	850円	240円
255	Mシャーシ60Dインナースポンジハード(4本)	250円	120円
256	Mシャーシアルミ8本スポークホイール(2本)	3,000円	240円
301	TL01ステンレスサスシャフトセット	400円	90円
333	ツーリングカーショートタイプスプリング	800円	140円
340	60Dファイバーモールドタイヤ(タイプA・2本)	1,100円	240円
341	ミニクーパー強化ホイール(カーボン入り・2本)	550円	240円

《オプションパーツについて》  
性能アップのためのオプションパーツも揃って、さらに高性能なマシンに仕上げることも可能です。P19を参考にしてください。

《送料について》  
送料が表示されている部品は、送料が別に必要です。部品の2個以上ご注文の場合、最も高い送料(1個分)だけで結構です。部品の合計が5,000円を超える場合、送料はサービスとなります。

●タミヤのホームページには楽しい情報が満載です。ぜひご覧ください。  
[www.tamiya.com](http://www.tamiya.com)

For Japanese use only! ☆ITEM 58211

住所

電話 ( )

氏名

★パーツの価格は予告なく変更となる場合があります。