

1/10 電動RC・オフロードレーサー
ニッサン・キングキャブ



1/10th SCALE R/C OFF ROAD RACER NISSAN KING CAB®

KING CAB IS A REGISTERED TRADE MARK OF THE
NISSAN MOTOR CORPORATION IN U.S.A.



KING CAB[®]

●小学生や組立てに出来ない方は、ご両親や模型にくわしい方にお手伝いをお願いして下さい。

ラジオコントロールメカについて

このRCカーにはBECシステムの2チャンネルプロポをお勧めします。また一般型の2チャンネルプロポを使用する場合は、お手持ちのプロポにあわせてレギュレーターをお買い求め下さい。レギュレーターと組み合わせることで、BECシステムプロポと同じように受信機電源を走行用バッテリーと共用することができます。
★ラジオコントロールメカの取扱いについてはそれぞれの説明書を参考にして下さい。

別にお買い求めいただくもの。

〈2チャンネルプロポ〉
BECシステムプロポ

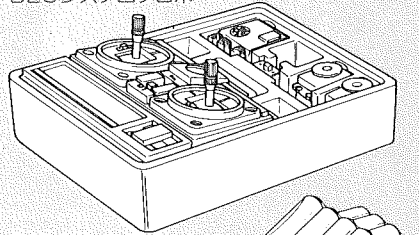

送信機用電池

★一般型プロポではレギュレーターが必要です。

レギュレーター

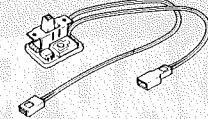

タミヤアドスペックプロポ

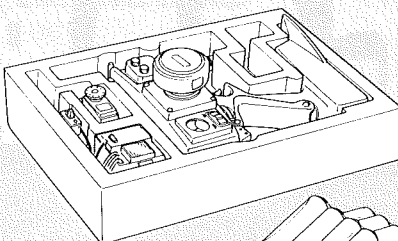

送信機用電池

FETアンプ付プロポも使用できます。

FETアンプ

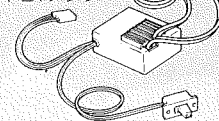

〈使用できるサーボ・受信機のサイズ〉

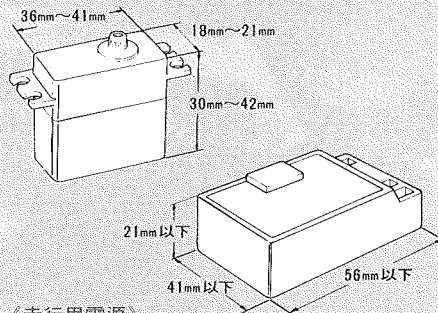

〈走行用電源〉

★このキットはタミヤニカドバッテリー7.2Vレーシングバック専用です。専用充電器と共に買い求め下さい。なおバッテリーのバックをむいたり、充電器やバッテリーのコードを切ったりすることはショートの原因となり危険です。それらの改造は絶対にしないで下さい。また充電も専用充電器で正しく行って下さい。

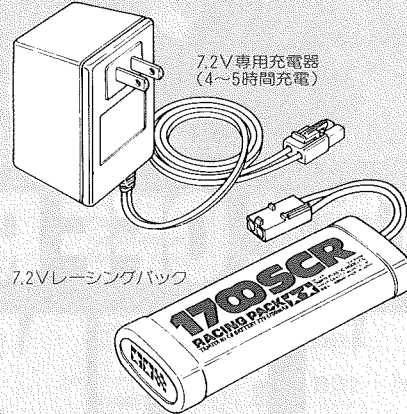

7.2Vレーシングバック

★タミヤニカドバッテリー7.2Vはバック式ニッケルカドミウム電池です。放電特性に優れ、しかも500回以上使えて経済的。家庭用の100Vコンセントから行う4-5時間充電器。また家庭用コンセントから約1時間で充電できる家庭用急速充電器(8.4V・7.2V共用型)もあります。

タミヤニカドバッテリー
家庭用急速充電器

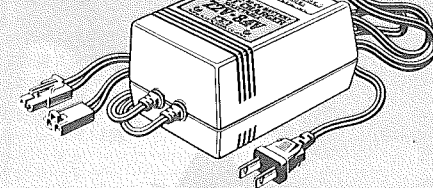

〈キットに入っている工具〉

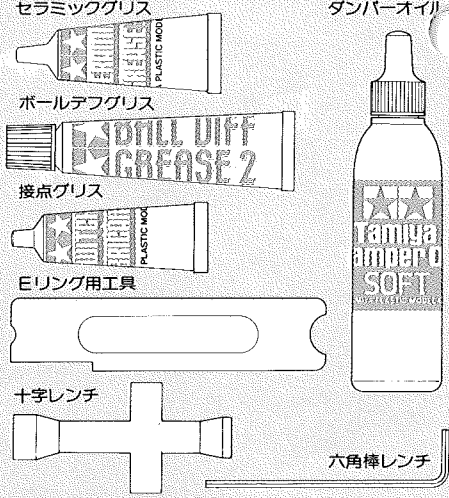

〈別に用意する工具〉

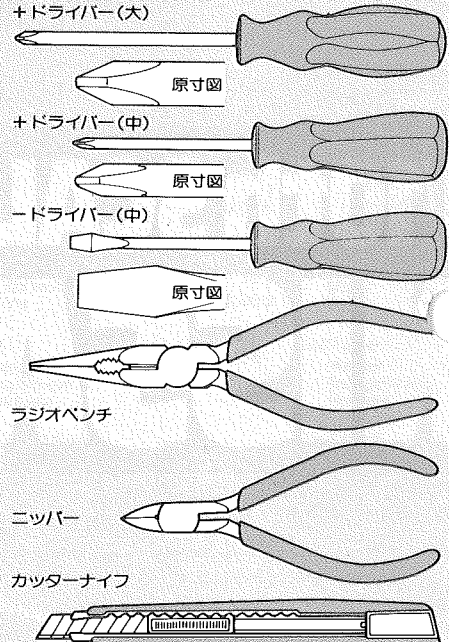

★この他に、ハサミ、ピンセット、セロファンテープ、ヤスリがあると便利です。

〈塗料〉

塗装は、モデルの仕上りを決める重要なポイントです。22ページの説明をご覧になってカラフルな塗装をお楽しみ下さい。

〈BECシステムの2チャンネルプロポ〉

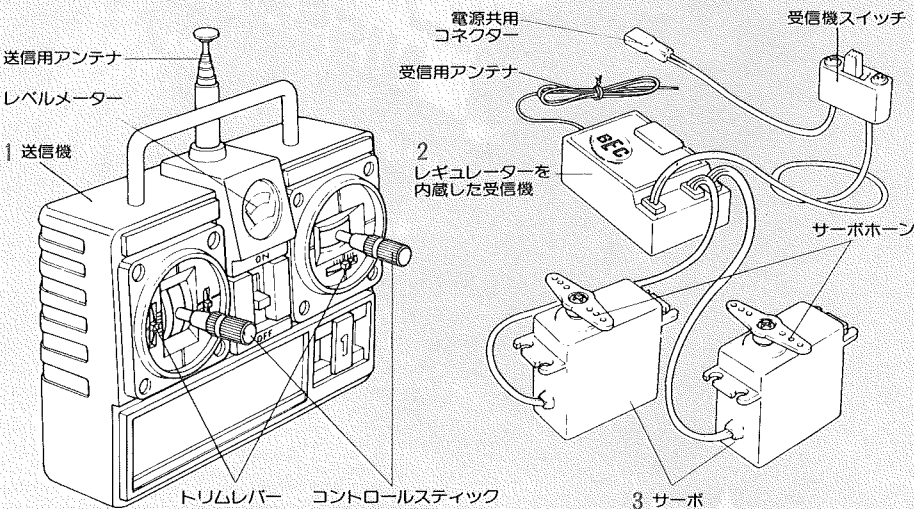

BECシステムのプロポは、送信機、受信機、サーボなどから成り立っています。
●送信機=コントロールボックスとなるもので、スティックの動きを電波の信号に変えてアンテナから発信します。
●トリムレバー=サーボの動きの中心(中立位置)をずらすための微調整レバーです。
●コントロールスティック=車のステアリング、スイッチにつながるサーボを動かし、車をコントロールします。
●受信機=送信機からの電波の信号を受け取る装置です。受信機内にレギュレーターを内蔵。受信機用の電源を走行用バッテリーから取り出します。なお、BECシステムのプロポ以外のタイプの場合はレギュレーターを別にお買い求めいただくことが必要です。
●サーボ=受信機が受けた電波の信号を機械的な動きに変え、車のコントロール部分を動かします。
●サーボホーン=サーボと車のコントロール部分をつなぐ部品の1つです。十字型や円型、棒型などいろいろな形、大きさがあり、つけ変えることができます。

RADIO CONTROL UNIT

Any of the 2 channel R/C units shown can be used in this model.

FUNKFERNSTEUERUNG · RC-ANLAGE

Für das Modell wird eine 2-Kanal-Digital-Proportional-Fernsteuerung mit Batterie-Eliminator (BEC) vorgeschlagen. Die Standard-RC-Anlage, die mit dem separat angebotenen Batterie-Eliminator kombiniert wird, kann ebenfalls verwendet werden.

ENSEMBLE DE RADIO COMMANDE

Un ensemble R/C proportionnel à 2 voies pourvu d'un éliminateur de batterie (BEC) est suggéré pour l'équipement de ce modèle. Un ensemble R/C standard, ou un ensemble combiné avec un BEC disponible séparément peuvent également être utilisés.

BEC System R/C Unit
BEC RC Einheit
Ensemble R/C avec BEC

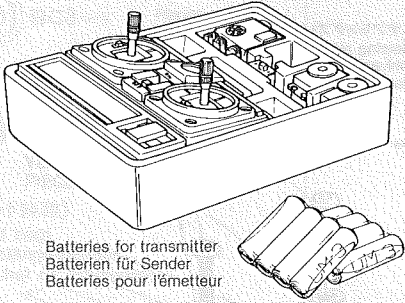

Batteries for transmitter
Batterien für Sender
Batteries pour l'émetteur

Standard R/C Unit + Battery Eliminator
Standard RC Einheit plus Batterie-Eliminator
Ensemble R/C Standard + Eliminateur de batterie

Battery eliminator
Batterie-Eliminator
Eliminateur de batterie

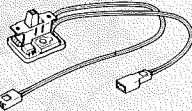

Tamiya Adspec R/C Unit
Tamiya Adspec RC Einheit
Ensemble R/C "Adspec" Tamiya

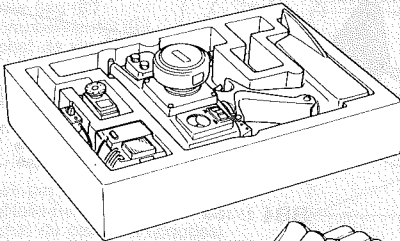

Batteries for transmitter
Batterien für Sender
Batteries pour l'émetteur

Standard R/C Unit with Electronic Speed Control
Standard RC Einheit mit elektronischem Fahrregler
Ensemble R/C Standard avec un Variateur de Vitesse Electronique

Electronic speed control
Elektronischer Fahrregler
Variateur de vitesse électronique

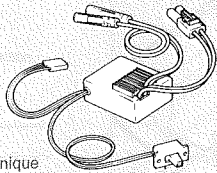

**SUITABLE SERVO AND RECEIVER SIZE
GRÖSSE DER SERVOS UND DES EMPFÄNGERS
DIMENSIONS MAX. DES SERVOS ET
DU RECEPTEUR**

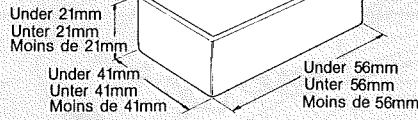
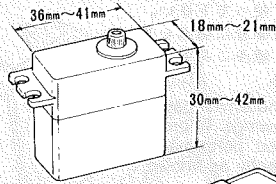

POWER SOURCE

★ This kit is designed to use a Tamiya Ni-Cd 7.2V Racing Pack. Purchase it separately at your hobby supply house. Never dismantle or modify battery or charger. Charge batteries according to manual.

STROMQUELLE

★ Für diesen Bausatz benötigt man das Tamiya Ni-Cd 7,2V Racing Pack, das gesondert angeboten wird. Nie einen Akku oder ein Ladegerät umbauen oder abändern. Den Akku der Anweisung nach aufladen.

BATTERIE DE PROPULSION

★ Le moteur qui équipe ce modèle peut être alimenté par une batterie Tamiya Ni-Cd 7,2 V. Racing. L'acheter séparément. Ne jamais pas démonter ou transformer la batterie ou le chargeur. Charger la batterie selon le manuel.

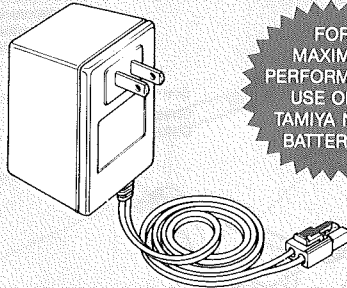

Tamiya Ni-Cd 7.2V Racing Pack
Tamiya Ni-Cd 7,2V Racing Pack
Batterie Tamiya Ni-Cd 7,2 V. Racing

FOR
MAXIMUM
PERFORMANCE
USE ONLY
TAMIYA NI-CD
BATTERIES.

TAMIYA Ni-Cd BATTERIES

The optional Tamiya Ni-Cd batteries can be recharged more than 500 times under normal operation. For maximum performance, use only Tamiya Ni-Cd batteries.

TAMIYA Ni-Cd AKKU

Die Tamiya Ni-Cd Akkus können über 500mal geladen werden. Um Höchstleistungen zu erreichen, nur Tamiya Ni-Cd Akkus verwenden.

BATTERIES Ni-Cd TAMIYA

Les accus Ni-Cd Tamiya peuvent être rechargés plus de 500 fois! Pour obtenir de bonnes performances, n'utilisez que des accus Ni-Cd.

**INCLUDED WITH KIT
WERKZEUG IM KASTEN
OUTILS FOURNIS DANS LE KIT**

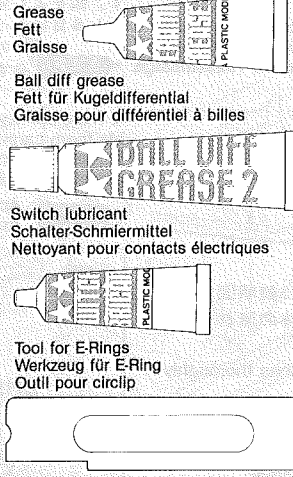

Damper oil
Dämpfer-Öl
Huile pour amortisseurs

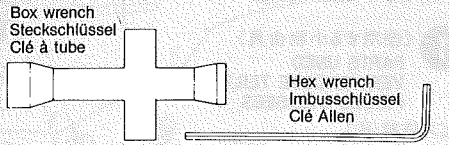

**TOOLS REQUIRED
BENÖTIGTE WERKZEUGE
OUTILS NÉCESSAIRES**

- + Screwdriver (large)
- + Schraubenzieher (groß)
- Tournevis + (grand)



- + , - Screwdriver (medium)
- + , - Schraubenzieher (mittel)
- Tournevis + , - (moyen)

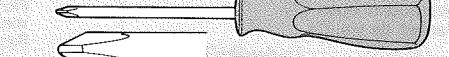

- Long nose pliers
- Flachzange
- Pincès à becs longs



- Side cutter
- Zwickzange
- Pincès coupantes



- Modelling knife
- Modelliermesser
- Couteau de modélisme

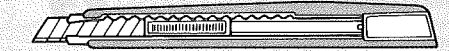

★ Tweezers and cellophane tape will also assist in construction. Painting is an important part in finishing your model. Refer to the latter pages of these instructions for painting details.

★ Pinzette und Tesafilm sind beim Bau sehr hilfreich. Das Lackieren ist ein wichtiger Punkt bei der Fertigstellung des Modells. Detailbemalung siehe nachfolgende Seiten.

★ Des précelles et du ruban adhésif seront également utiles durant le montage. La peinture est une opération très importante dans la finition d'un modèle. Se référer aux dernières pages de cette notice de montage pour les détails de peinture.

COMPOSITION OF BEC DIGITAL PROPORTIONAL SYSTEM

1. Transmitter : Serves as a control box. Stick movements are transformed into radio wave signals which are transmitted through the antenna.
2. Receiver equipped with battery eliminator : Receiver and servos obtain power from the car's running battery. For receivers without BEC, a separate battery eliminator unit is required.
3. Servos : Servo transforms signals received by the receiver into mechanical movements.

ZUSAMMENSETZUNG DER BEC RC-ANLAGE

1. Sender : Hebelbewegungen werden in Funkwellen umgesetzt und geben über einen Empfänger Impulse an die im Auto eingebauten Servos.
2. Empfänger mit Batterie-Eliminator : Der Empfänger erhält Signale vom Sender. Der Strom für den Empfänger wird aus dem Fahr-Akku genommen. Für Empfänger ohne BEC muß ein separater Batterie-Eliminator eingebaut werden.
3. Servos : Signale vom Empfänger werden im Servo mechanisch übersetzt.

COMPOSITION D'UN ENSEMBLE R/C AVEC BEC

1. Emetteur : Il sert de "boîte de commande"; les mouvements des manches génèrent des signaux diffusés par l'antenne.
2. Récepteur équipé d'un BEC : Le récepteur et les servos sont alimentés par la batterie de propulsion. Pour les récepteurs sans BEC incorporé, un circuit séparé est nécessaire.
3. Servos : Les servos transforment les signaux reçus du récepteur en mouvements mécaniques.

作る前にかねらず
お読み下さい。

Read before assembly.
Erst lesen · dann bauen.
Lisez avant l'assemblage.



★お買い求めの際、また組立ての前には必ず内容をお確かめ下さい。万一不良部品、不足部品などありました場合には、お買い求めの販売店にご相談下さい。
★小さなビス、ナット類が多く、よく似た形の部品もあります。図をよく見てゆくり確実に組んで下さい。金具部品は少し多目に入っています。予備として使ってください。
このマークはグリスを塗る部分に指示しました。
必ず、グリスアップして、組みこんで下さい。

★Viele kleine Schrauben und Muttern etc. müssen genau der Anleitung nach eingebaut werden. Exaktes Bauen bringt ein gutes Modell mit bester Leistung.

Stellen mit diesem Zeichen erst fetten, dann zusammenbauen.

★Il y a beaucoup de petites vis, d'écrous et de pièces similaires. Les assembler soigneusement en se référant aux dessins. Pour éviter les erreurs suivre les stades du montage l'ordre indiqué.

Graisser les endroits indiqués par ce symbole. Graisser d'abord, assembler ensuite.

★There are many small screws, nuts and similar parts. Assemble them carefully referring to the drawings. To prevent trouble and finish the model with good performance, it is necessary to assemble each step exactly as shown.

Apply grease to the places shown by this mark. Apply grease first, then assemble.

★組立てに入る前に説明図を最後までよく見て、全体の流れをつかんで下さい。

★Study the instructions thoroughly before assembly.
★Vor Baubeginn die Bauanleitung genau durchlesen.
★Assimilez les instructions parfaitement avant l'assemblage.

1 《使用する小物金具》
PARTS USED
VERWENDETE TEILE
PIECES UTILISEES

(ビス袋詰 ㊸)

(Screw bag ㊸)
(Schraubenbeutel ㊸)
(Sachet de vis ㊸)

3×15mm タッピングビス
Tapping screw
Schraube
Vis
BB3・×2

3×10mm タッピングビス
Tapping screw
Schraube
Vis
BB4・×4

(ビス袋詰 ㊹)

(Screw bag ㊹)
(Schraubenbeutel ㊹)
(Sachet de vis ㊹)

3×8mm 皿ビス
Screw
Schraube
Vis
BC2・×2

3mm フランジナット
Flange nut
Kragenmutter
Ecrou à flasque
BC3・×2

3mm ワッシャー
Washer
Bellagescheibe
Rondelle
BC5・×2

(ビス袋詰 ㊺)

(Screw bag ㊺)
(Schraubenbeutel ㊺)
(Sachet de vis ㊺)

2mm ナット
Nut
Mutter
Ecrou
BD5・×1

(ピロボール袋詰)

(Ball connector bag)
(Kugelpf-Beutel)
(Sachet de connecteurs à rotule)

4mm ピロボール
Ball connector
Kugelpf
Connecteur à rotule
BH4・×1

5×5mm ピロボール
Ball connector
Kugelpf
Connecteur à rotule
BH5・×2

2 《使用する小物金具》
PARTS USED
VERWENDETE TEILE
PIECES UTILISEES

(ビス袋詰 ㊻)

(Screw bag ㊻)
(Schraubenbeutel ㊻)
(Sachet de vis ㊻)

3×15mm 丸ビス
Screw
Schraube
Vis
BA5・×2

(ビス袋詰 ㊼)

(Screw bag ㊼)
(Schraubenbeutel ㊼)
(Sachet de vis ㊼)

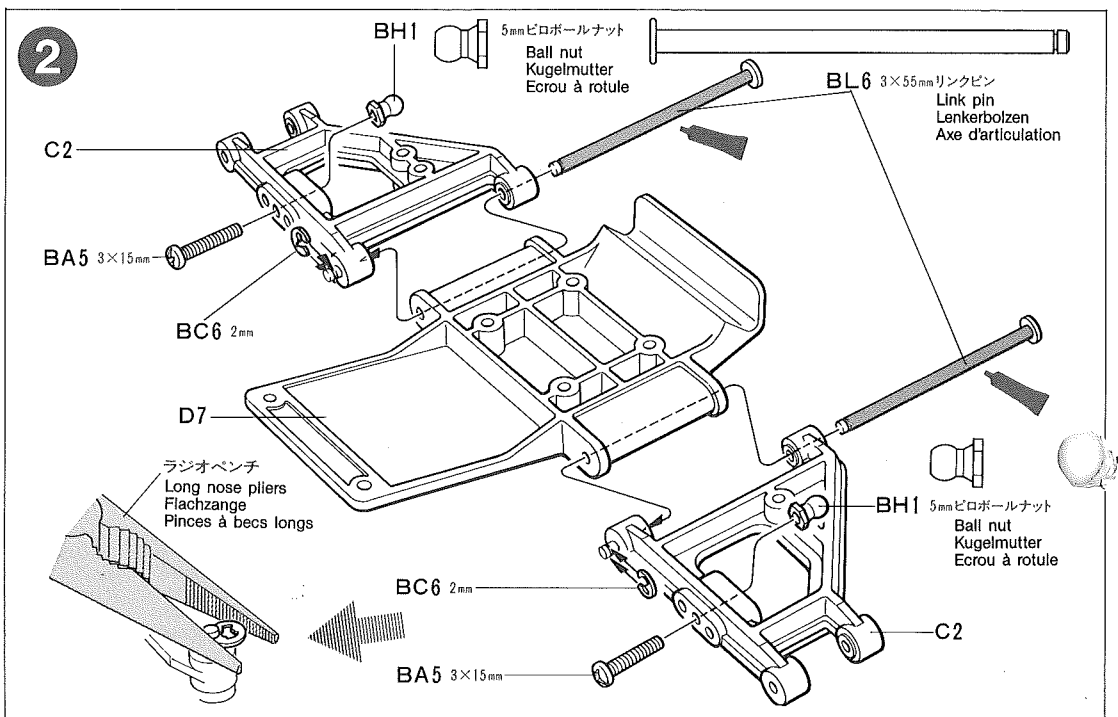
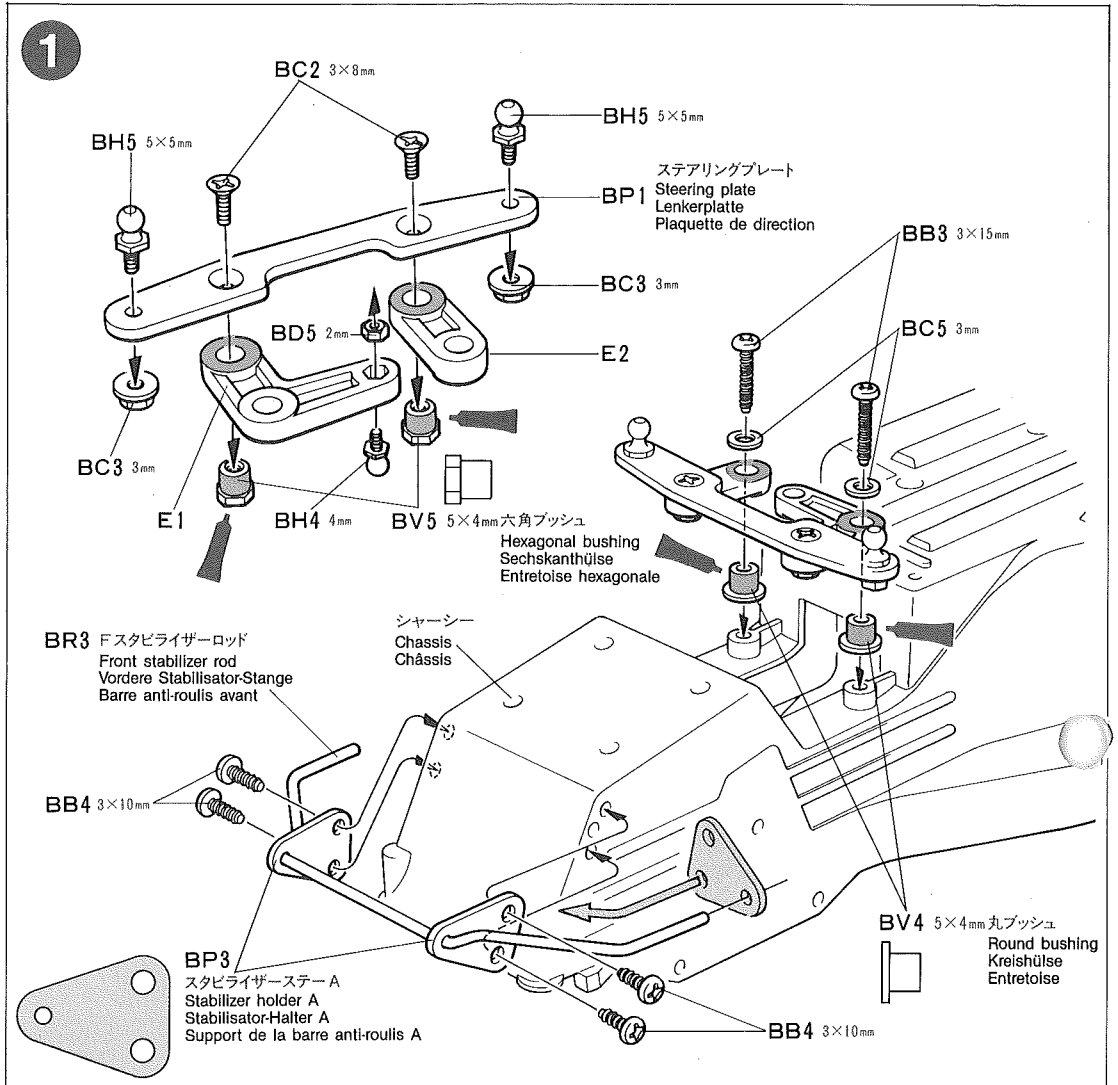

2mm Eリング
E-Ring
Cirelip
BC6・×2



3 《使用する小物金具》
PARTS USED
VERWENDETE TEILE
PIECES UTILISEES

(ビス袋詰 ㊸)

(Screw bag ㊸)
(Schraubenbeutel ㊸)
(Sachet de vis ㊸)

-  3×15mm 皿ビス
Screw
Schraube
Vis
- BB1**・×4
-  3×10mm 皿タッピングビス
Tapping screw
Schraube
Vis
- BB5**・×2

(ビス袋詰 ㊹)

(Screw bag ㊹)
(Schraubenbeutel ㊹)
(Sachet de vis ㊹)

-  3mm フランジナット
Flange nut
Kragennutter
Ecrou à flasque
- BC3**・×4

4 《使用する小物金具》
PARTS USED
VERWENDETE TEILE
PIECES UTILISEES

(ロッド袋詰)

(Rod bag)
(Gestänge-Beutel)
(Sachet de tringleries)

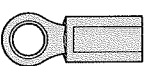
-  5mm アジャスター
Adjuster
Einstellstück
Chape à rotule
- BR2**・×4

-  **BR4**・×2 3×42mm 両ネジシャフト
Threaded shaft
Gewindestange
Tige filetée

《使用する小物金具》

PARTS USED
VERWENDETE TEILE
PIECES UTILISEES

(ビス袋詰 ㊸)

(Screw bag ㊸)
(Schraubenbeutel ㊸)
(Sachet de vis ㊸)

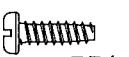
-  3×10mm タッピングビス
Tapping screw
Schraube
Vis
- BB4**・×4

(プレス部品袋詰)

(Press parts bag)
(Preßteile-Beutel)
(Sachet de pièces embouties)

-  スタビライザーステーB
Stabilizer holder B
Stabilisator-Halter B
Support de la barre
anti-roulis B
- BP2**・×2

《Eリングのはずしかた》

HOW TO REMOVE E-RING
ABNAHME DES E-RINGS
COMMENT ENLEVER LE CIRCLIP

Eリング用工具ではずします。
Remove using tool for E-ring.
Mit Werkzeug für E-Ring abnehmen.
Enlever avec l'outil pour circlip.

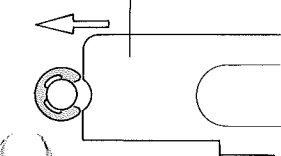

BERNARD GREASE
タミヤセラミックグリス

ファインセラミックの原料として使われるボロンナイトライドの微粒子を配合した高性能グリスです。特に樹脂パーツに効果的。ギヤや軸受け、ジョイント部分などにつけて動きをなめらかにし、摩擦をおさえます。

This is a very effective ceramic grease formulated with Boron Nitride and is ideal for lubrication of all gears, bearings and joints on radio control cars. Reduces friction and prolongs life of parts.

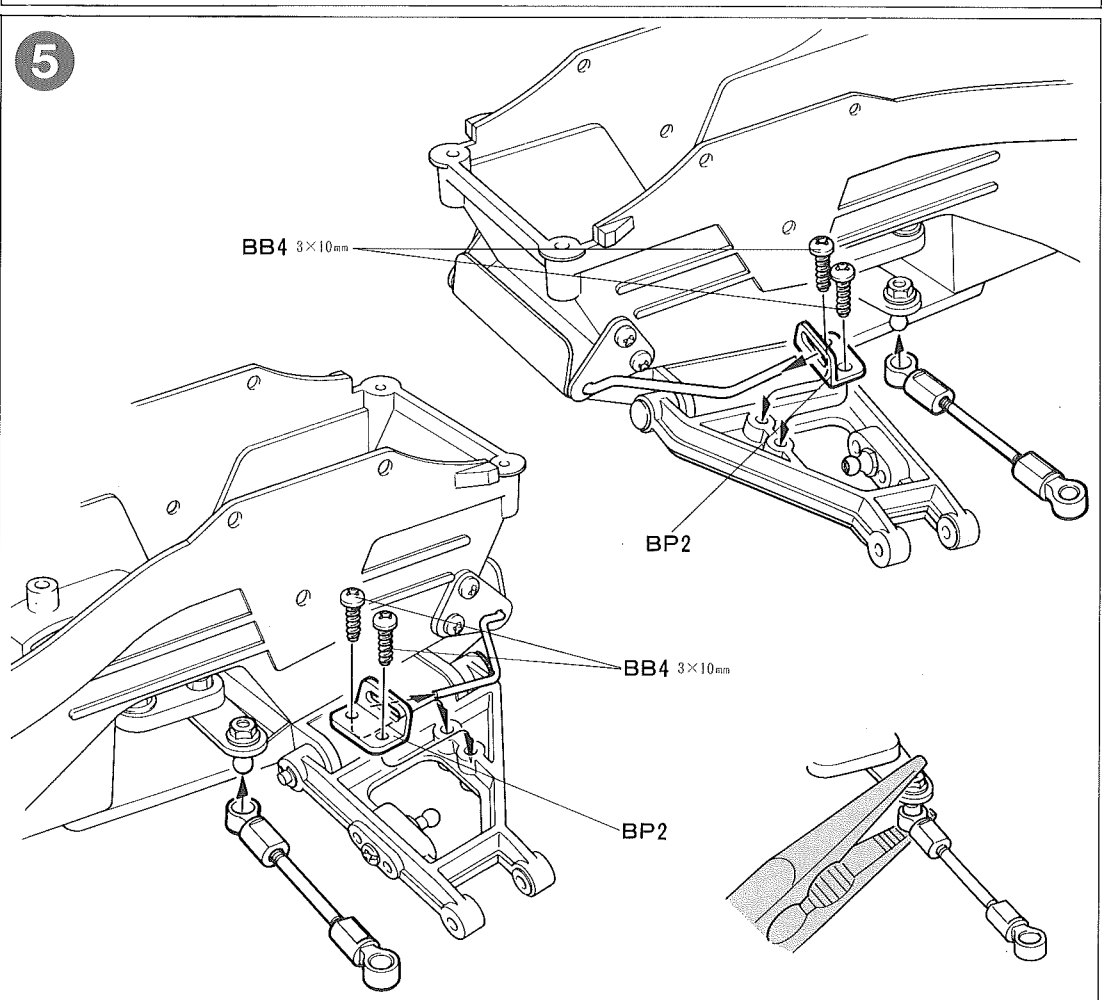
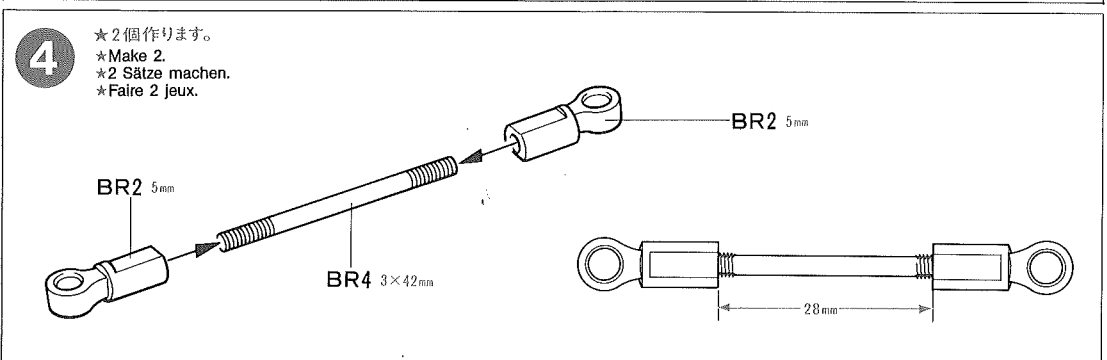
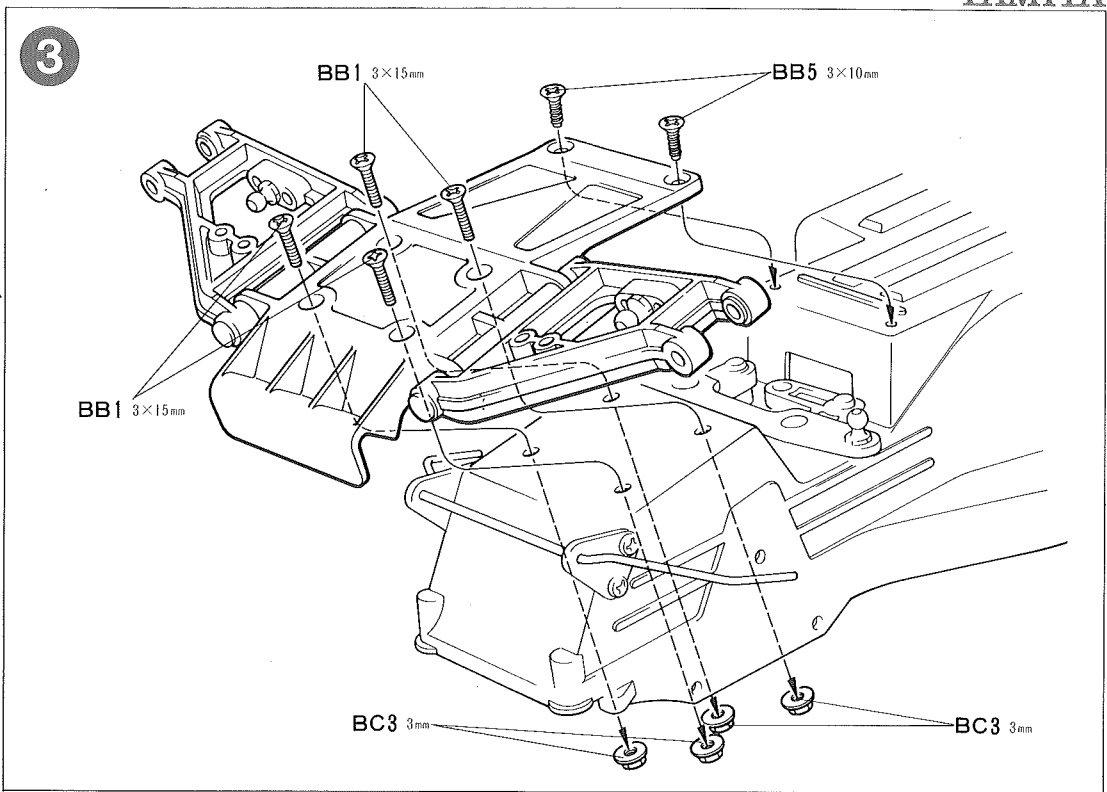

6 《使用する小物金具》
PARTS USED
VERWENDETE TEILE
PIECES UTILISEES

(リンクピン袋詰)
 (Link pin bag)
 (Lenkerbolzen-Beutel)
 (Sachet d'axes d'articulation)



BL2・×2 4×30mm ネジシャフト
 Threaded shaft
 Gewindestange
 Tige filetée

7 《使用する小物金具》
PARTS USED
VERWENDETE TEILE
PIECES UTILISEES

(ビス袋詰 (A))
 (Screw bag (A))
 (Schraubenbeutel (A))
 (Sachet de vis (A))



BA3・×2 3×25mm 丸ビス
 Screw
 Schraube
 Vis

(ビス袋詰 (C))
 (Screw bag (C))
 (Schraubenbeutel (C))
 (Sachet de vis (C))



3mm フランジナット
 Flange nut
 Kragennutter
 Ecrou à flasque

(ブッシュ袋詰)
 (Bushing bag)
 (Hülsen-Beutel)
 (Sachet d'entretoise)



ダンパーマウント (短)
 Damper mount (short)
 Dämpferlager (kurz)
 Support d'amortisseur
 (court)

8 《使用する小物金具》
PARTS USED
VERWENDETE TEILE
PIECES UTILISEES

(ビス袋詰 (A))
 (Screw bag (A))
 (Schraubenbeutel (A))
 (Sachet de vis (A))



3×10mm 丸ビス
 Screw
 Schraube
 Vis

(ビス袋詰 (B))
 (Screw bag (B))
 (Schraubenbeutel (B))
 (Sachet de vis (B))

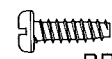

3×10mm タッピングビス
 Tapping screw
 Schraube
 Vis

(ビス袋詰 (C))
 (Screw bag (C))
 (Schraubenbeutel (C))
 (Sachet de vis (C))



3mm フランジナット
 Flange nut
 Kragennutter
 Ecrou à flasque

6 ★2個作ります。
 ★Make 2.
 ★2 Sätze machen.
 ★Faire 2 jeux.

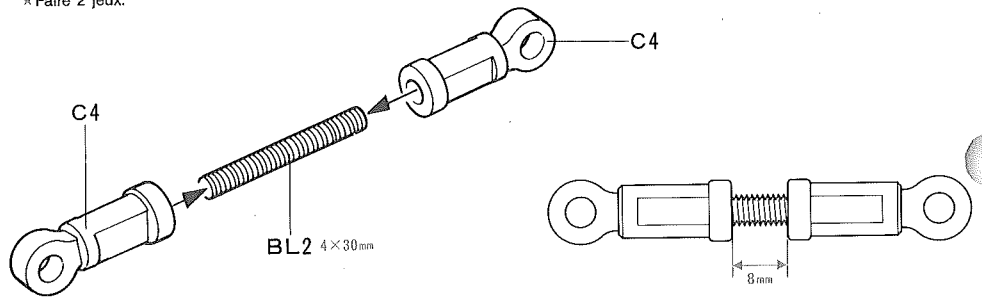

7

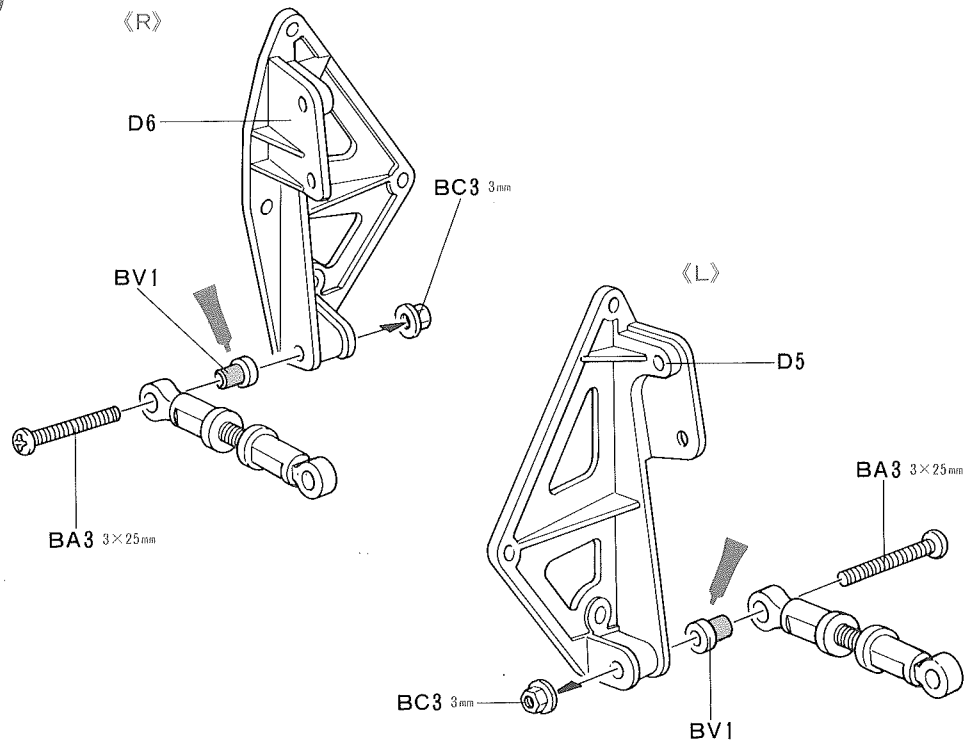

8

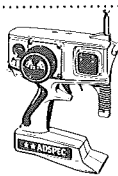
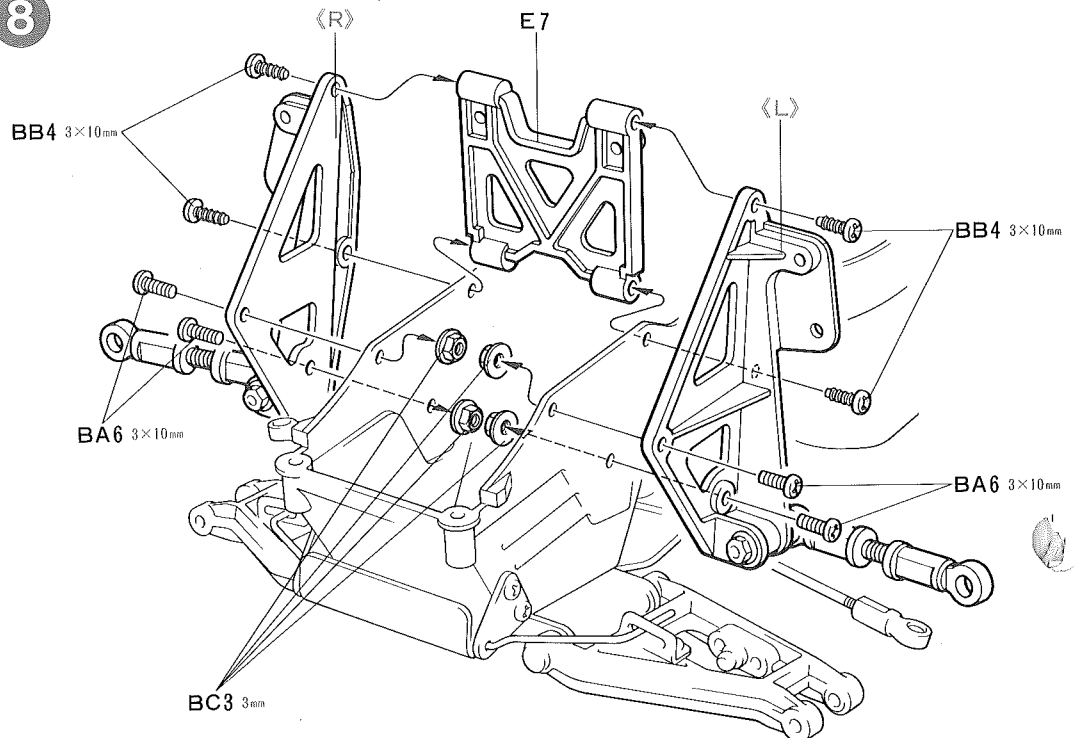

ADSPEC
 アドスペックプロボ

クミヤRCカーに最適。1/10、
 1/12電動カー用プロボです。
 ストップウォッチ装備の送信機
 など先進的な内容が確実な
 コントロールを生み出します。

ADSPEC R/C SYSTEM

This is a 2 channel radio control system
 designed for 1/10~1/12 scale R/C
 models. The system consists of a wheel
 type, pistol grip transmitter and the
 C.P.R. unit P-100F.

9 《使用する小物金具》
PARTS USED
VERWENDETE TEILE
PIECES UTILISEES

(ビス袋詰◎)
(Screw bag ◎)
(Schraubenbeutel ◎)
(Sachet de vis ◎)

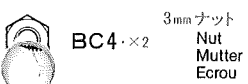

(ビス袋詰①)
(Screw bag ①)
(Schraubenbeutel ①)
(Sachet de vis ①)

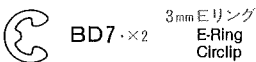

(リンクピン袋詰)
(Link pin bag)
(Lenkerbolzen-Beutel)
(Sachet d'axes d'articulation)

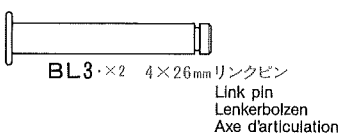

(ビロボール袋詰)
(Ball connector bag)
(Kugelfopf-Beutel)
(Sachet de connecteurs à rotule)

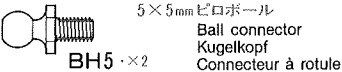

(ドライブシャフト袋詰)
(Drive shaft bag)
(Antriebswelle-Beutel)
(Sachet d'arbres d'entraînement)

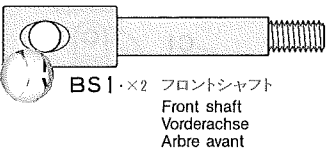

10 《使用する小物金具》
PARTS USED
VERWENDETE TEILE
PIECES UTILISEES

(ビス袋詰(A))
(Screw bag (A))
(Schraubenbeutel (A))
(Sachet de vis (A))

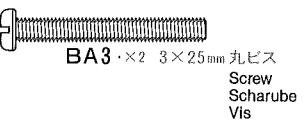

(ビス袋詰◎)
(Screw bag ◎)
(Schraubenbeutel ◎)
(Sachet de vis ◎)

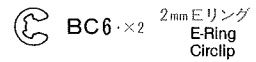
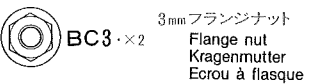

(ブッシュ袋詰)
(Bushing bag)
(Hülsen-Beutel)
(Sachet d'entretoise)

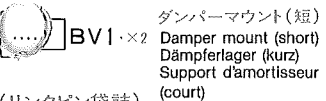

(リンクピン袋詰)
(Link pin bag)
(Lenkerbolzen-Beutel)
(Sachet d'axes d'articulation)

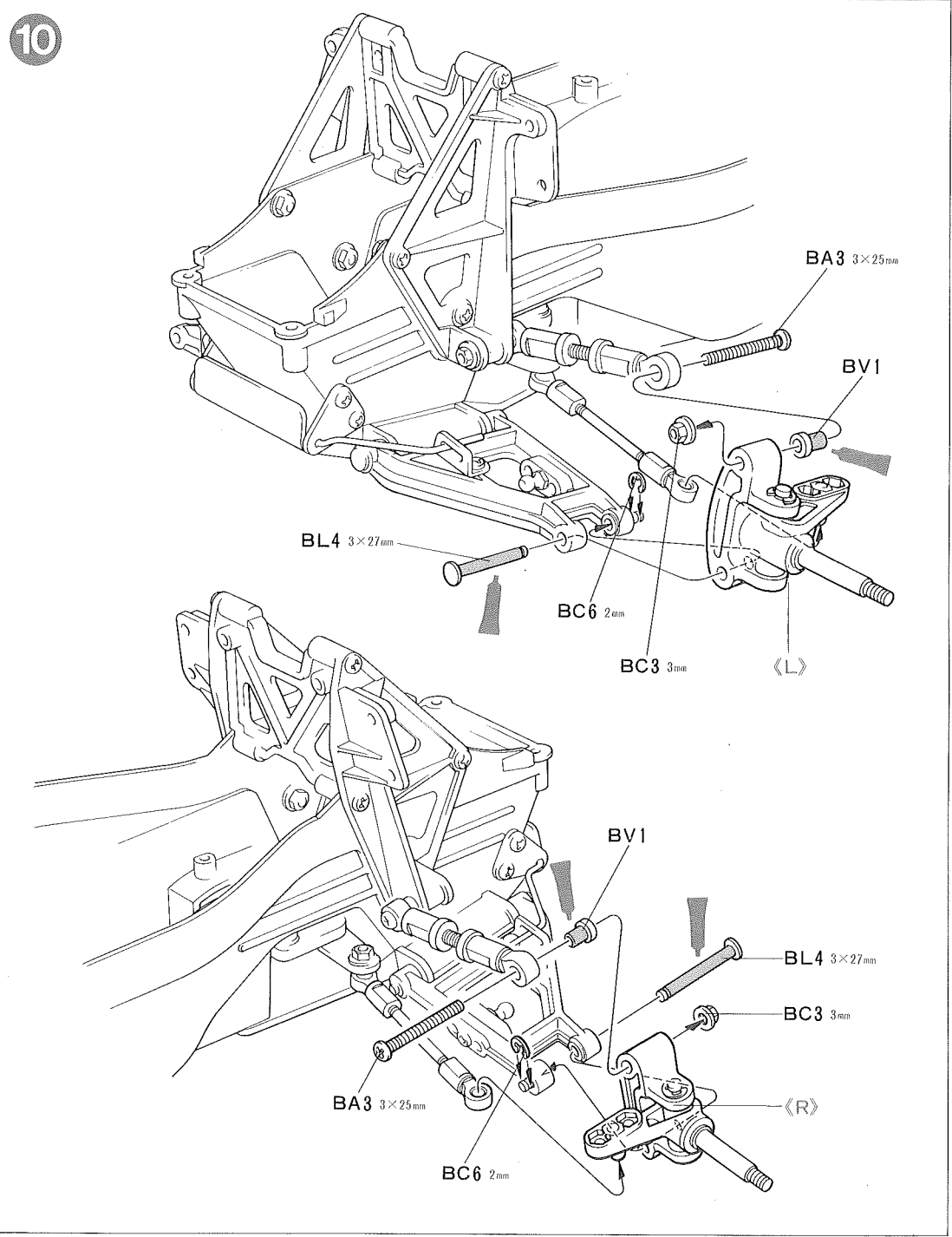
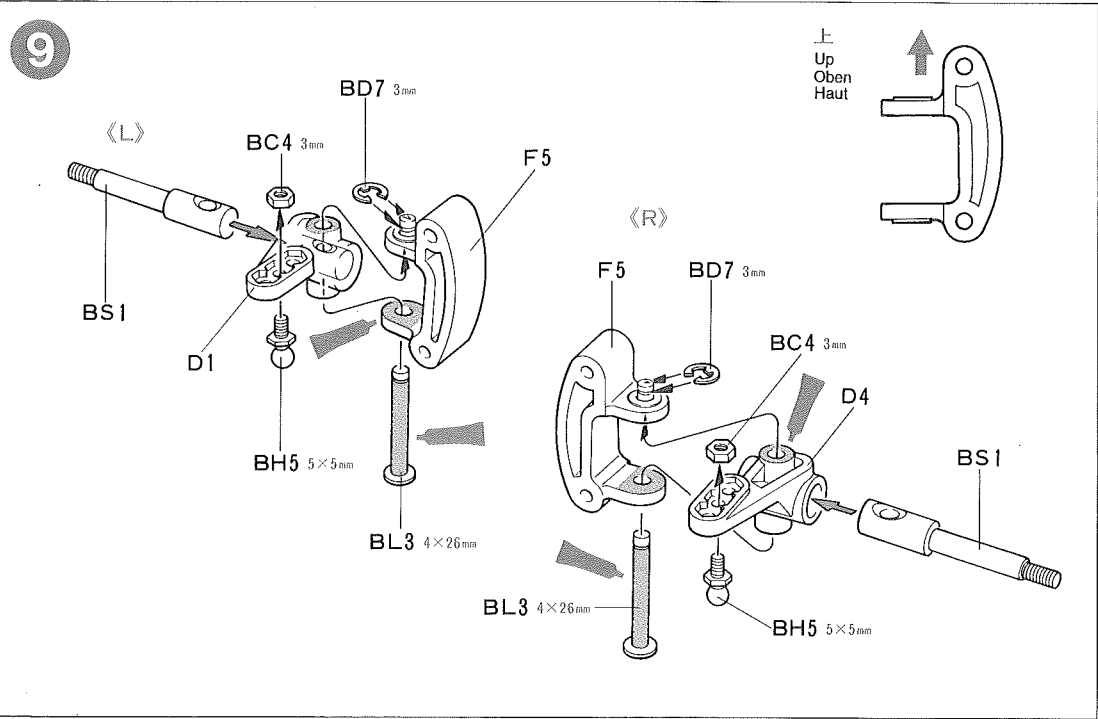
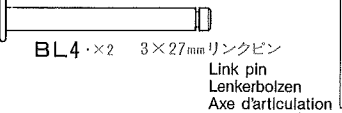

11 《使用する小物金具》
PARTS USED
VERWENDETE TEILE
PIECES UTILISEES

(ビス袋詰 ㊸)
 (Screw bag ㊸)
 (Schraubenbeutel ㊸)
 (Sachet de vis ㊸)

3×15mm 皿ビス
 Screw
 Schraube
 Vis
BB1・×4

3×10mm 皿タッピングビス
 Tapping screw
 Schraube
 Vis
BB5・×2

(ビス袋詰 ㊹)
 (Screw bag ㊹)
 (Schraubenbeutel ㊹)
 (Sachet de vis ㊹)

3mm ナット
 Nut
 Mutter
 Ecrou
BC4・×4

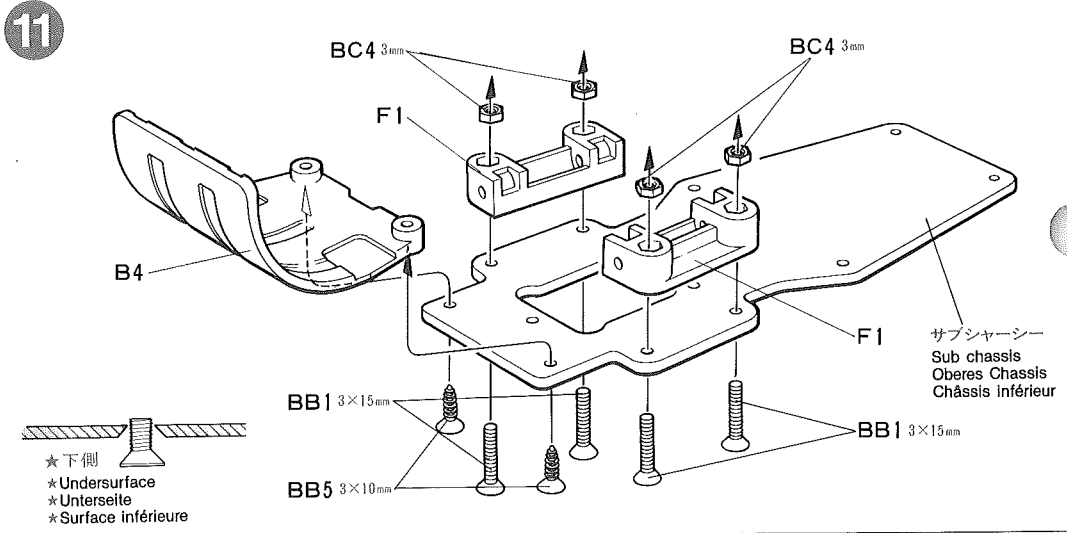

12 《使用する小物金具》
PARTS USED
VERWENDETE TEILE
PIECES UTILISEES

(ビス袋詰 ㊺)
 (Screw bag ㊺)
 (Schraubenbeutel ㊺)
 (Sachet de vis ㊺)

2mm Eリング
 E-Ring
 Circlip
BC6・×2

(ピロボール袋詰)
 (Ball connector bag)
 (Kugelfopf-Beutel)
 (Sachet de connecteurs à rotule)

5×9mm ピロボール
 Ball connector
 Kugelfopf
 Connecteur à
 rotule
BH6・×2

(リンクピン袋詰)
 (Link pin bag)
 (Lenkerbolzen-Beutel)
 (Sachet d'axes d'articulation)

BL6・×2 3×55mm リンクピン
 Link pin
 Lenkerbolzen
 Axe d'articulation

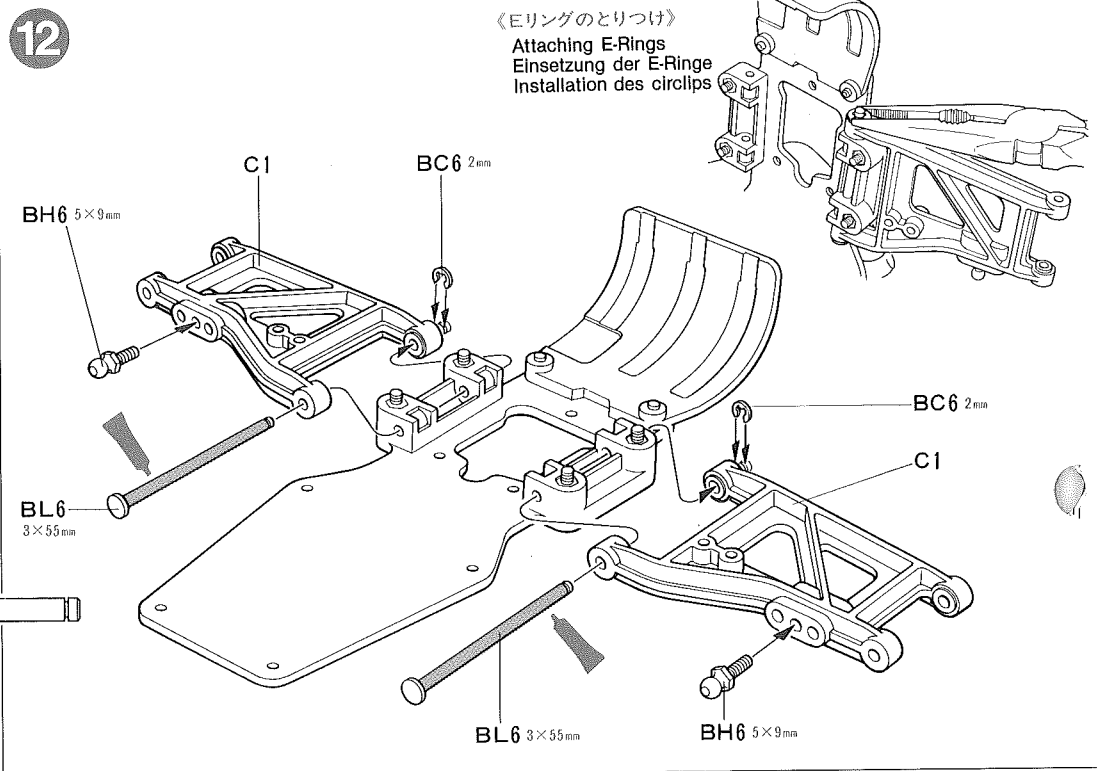

13 《使用する小物金具》
PARTS USED
VERWENDETE TEILE
PIECES UTILISEES

(ビス袋詰 ㊻)
 (Screw bag ㊻)
 (Schraubenbeutel ㊻)
 (Sachet de vis ㊻)

タイトナット
 Press nut
 Druckmutter
 Ecrou de pression
BA1・×3

3×30mm 丸ビス
 Screw
 Schraube
 Vis
BA2・×2

3×6mm 丸ビス
 Screw
 Schraube
 Vis
BA7・×2

(ビス袋詰 ㊼)
 (Screw bag ㊼)
 (Schraubenbeutel ㊼)
 (Sachet de vis ㊼)

3×32mm 皿ビス
 Screw
 Schraube
 Vis
BC1・×1

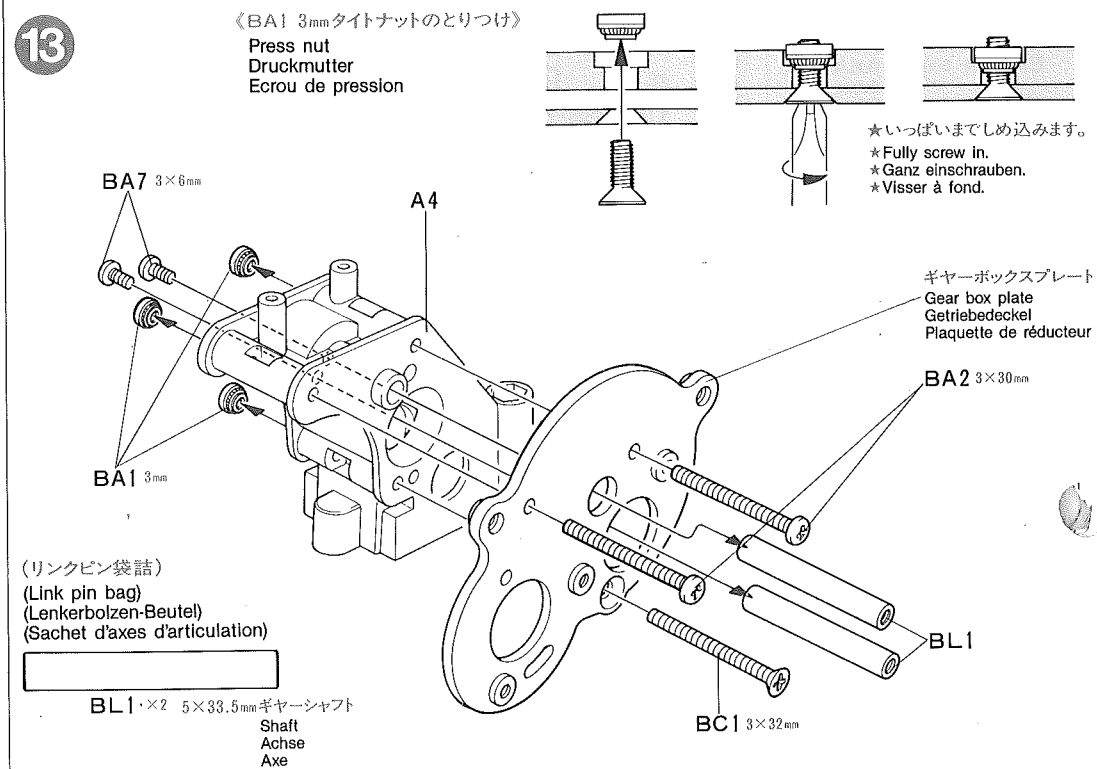

14 《使用する小物金具》
PARTS USED
VERWENDETE TEILE
PIECES UTILISEES

(スラストベアリング袋詰)
 (Ball thrust bearing bag)
 (Druckkugellager-Beutel)
 (Sachet de butées à billes)

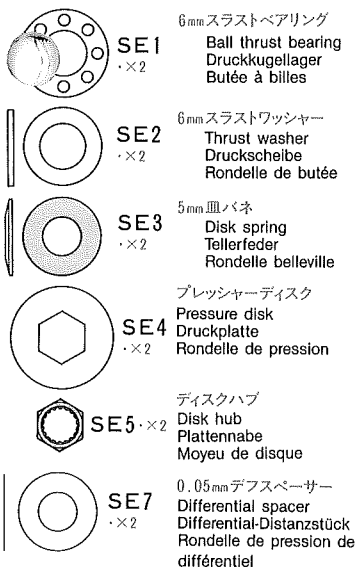

(ブリスターパック)
 (Blister pack)
 (Blister-Verpackung)
 (Emballage sous blister)

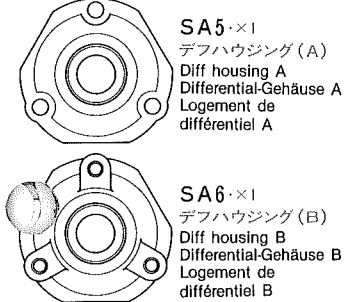

15 《使用する小物金具》
PARTS USED
VERWENDETE TEILE
PIECES UTILISEES

(ビス袋詰) (Screw bag) (Schraubenbeutel) (Sachet de vis)

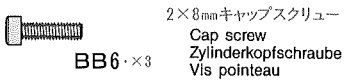

(スラストワッシャー袋詰)
 (Ball thrust bearing bag)
 (Druckkugellager-Beutel)
 (Sachet de butées à billes)

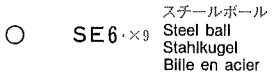

16 《使用する小物金具》
PARTS USED
VERWENDETE TEILE
PIECES UTILISEES

(ブリスターパック袋詰)
 (Blister pack)
 (Blister-Verpackung)
 (Emballage sous blister)

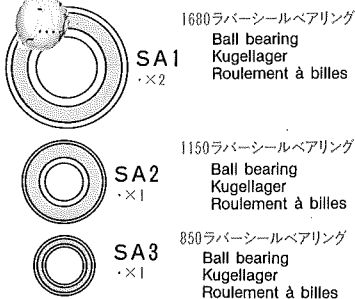

14

★SE7 (デフスペーサー) の枚数を換えることでデフの効き具合を調節します。
 ★Differential can be adjusted by using more or less spacers (SE7).
 ★Differentialgetriebe kann durch Verwendung von Einlagescheiben (SE7) genau eingestellt werden.
 ★Le différentiel est réglable par la mise en place de plus ou moins de rondelles de pression de différentiel (SE7).

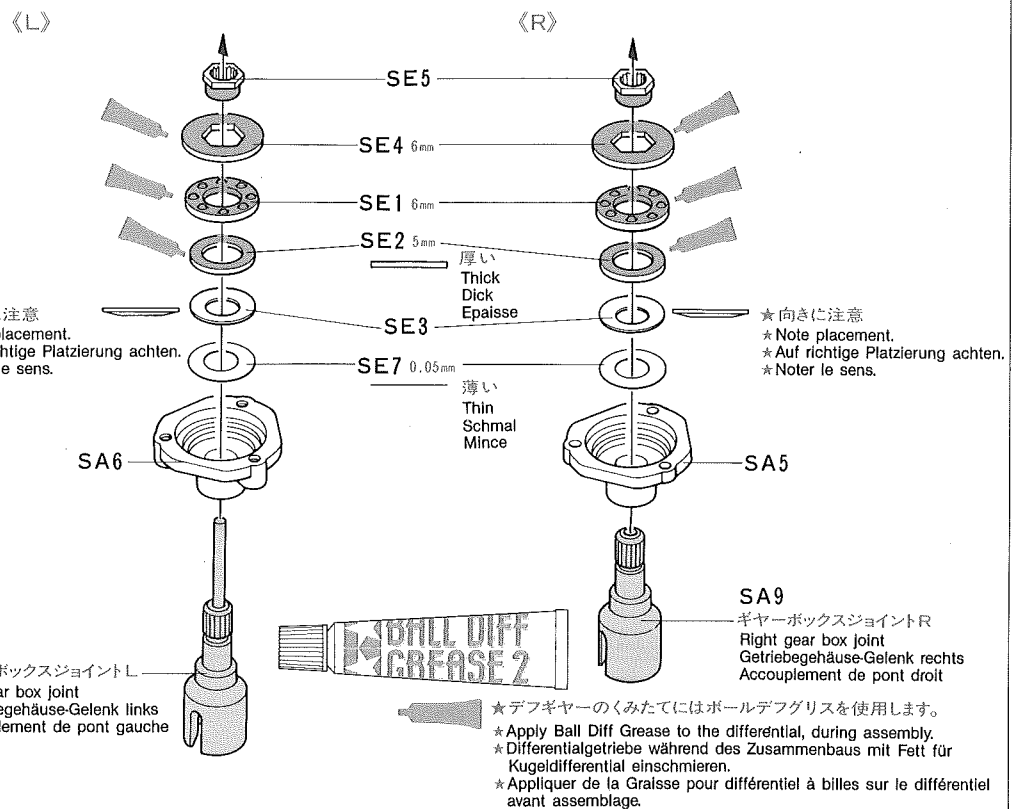

15

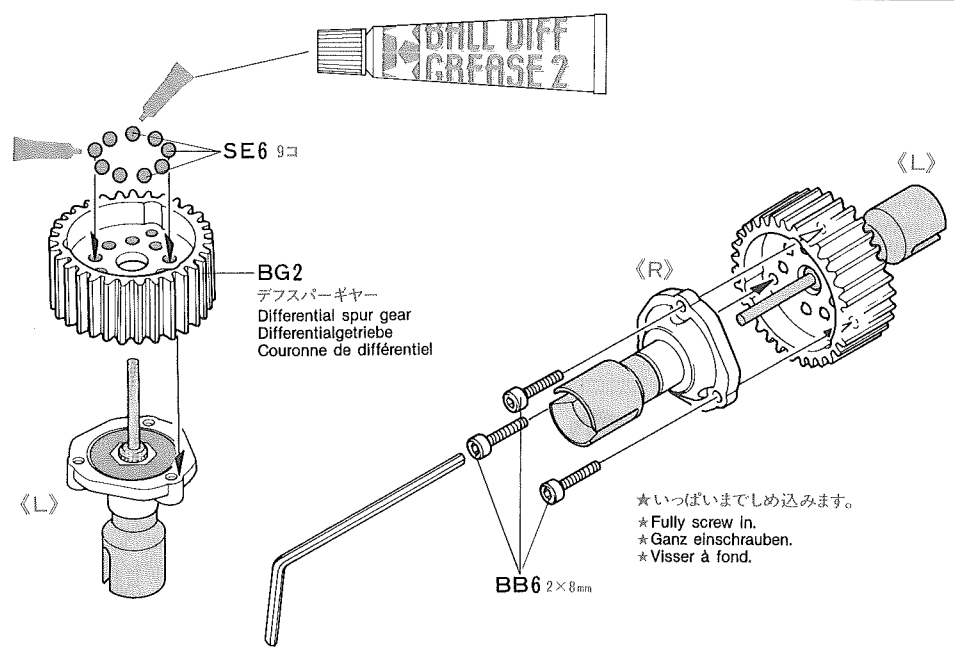

16

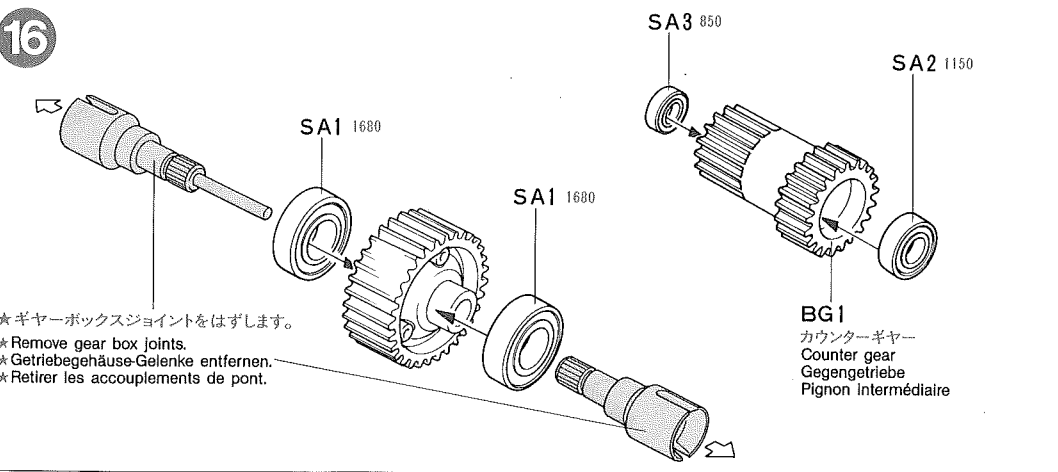

17 《使用する小物金具》
PARTS USED
VERWENDETE TEILE
PIECES UTILISEES

(ビス袋詰 ①)

(Screw bag ①)
(Schraubenbeutel ①)
(Sachet de vis ①)

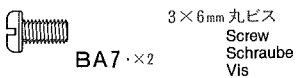

(ビス袋詰 ②)

(Screw bag ②)
(Schraubenbeutel ②)
(Sachet de vis ②)

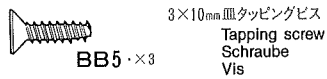

18 《使用する小物金具》
PARTS USED
VERWENDETE TEILE
PIECES UTILISEES

(ビス袋詰 ①)

(Screw bag ①)
(Schraubenbeutel ①)
(Sachet de vis ①)

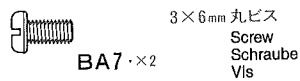

(ビス袋詰 ③)

(Screw bag ③)
(Schraubenbeutel ③)
(Sachet de vis ③)

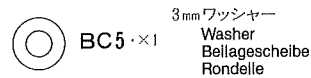

(ビス袋詰 ④)

(Screw bag ④)
(Schraubenbeutel ④)
(Sachet de vis ④)

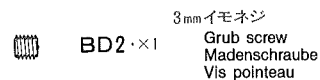

(ブリストアパック)

(Blister pack)
(Blister-Verpackung)
(Emballage sous blister)

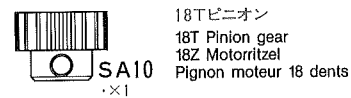

19 《使用する小物金具》
PARTS USED
VERWENDETE TEILE
PIECES UTILISEES

(ビス袋詰 ①)

(Screw bag ①)
(Schraubenbeutel ①)
(Sachet de vis ①)

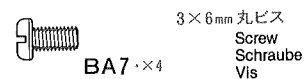
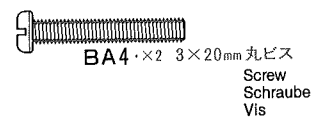

(ブリストアパック)

(Blister pack)
(Blister-Verpackung)
(Emballage sous blister)

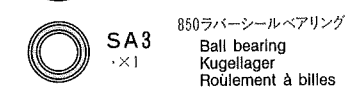
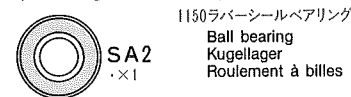

タミヤの総合カタログ

タミヤの全製品を詳しく解説した総合カタログは年に1回発行。ご希望の方は模型店でおたずね下さい。

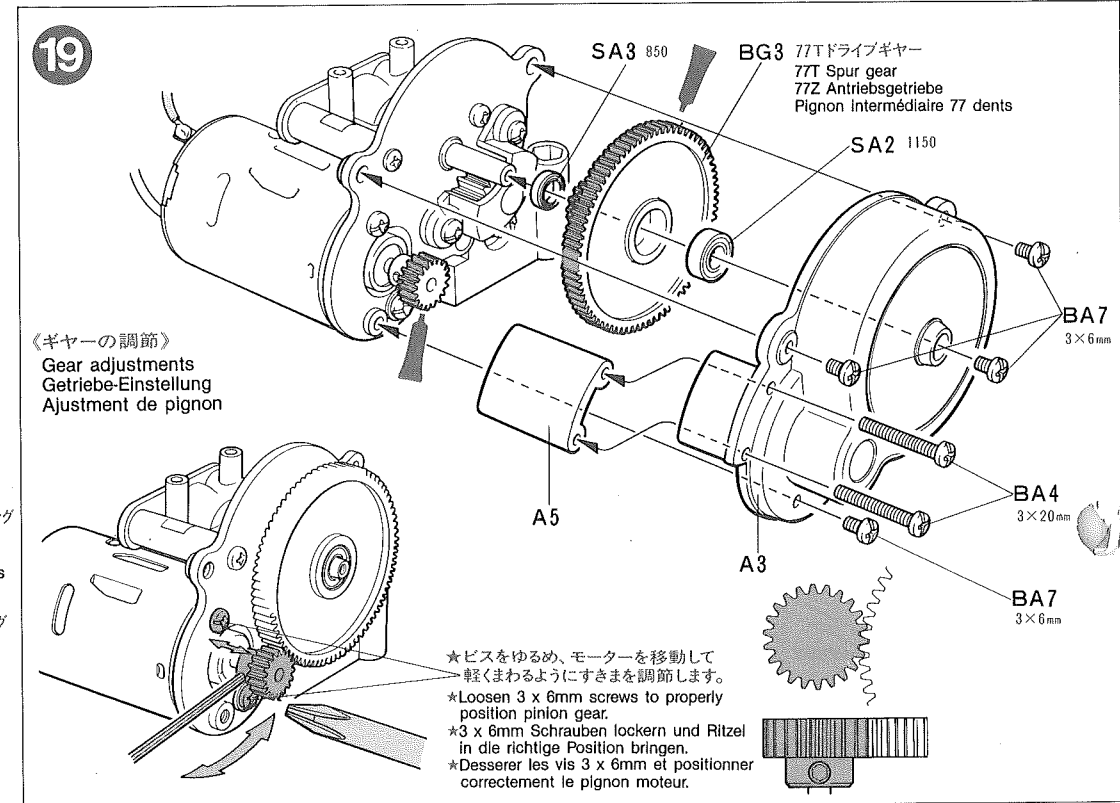
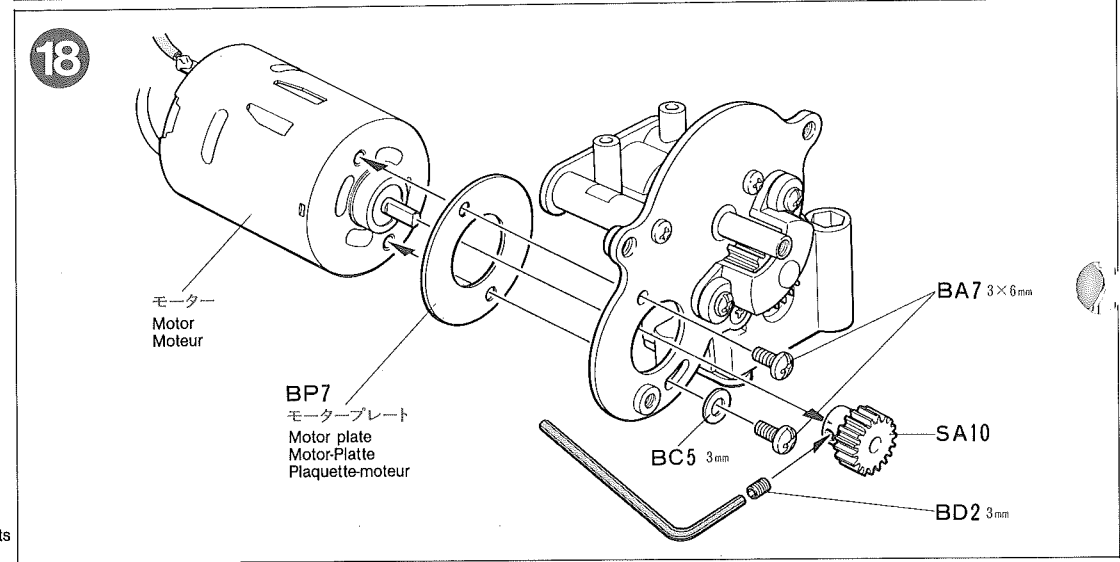
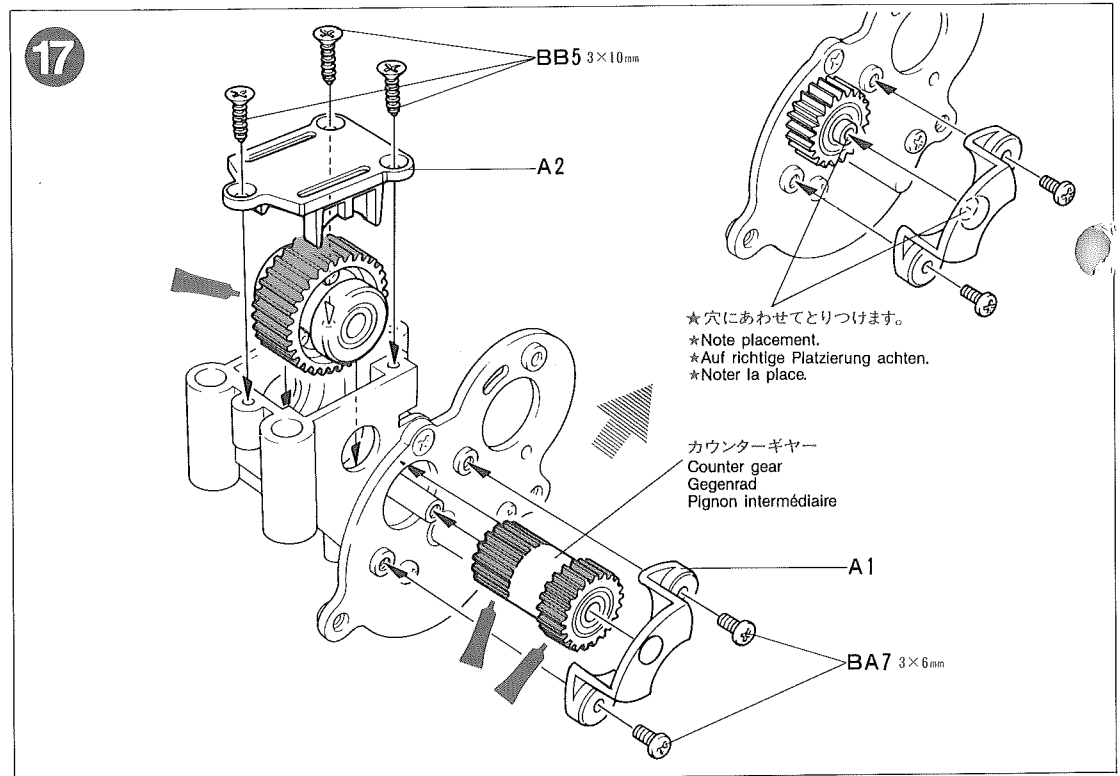

20 《使用する小物金具》
PARTS USED
VERWENDETE TEILE
PIECES UTILISEES

(ビス袋詰 ㊸)
 (Screw bag ㊸)
 (Schraubenbeutel ㊸)
 (Sachet de vis ㊸)

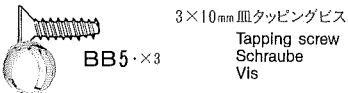

21 《使用する小物金具》
PARTS USED
VERWENDETE TEILE
PIECES UTILISEES

(ビス袋詰 ㊸)
 (Screw bag ㊸)
 (Schraubenbeutel ㊸)
 (Sachet de vis ㊸)

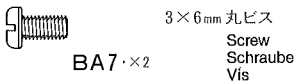

(リンクピン袋詰)
 (Link pin bag)
 (Lenkerbolzen-Beutel)
 (Sachet d'axes d'articulation)

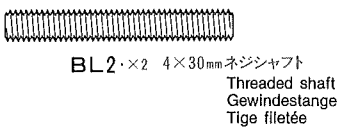

(ピロボール袋詰)
 (Ball connector bag)
 (Kugelpopf-Beutel)
 (Sachet de connecteurs à rotule)

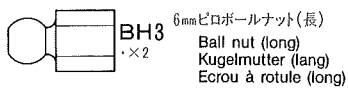

《使用する小物金具》
PARTS USED
VERWENDETE TEILE
PIECES UTILISEES

(ビス袋詰 ㊸)
 (Screw bag ㊸)
 (Schraubenbeutel ㊸)
 (Sachet de vis ㊸)

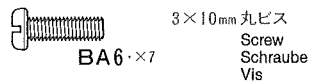
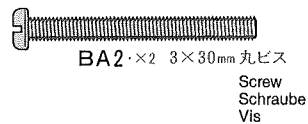

(ビス袋詰 ㊸)
 (Screw bag ㊸)
 (Schraubenbeutel ㊸)
 (Sachet de vis ㊸)

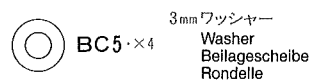
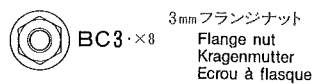

(ブッシュ袋詰)
 (Bushing bag)
 (Hülsen-Beutel)
 (Sachet d'entretoise)

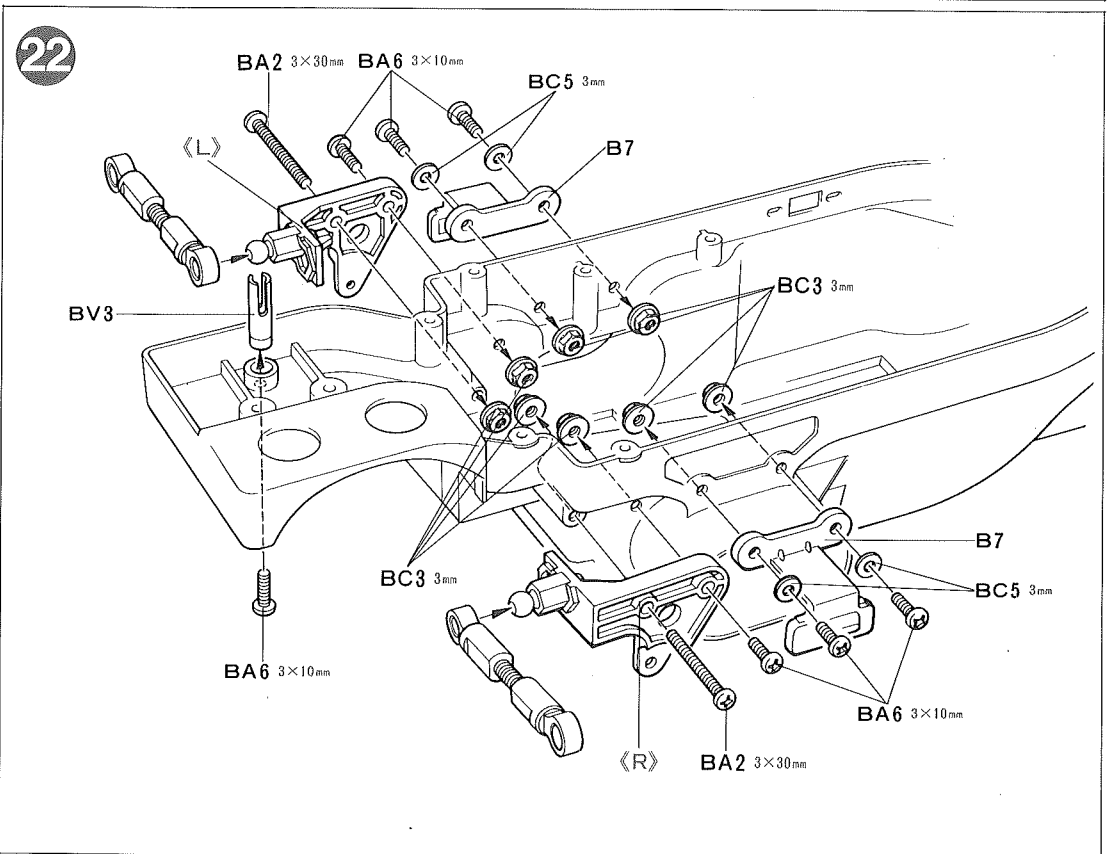
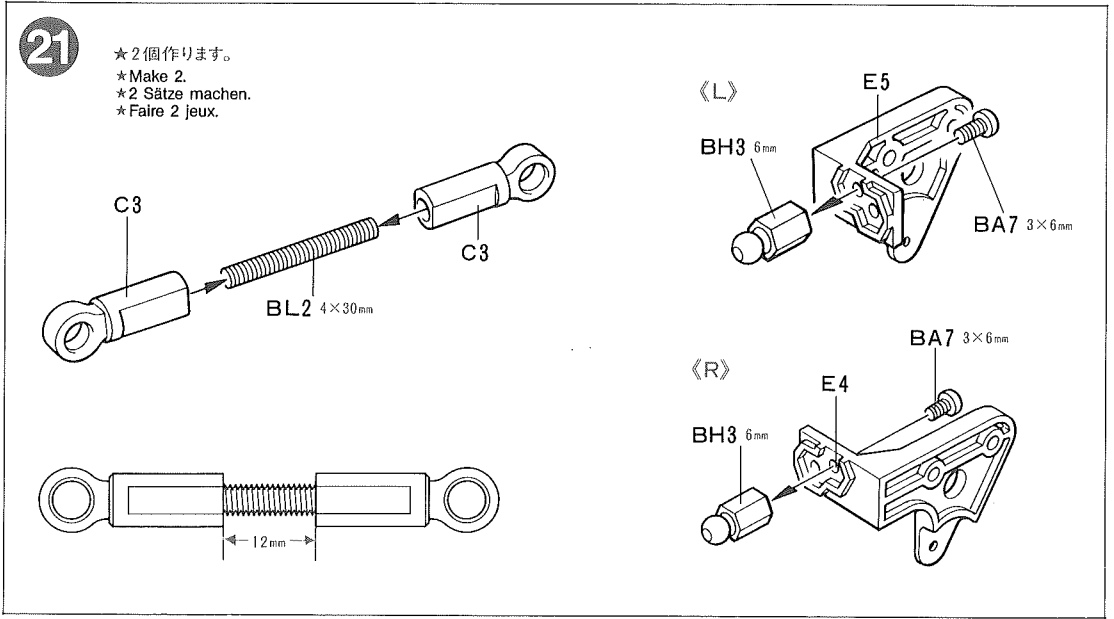
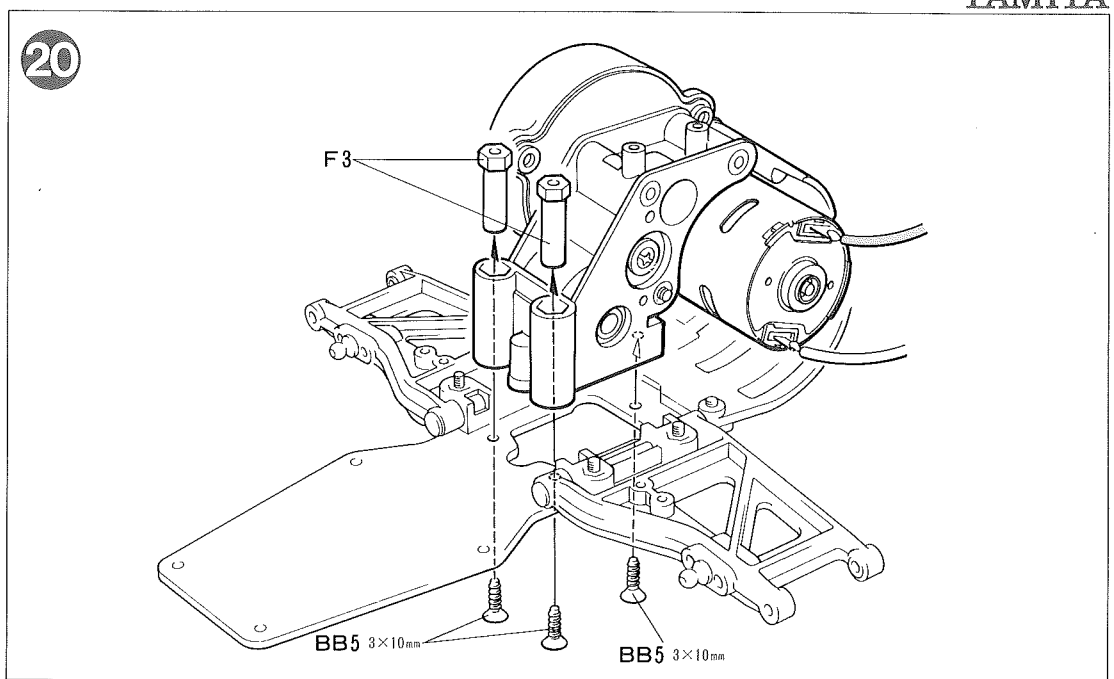
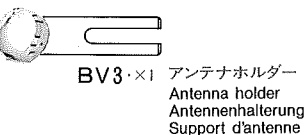

タミヤRCガイドブック
 電動ラジオコントロールをより楽しむ方へのガイドブックです。RCの基本的な知識、競技の仕方等を詳しく解説、ご希望の方は模型店におたずね下さい。

23 《使用する小物金具》
PARTS USED
VERWENDETE TEILE
PIECES UTILISEES

(ビス袋詰 ㊸)
 (Screw bag ㊸)
 (Schraubenbeutel ㊸)
 (Sachet de vis ㊸)

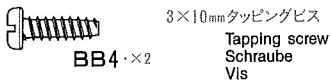

(ビス袋詰 ㊹)
 (Screw bag ㊹)
 (Schraubenbeutel ㊹)
 (Sachet de vis ㊹)

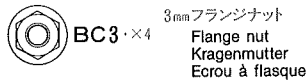
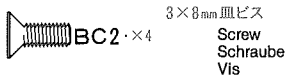

24 《使用する小物金具》
PARTS USED
VERWENDETE TEILE
PIECES UTILISEES

(ビス袋詰 ㊸)
 (Screw bag ㊸)
 (Schraubenbeutel ㊸)
 (Sachet de vis ㊸)

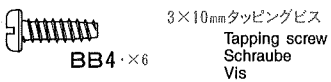

25 《使用する小物金具》
PARTS USED
VERWENDETE TEILE
PIECES UTILISEES

(ビス袋詰 ㊸)
 (Screw bag ㊸)
 (Schraubenbeutel ㊸)
 (Sachet de vis ㊸)

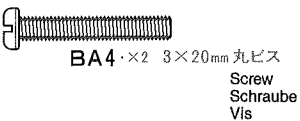

(ビス袋詰 ㊸)
 (Screw bag ㊸)
 (Schraubenbeutel ㊸)
 (Sachet de vis ㊸)

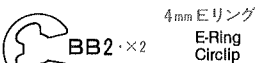

(ダンパー部品袋詰)
 (Damper bag)
 (Dämpfer-Beutel)
 (Sachet d'amortisseurs)

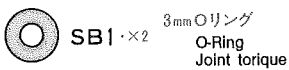

(工具袋詰)
 (Tool bag)
 (Werkzeug-Beutel)
 (Sachet d'outillage)

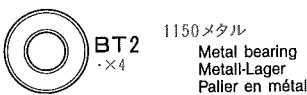

(ブリストパック)
 (Blister pack)
 (Blister-Verpackung)
 (Emballage sous blister)

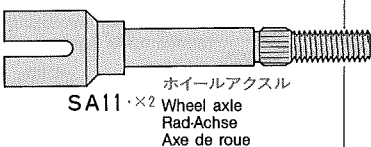

(ピロボール袋詰)
 (Ball connector bag)
 (Kugelpfopf-Beutel)
 (Sachet de connecteurs à rotule)

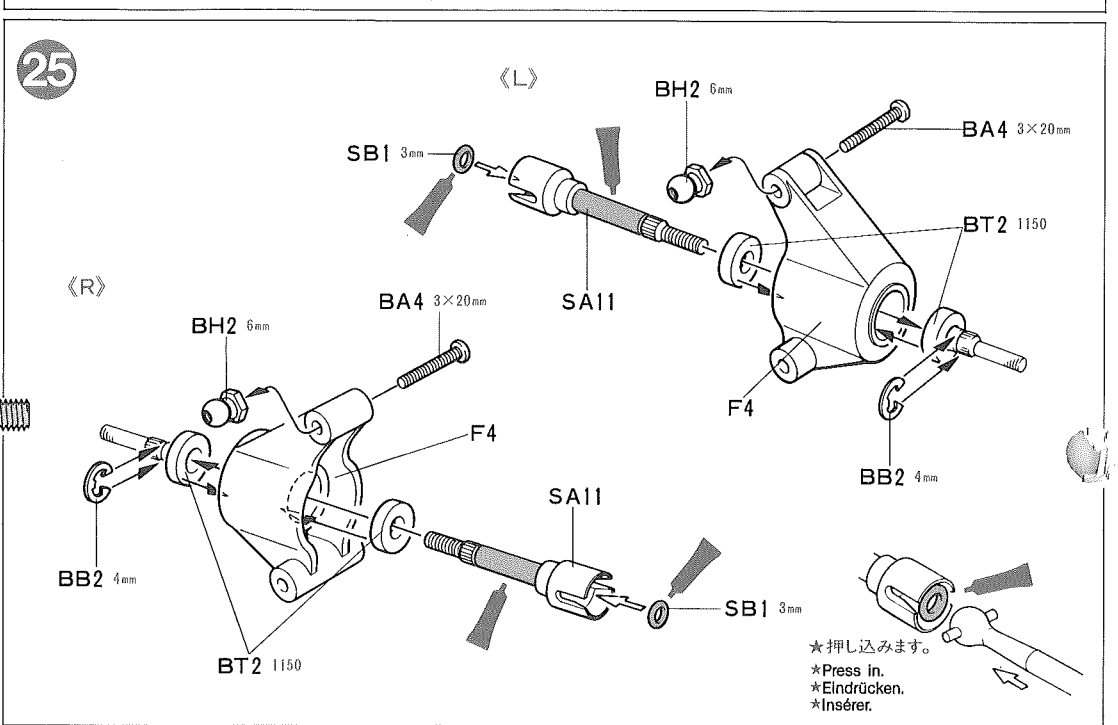
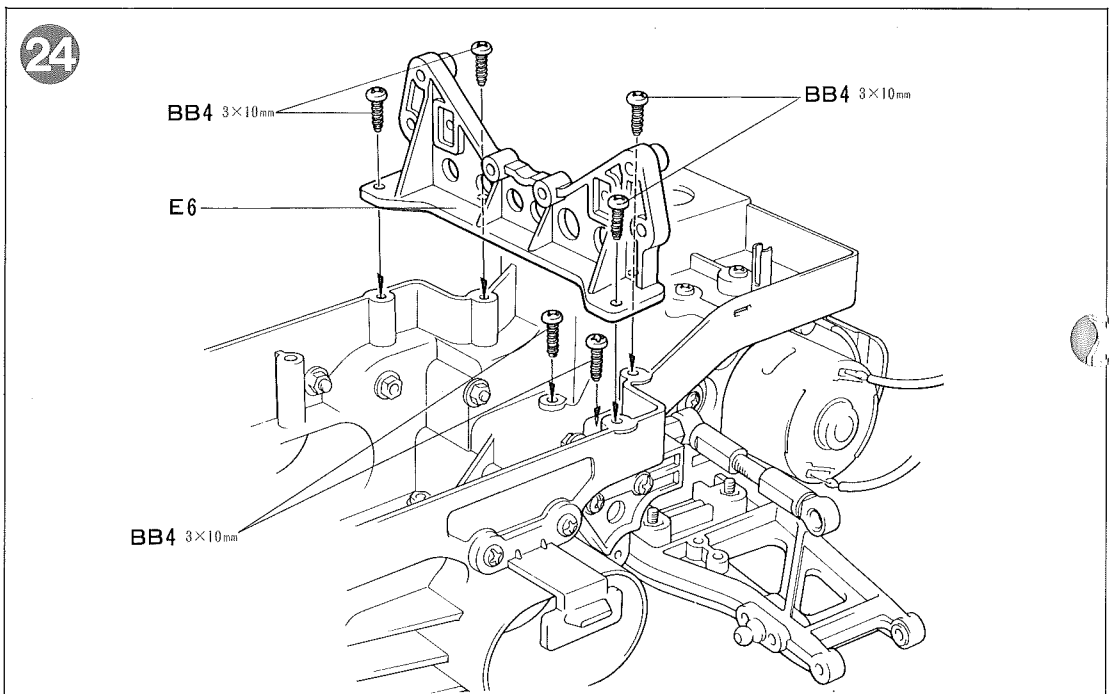
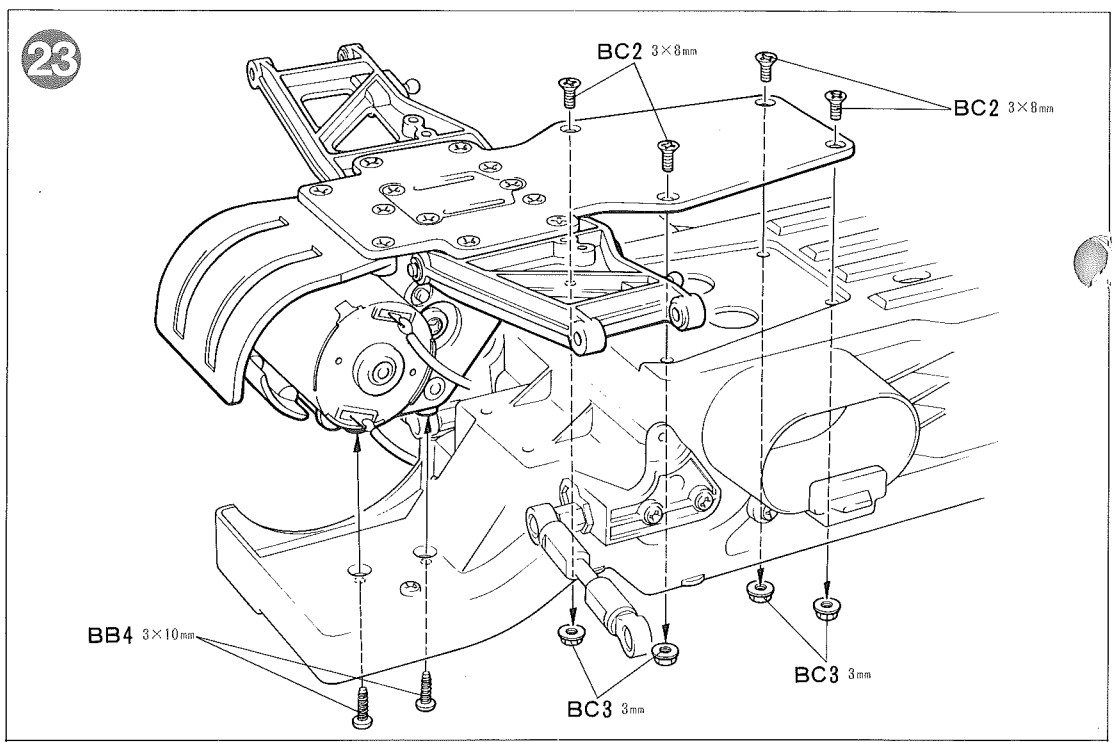
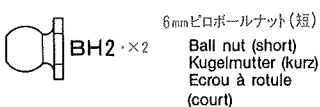

26 《使用する小物金具》
PARTS USED
VERWENDETE TEILE
PIECES UTILISEES

(ビス袋詰 ◎)

(Screw bag ◎)
 (Schraubenbeutel ◎)
 (Sachet de vis ◎)

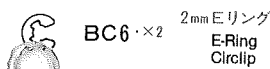

(リンクピン袋詰)

(Link pin bag)
 (Lenkerbolzen-Beutel)
 (Sachet d'axes d'articulation)

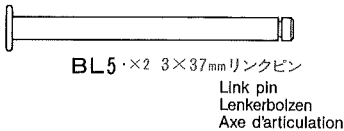

(ダンパー部品袋詰)

(Damper bag)
 (Dämpfer-Beutel)
 (Sachet d'amortisseurs)

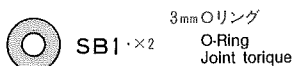

(ドライブシャフト袋詰)

(Drive shaft bag)
 (Antriebswelle-Beutel)
 (Sachet d'arbres d'entraînement)

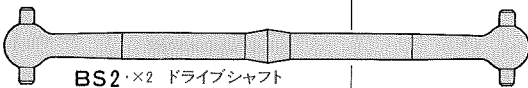

(ブリストアパック)

(Blister pack)
 (Blister-Verpackung)
 (Emballage sous blister)

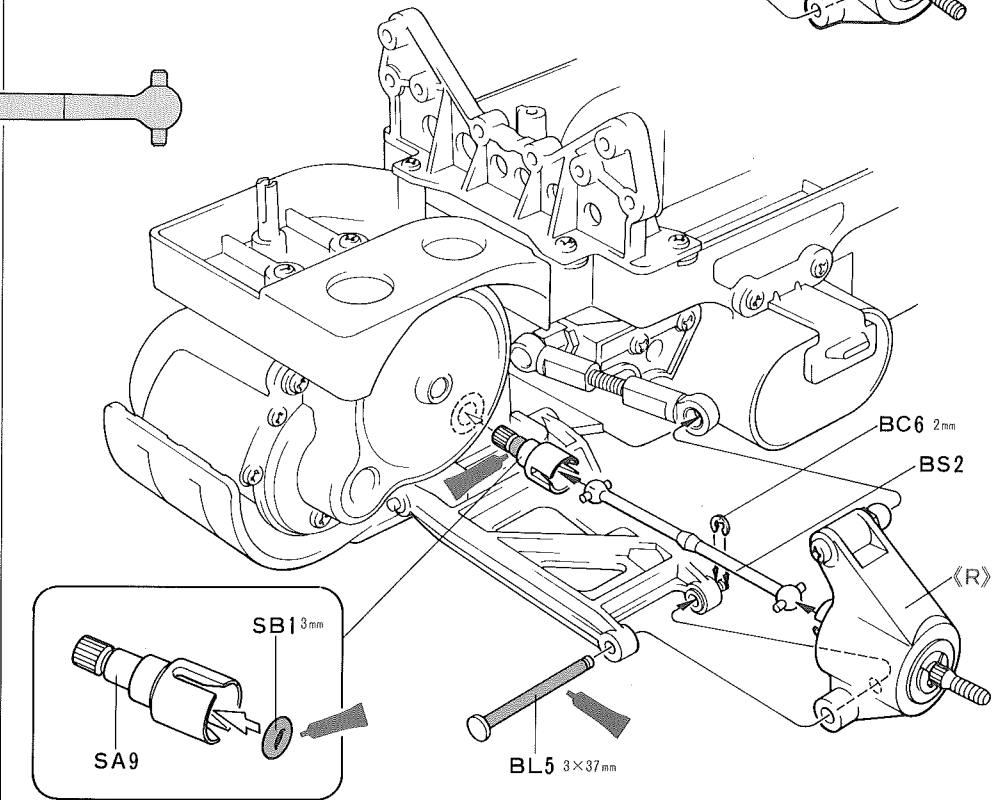
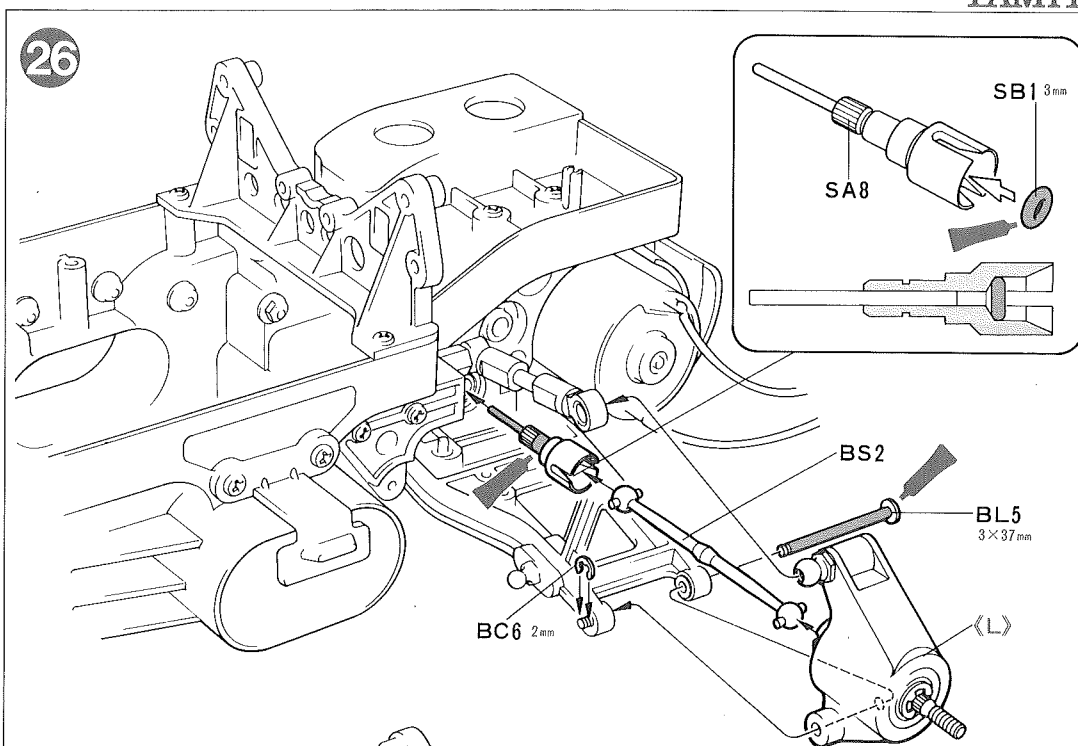

27 《使用する小物金具》
PARTS USED
VERWENDETE TEILE
PIECES UTILISEES

(ビス袋詰 ◎)

(Screw bag ◎)
 (Schraubenbeutel ◎)
 (Sachet de vis ◎)

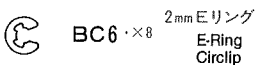
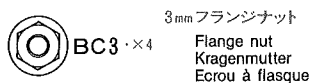

(ダンパー部品袋詰)

(Damper bag)
 (Dämpfer-Beutel)
 (Sachet d'amortisseurs)

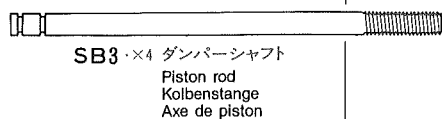
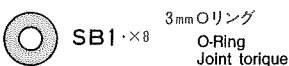

27 ★4個作ります。
 ★Make 4.
 ★4 Sätze machen.
 ★Faire 4 jeux.

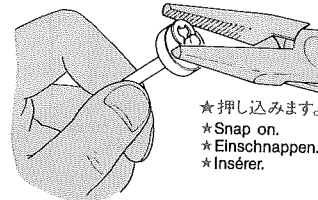
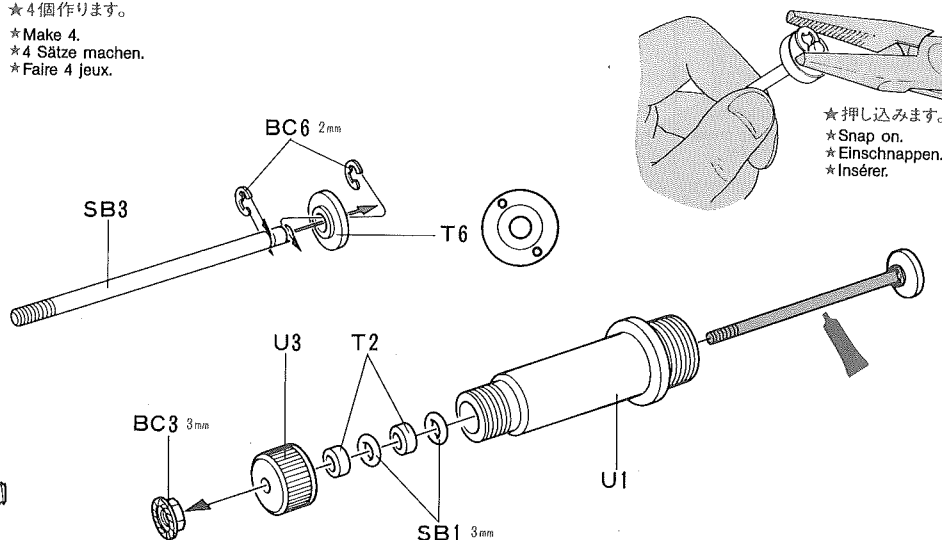

28 《使用する小物金具》
PARTS USED
VERWENDETE TEILE
PIECES UTILISEES

(ダンパー袋詰)

(Damper bag)
(Dämpfer-Beutel)
(Sachet d'amortisseurs)

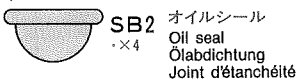

《ダンパーオイルのセッティング》
別売のタミヤシリコンダンパーオイルは、RCカーのオイルダンパー用に開発された高性能オイルです。温度が変化しても粘度変化が少なく、安定したダンピング効果を発揮。6種類のオイルが揃っていますので、路面状態やコースレイアウトにあわせて、幅広いダンパーセッティングが可能です。

TAMIYA DAMPER OIL SET

The separately sold Tamiya Damper Oil Set is for adjusting shock absorbers to various road conditions.

TAMIYA DÄMPFER-ÖL-SET

Das separat angebotene Dämpfer-Öl-Set dient der Anpassung der Stoßdämpfer an unterschiedliche Fahrbahnverhältnisse.

JEU D'HUILES POUR AMORTISSEURS TAMIYA

Le jeu d'huiles Tamiya disponible séparément sert à adapter les amortisseurs aux diverses conditions de pistes.

Tamiya Silicone Damper Oil

ソフトセット SOFT SET (53025)	赤 RED	# 200
	橙 ORANGE	# 300
ミディアムセット MEDIUM SET (53026)	黄 YELLOW	# 400
	緑 GREEN	# 500
ハードセット HARD SET (53027)	青 BLUE	# 600
	紫 PURPLE	# 700

30 《使用する小物金具》
PARTS USED
VERWENDETE TEILE
PIECES UTILISEES

(ビス袋詰 (A))
(Screw bag (A))
(Schraubenbeutel (A))
(Sachet de vis (A))

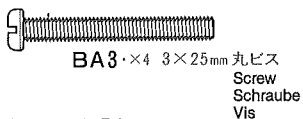

(ビス袋詰 (B))
(Screw bag (B))
(Schraubenbeutel (B))
(Sachet de vis (B))

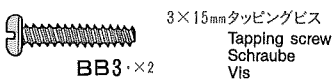

(ビス袋詰 (C))
(Screw bag (C))
(Schraubenbeutel (C))
(Sachet de vis (C))

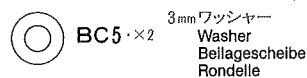
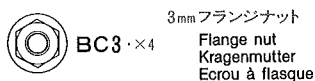

(ブッシュ袋詰)
(Bushing bag)
(Hülsen-Beutel)
(Sachet d'entretien)

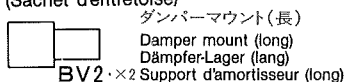

28 1. ピストンを下に下げ、オイルを入れます。ピストンを上下させてオイル中の気泡を抜きます。

1. Pull down piston and pour oil into cylinder. Remove air bubbles by moving piston up and down.

1. Kolben nach unten ziehen und Öl einfüllen. Luftblasen durch Auf- und Abbewegen des Kolbens herausdrücken.

1. Pousser le piston vers le bas et remplir le corps d'huile. Chasser les bulles d'air en déplaçant le piston de bas en haut.

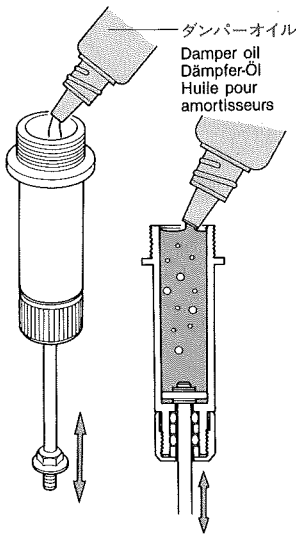

28 2. ピストンをいっぱいにおろし、オイルシールをはめ込み、あふれたオイルをティッシュペーパーですいとります。

2. Pull down piston, attach oil seal and absorb oil overflow with tissue paper.

2. Kolben nach unten ziehen. Ölabdichtung einstecken, überlaufendes Öl mit Papiertaschentuch abwischen.

2. Pousser le piston vers le bas, placer le joint d'étanchéité et essuyer l'excédent d'huile avec du papier essuie-tout.

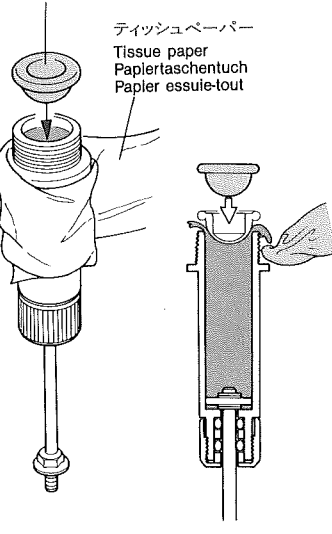

28 3. シリンダーキャップをしめ込んで完了です。

3. Tighten up cylinder cap.

3. Zylinder-Kappe aufschrauben.

3. Serrer le capuchon de fermeture.

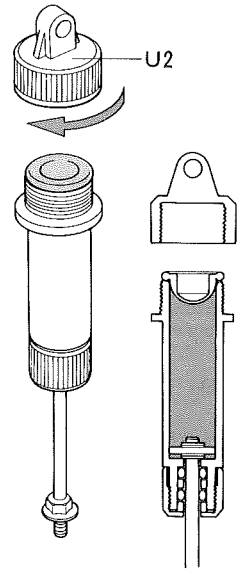

29 《フロントダンパー》 ★2個作ります。
Front damper ★Make 2.
Vorderer Stoßdämpfer ★2 Sätze machen.
Amortisseur avant ★Faire 2 jeux.

SB4 Fコイルスプリング(短)
Front coil spring (short)
Vordere Feder (kurz)
Ressort hélicoïdal avant (court)

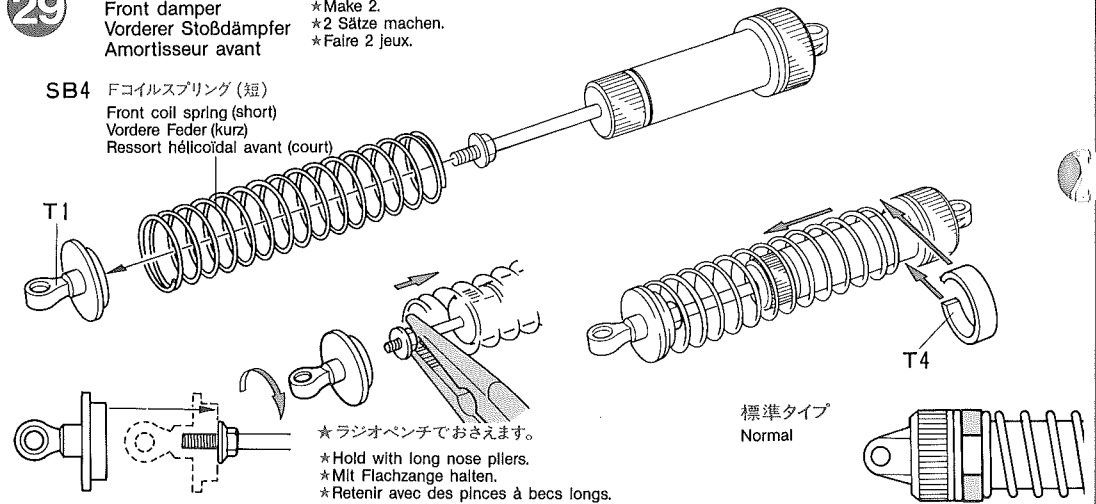

★ラジオペンチでおさえます。
★Hold with long nose pliers.
★Mit Flachzange halten.
★Retenir avec des pinces à becs longs.

標準タイプ
Normal

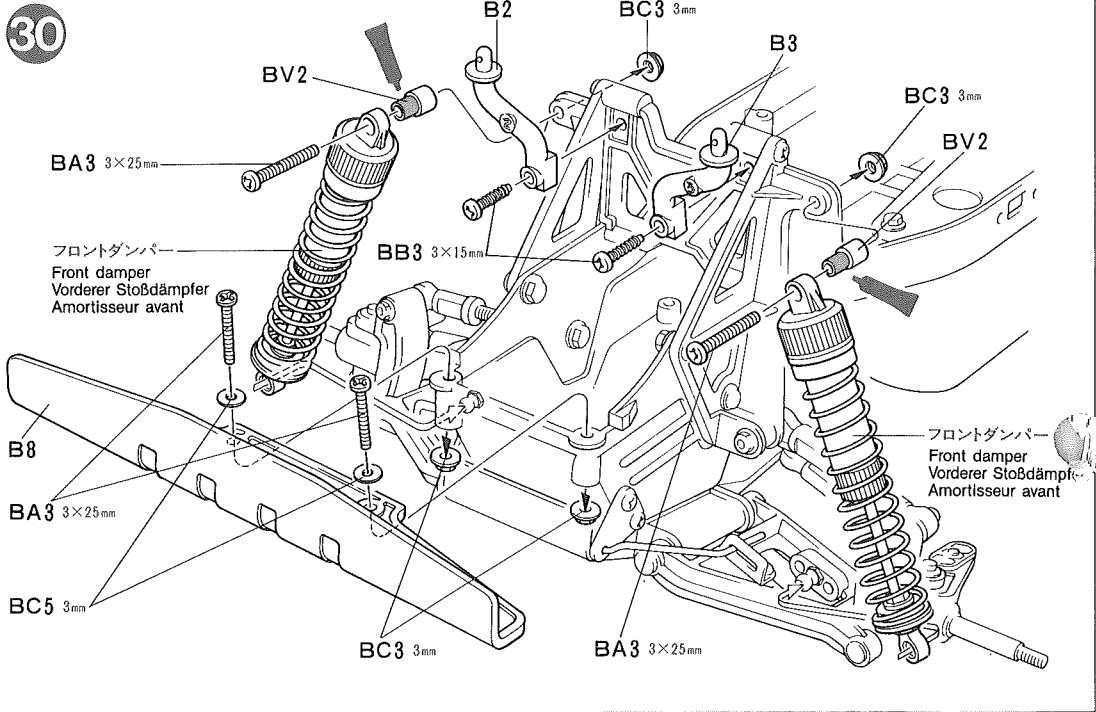

32 《使用する小物金具》
PARTS USED
VERWENDETE TEILE
PIECES UTILISEES

(ビス袋詰 ①)
 (Screw bag ①)
 (Schraubenbeutel ①)
 (Sachet de vis ①)

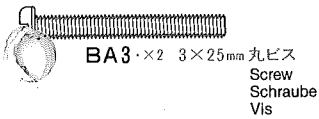

(ビス袋詰 ②)
 (Screw bag ②)
 (Schraubenbeutel ②)
 (Sachet de vis ②)

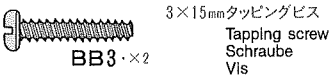

(ビス袋詰 ③)
 (Screw bag ③)
 (Schraubenbeutel ③)
 (Sachet de vis ③)

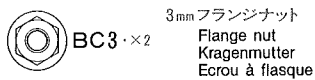

(ブッシュ袋詰)
 (Bushing bag)
 (Hülsen-Beutel)
 (Sachet d'entretoise)

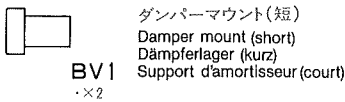

《送信機の操作》
TRANSMITTER
SENDER
EMETTEUR

スティックタイプ
 Stick type
 Strobe-typ
 manches

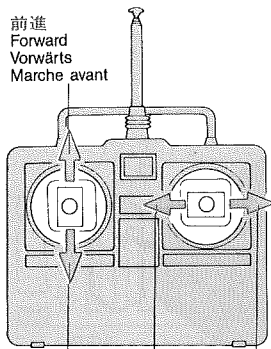

後進
 Reverse
 Rückwärts
 Marche arrière

左カーブ
 Left turn
 Linksdröhung
 Virage à gauche

右カーブ
 Right turn
 Rechtsdröhung
 Virage à droite

ホイールコンタイプ
 Wheel & trigger type
 Rad & Griff Typ
 Type volant et gâchette

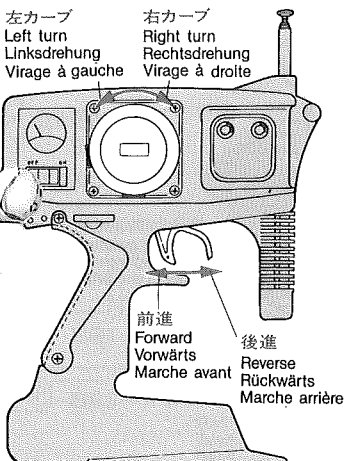

31 《リヤダンパー》 ★2個作ります。
 Rear damper ★Make 2.
 Hinterer Stoßdämpfer ★2 Sätze machen.
 Amortisseur arrière ★Faire 2 jeux.

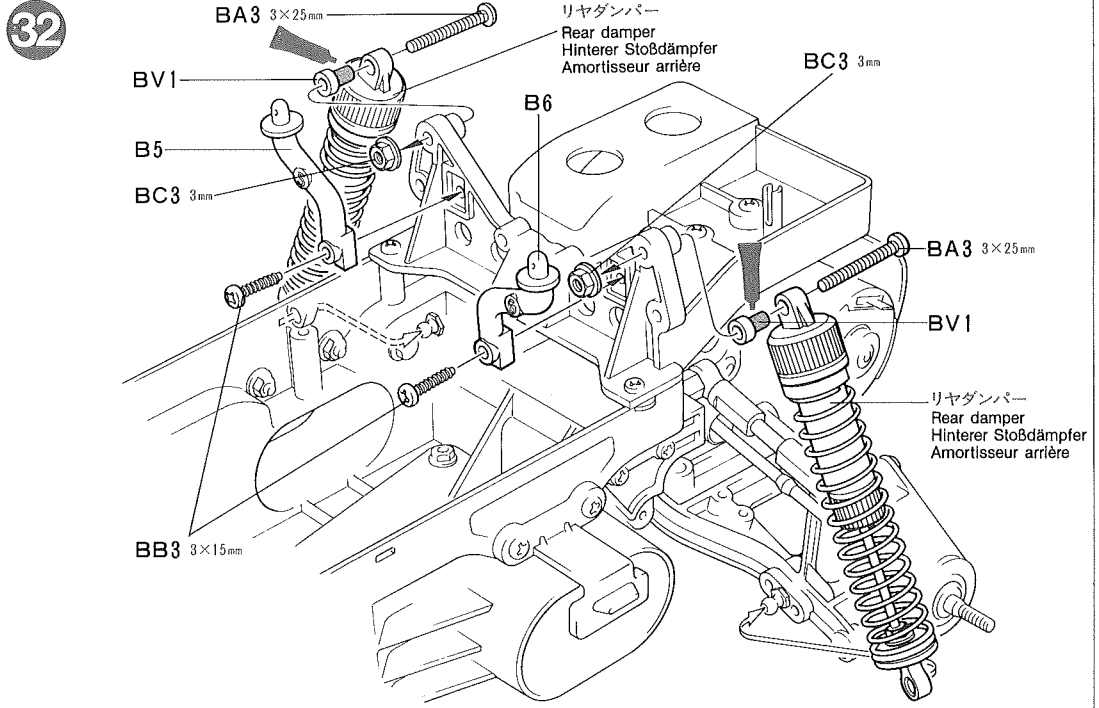
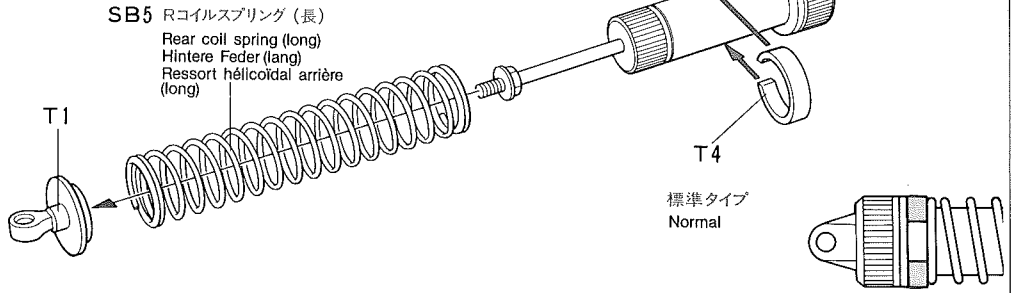

※《BECシステムのプロポを使う場合》
 ※ When using BEC system receiver
 ※ Bei Verwendung eines BEC-Empfängers
 ※ En utilisant un récepteur BEC

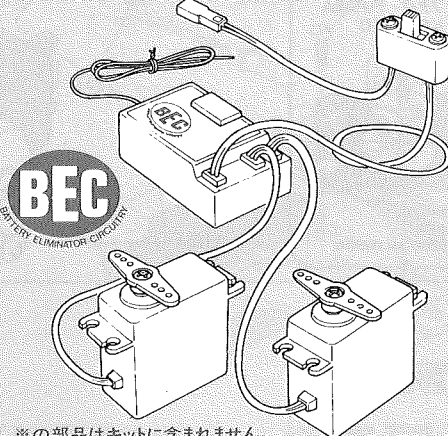

※の部品はキットに含まれません。
 Parts marked ※ are not in kit.
 Teile mit ※ sind im Bausatz nicht enthalten.
 Les pièces marquées ※ ne sont pas incluses dans le kit.

※《一般型のプロポを使用する場合》
 ※ When using normal receiver
 ※ Bei Verwendung eines normalen Empfängers
 ※ En utilisant un récepteur normal

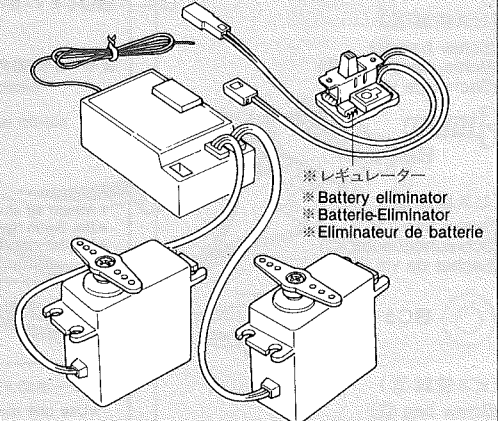

★別売のレギュレーターを使用して下さい。
 ★Use the battery eliminator sold separately.
 ★Den gesondert angebotenen Batterie-Eliminator benutzen.
 ★Utiliser un circuit BEC disponible séparément.

※《C.P.R.ユニットP-100Fを使用する場合》
 ※ C.P.R. Unit P-100F
 ※ C.P.R. Einheit P-100F
 ※ Élément de réception C.P.R. P-100F

★C.P.R.ユニット、FETアンプ付プロポを使用する時は、組み立て③～⑦は不用です。20ページを参考にして下さい。
 ★Installation élimine les stades ③ - ⑦. Refer to P20 for installation.
 ★Einbau benötigt nicht Schritte ③ - ⑦. Einbau siehe S.20.
 ★Installation élimine les stades ③ - ⑦. Se référer à la page 20 pour l'installation.

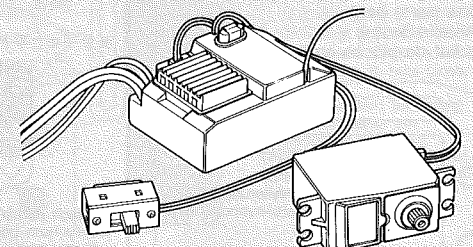

CHECKING R/C EQUIPMENT
(See right.)

- ① Install battery.
- ② Extend antenna.
- ③ Loosen and extend.
- ④ Fully charged battery.
- ⑤ Switch on.
- ⑥ Switch on.
- ⑦ Trim levers in neutral.
- ⑧ Keep sticks in neutral.
- ⑨ Servos in neutral position.
- ⑩ Assemble with servo in neutral.
- ⑪ Assemble with servo in neutral.

ÜBERPRÜFEN DER RC-ANLAGE
(Siehe Bild rechts.)

- ① Batterien einlegen.
- ② Antenne herausziehen.
- ③ Antennenkabel auf volle Länge ausziehen.
- ④ Voll aufgeladene Batterie.
- ⑤ Einschalten.
- ⑥ Einschalten.
- ⑦ Trimmhebel neutral stellen.
- ⑧ Hebel in Mittelstellung.
- ⑨ Dies ist die Neutralstellung der Servos.
- ⑩ Servo-Neutralstellung beachten.
- ⑪ Servo-Neutralstellung beachten.

VERIFICATION DE L'EQUIPEMENT R/C
(Voir à droite.)

- ① Mettre en place la batterie.
- ② Déployer l'antenne.
- ③ Dérouler et déployer le fil.
- ④ Chargez complètement la batterie.
- ⑤ Mettre en contact.
- ⑥ Mettre en contact.
- ⑦ Placer les trims au neutre.
- ⑧ Mettre les manches au neutre.
- ⑨ Les servos doivent être au neutre.
- ⑩ Assembler avec le servo au neutre.
- ⑪ Assembler avec le servo au neutre.

33 《使用する小物金具》
PARTS USED
VERWENDETE TEILE
PIECES UTILISEES

(ビス袋詰 ①)
(Screw bag ①)
(Schraubenbeutel ①)
(Sachet de vis ①)

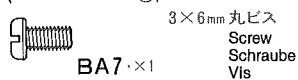

(ビス袋詰 ②)
(Screw bag ②)
(Schraubenbeutel ②)
(Sachet de vis ②)

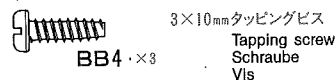

(ビス袋詰 ③)
(Screw bag ③)
(Schraubenbeutel ③)
(Sachet de vis ③)

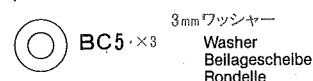

(ビス袋詰 ④)
(Screw bag ④)
(Schraubenbeutel ④)
(Sachet de vis ④)

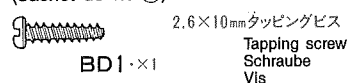

(プレス部品袋詰)
(Press parts bag)
(Preßteile-Beutel)
(Sachet de pièces embouties)

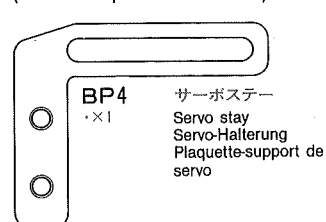

★番号の順にチェックし、必ずサーボのニュートラルを確認して組み立てて下さい。

33

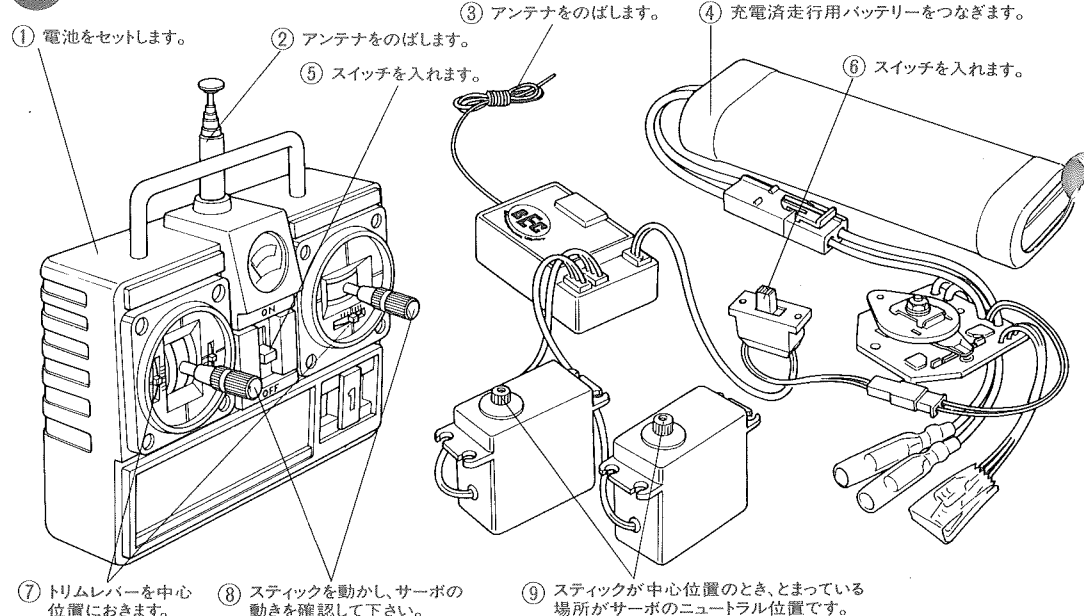

⑩ ステアリングサーボのくみため

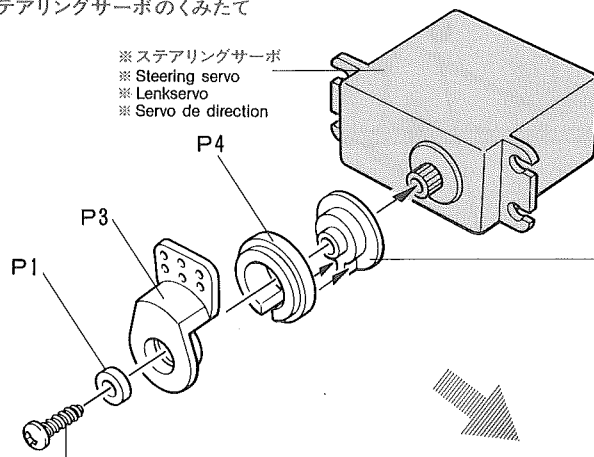

★サーボにあわせて選びます。

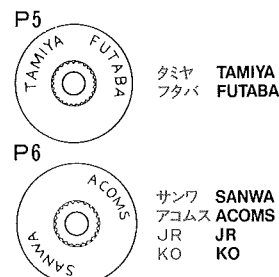

★Use one matched to servo.
★Den zum Servo passenden Sockel benutzen.
★Utiliser une pièce adaptée au servo.

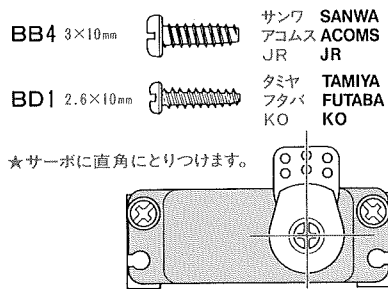

★Attach as shown with servo in neutral.
★Bei Servo Neutralstellung anbringen.
★Monter comme indiqué avec le servo au neutre.

⑪ スイッチサーボのくみため

★サーボのメーカーにあわせて選びます。
★Use one matched to servo.
★Den zum Servo passenden Sockel aussuchen.
★Utiliser une pièce adaptée au servo.

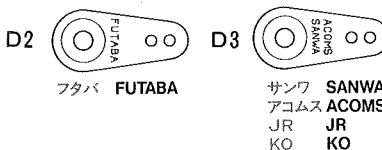

★Attach parallel to servo.
★Servohorn gem. Abb. anbringen.
★Fixer parallèlement au servo.

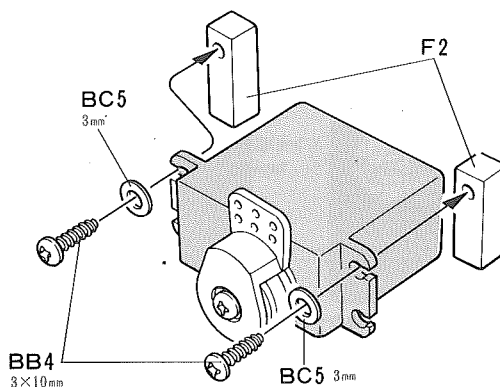

※サーボホーン止めビス
※ Servo horn screw
※ Schraube für Servohorn
※ Vis du palonnier du servo

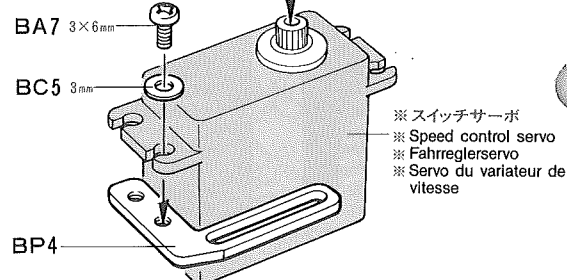

34 《使用する小物金具》
PARTS USED
VERWENDETE TEILE
PIECES UTILISEES

(ビス袋詰 ㊸)

(Screw bag ㊸)
(Schraubenbeutel ㊸)
(Sachet de vis ㊸)

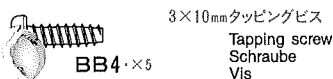

(ビス袋詰 ㊹)

(Screw bag ㊹)
(Schraubenbeutel ㊹)
(Sachet de vis ㊹)

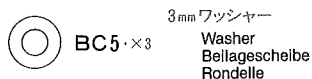

35 《使用する小物金具》
PARTS USED
VERWENDETE TEILE
PIECES UTILISEES

(ビス袋詰 ㊸)

(Screw bag ㊸)
(Schraubenbeutel ㊸)
(Sachet de vis ㊸)

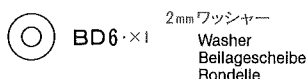
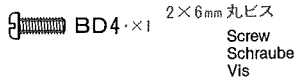

(プレス袋詰)

(Press parts bag)
(Preßteile-Beutel)
(Sachet de pièces embouties)

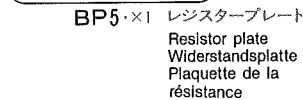
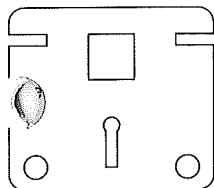

36 《使用する小物金具》
PARTS USED
VERWENDETE TEILE
PIECES UTILISEES

(ビス袋詰 ㊸)

(Screw bag ㊸)
(Schraubenbeutel ㊸)
(Sachet de vis ㊸)

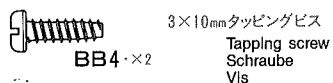

(ド袋詰)
(bag)
(Gestänge-Beutel)
(Sachet de tringleries)

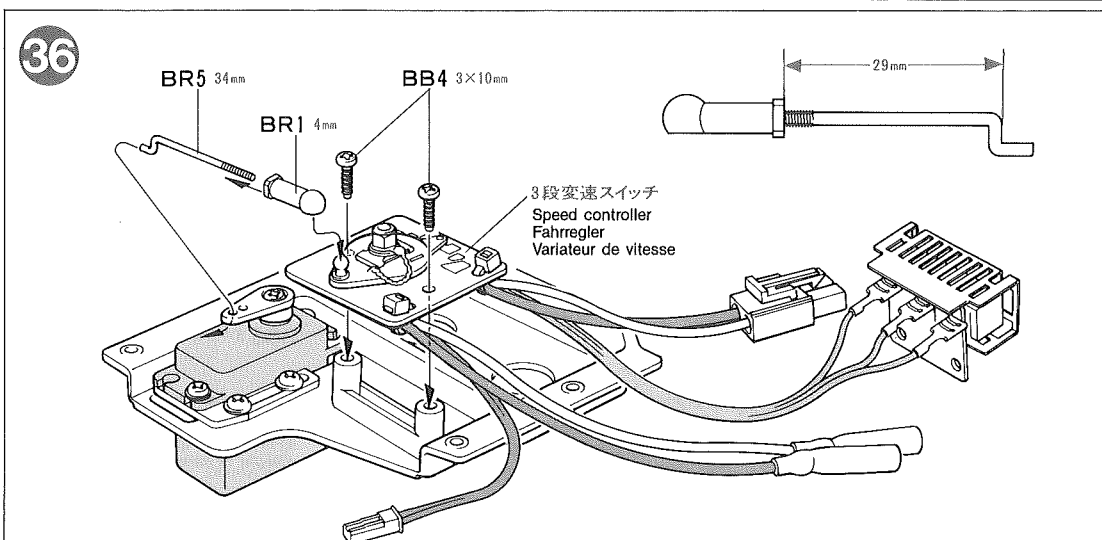
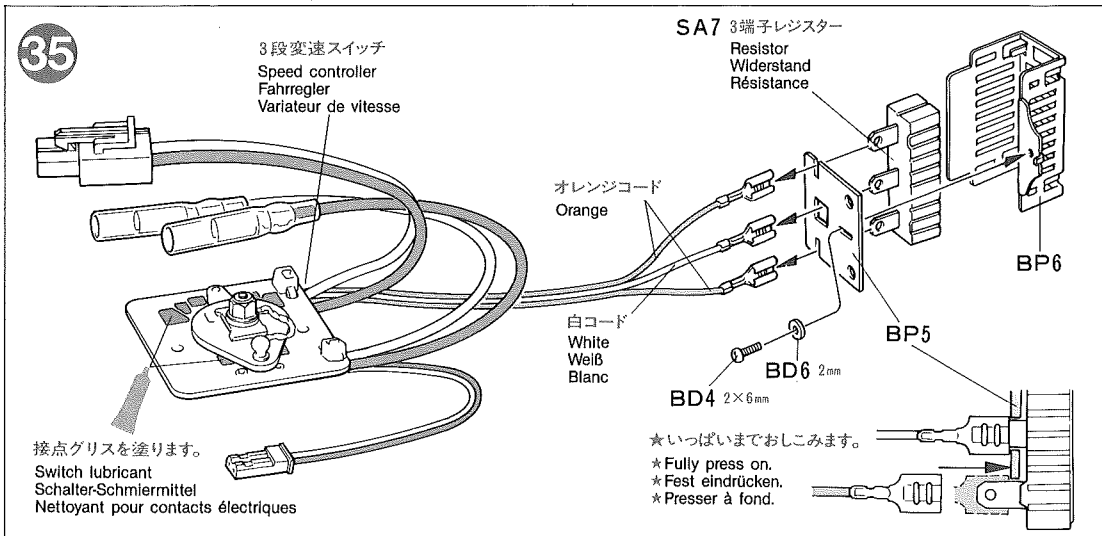
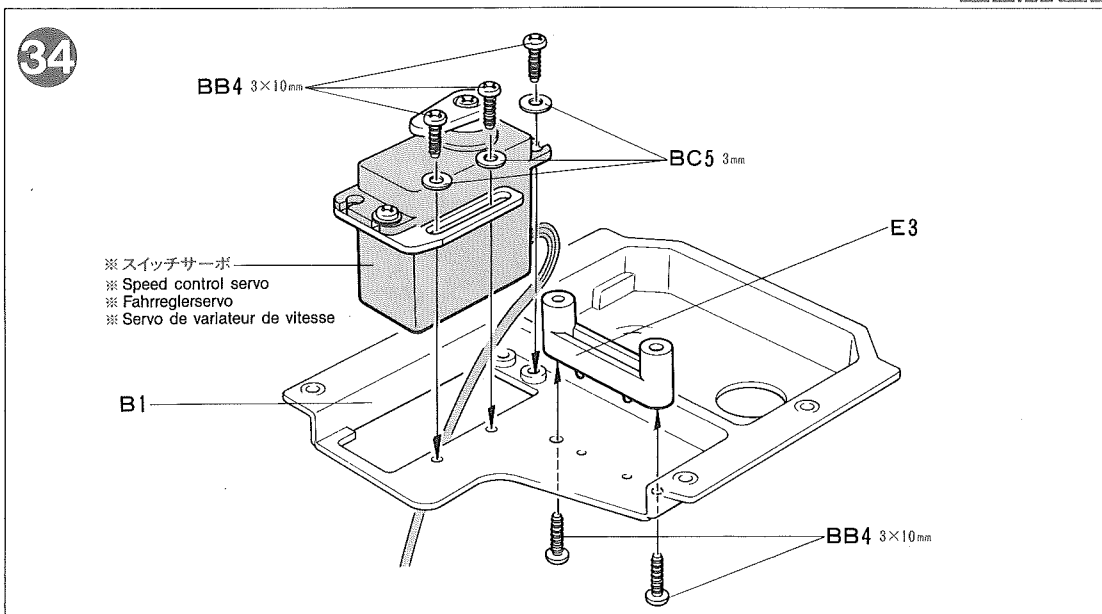
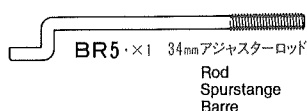
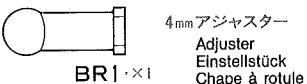

《スイッチのポジション》

Position of speed controller
Einbauage des Fahrreglers
Position du variateur de vitesse

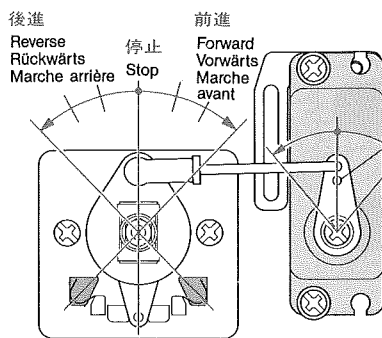
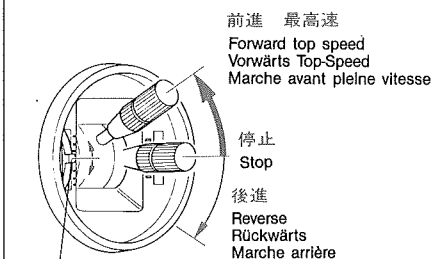

《アジャスターのはずしかた》

HOW TO REMOVE ADJUSTER
ENTFERNEN DES EINSTELLSTÜCKS
COMMENT DECONNECTER LES
CHAPES A ROTULE

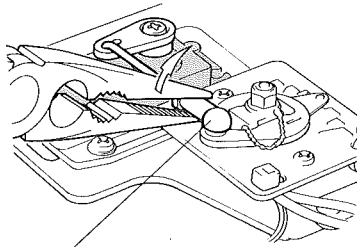

- ★ひねります。
- ★Pinch with long nose pliers and twist.
- ★Mit Flachzange packen und drehen.
- ★Serrer avec des pinces à becs longs et tordre.

38 《使用する小物金具》

PARTS USED
VERWENDETE TEILE
PIECES UTILISEES

(ビス袋詰 ㊸)

- (Screw bag ㊸)
- (Schraubenbeutel ㊸)
- (Sachet de vis ㊸)

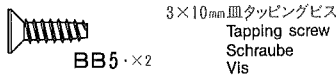

(ロッド袋詰)

- (Rod bag)
- (Gestänge-Beutel)
- (Sachet de tringleries)

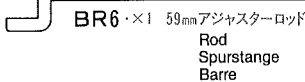
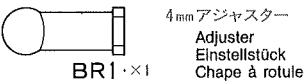

TAMIYA CRAFT TOOLS

良い工具選びは製作づくりのための第一歩。本格派をめざすモデラーにふさわしいタミヤクラフトツール。耐久性も高く、使いやすい高品質な工具です。

STRAIGHT TWEEZERS
ストレートピンセット

ITEM 74004

ANGLED TWEEZERS
ツル首ピンセット

ITEM 74003

LONG NOSE w/CUTTER
ラジオペンチ

ITEM 74002

SIDE CUTTER for PLASTIC
精密ニッパー
(プラスチック用)

ITEM 74001

(+)SCREWDRIVER・L
プラスドライバー・L (5×100)

ITEM 74006

(+)SCREWDRIVER・M
プラスドライバー・M (4×75)

ITEM 74007

(-)SCREWDRIVER・M
マイナスドライバー・M (4×75)

ITEM 74008

37

- ★切りとって穴をあけます。
- ★Cut off.
- ★Abschneiden.
- ★Couper.

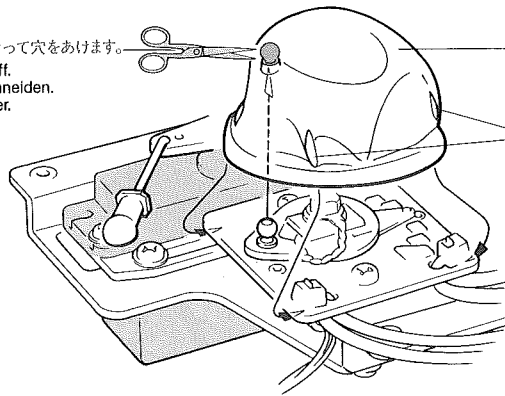

スイッチカバー
Speed control cover
Fahrreglerabdeckung
Capot du variateur

- ★印をスイッチの角にあわせてかぶせます。
- ★Apply cover with the corners at the indicated position. Allow room for speed controller operation.
- ★Abdeckung so anbringen, daß die Ecken in den angegebenen Positionen sind. Es muß Platz für die Bewegungen des Fahrreglers sein.
- ★Insérer le capot du variateur sur les angles de la platine du variateur comme indiqué, puis découper une ouverture pour connecter la tringlerie de commande.

- ★接点部にカバーがはさまると接触不良になります。たるみをもたせて下さい。
- ★Pass ball connector on speed controller out of the hole and re-attach rod.
- ★Kugelkopf auf Fahrregler durch die Öffnung drücken und Gestänge wieder einhängen.
- ★Passer le rotule par la trou percé dans le capot du variateur et reconnector la tringlerie.

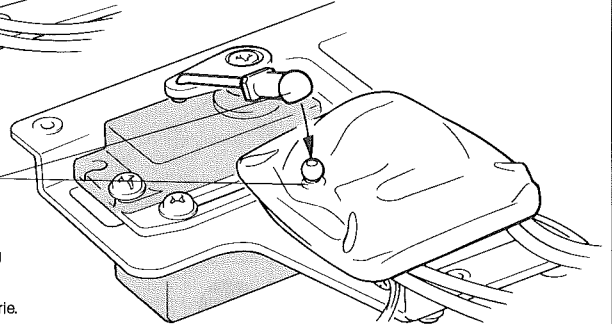

38

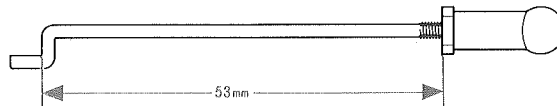

- ※ステアリングサーボ
- ※Steering servo
- ※Lenkservo
- ※Servo de direction

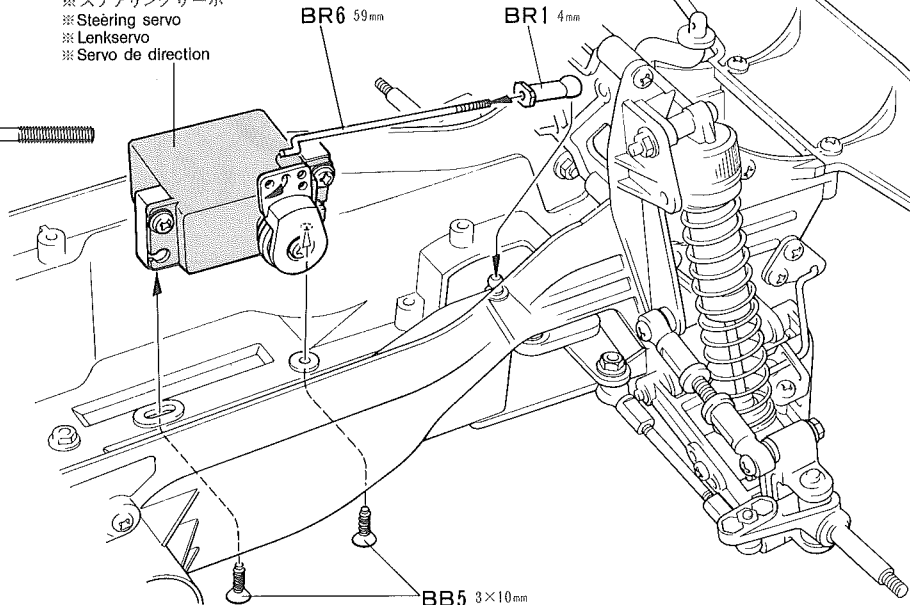

《ステアリングのニュートラル位置》

Steering adjustments
Einstellung der Schubstangen
Réglage de la direction

- ★アジャスターロッドの長さを調節して、下図のステアリング位置にします。

- ★Adjust rod for neutral steering.
- ★Für neutrale Steuerung die Stange einstellen.
- ★Régler la barre pour la direction au neutre.

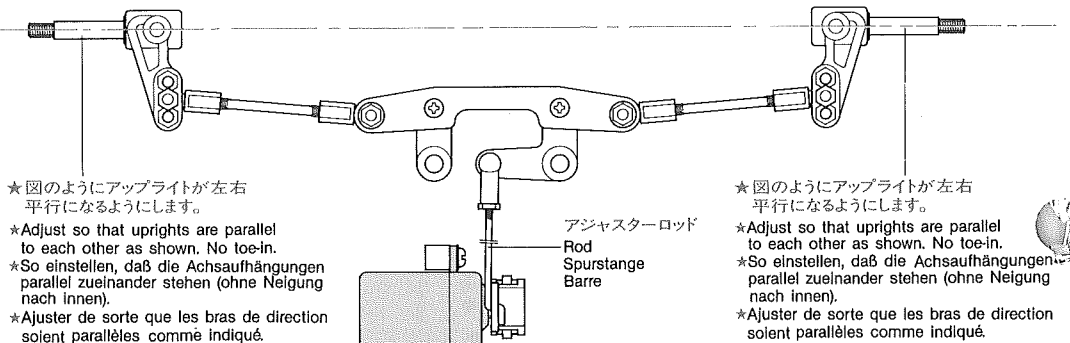

- ★図のようにアップライトが左右平行になるようにします。

- ★Adjust so that uprights are parallel to each other as shown. No toe-in.
- ★So einstellen, daß die Achsaufhängungen parallel zueinander stehen (ohne Neigung nach innen).
- ★Ajuster de sorte que les bras de direction soient parallèles comme indiqué.

- ★図のようにアップライトが左右平行になるようにします。

- ★Adjust so that uprights are parallel to each other as shown. No toe-in.
- ★So einstellen, daß die Achsaufhängungen parallel zueinander stehen (ohne Neigung nach innen).
- ★Ajuster de sorte que les bras de direction soient parallèles comme indiqué.

- ★サーボは必ず、ニュートラルの状態にしておきます。
- ★Make sure the servo is in neutral.
- ★Servo soll in Neutralstellung sein.
- ★S'assurer que le servo est au neutre avant de régler.

39 《使用する小物金具》
PARTS USED
VERWENDETE TEILE
PIECES UTILISEES

(ビス袋詰 ㊸)

(Screw bag ㊸)
(Schraubenbeutel ㊸)
(Sachet de vis ㊸)

3×10mm タッピングビス
Tapping screw
Schraube
Vis
BB4・×4

(ビス袋詰 ㊸)

(Screw bag ㊸)
(Schraubenbeutel ㊸)
(Sachet de vis ㊸)

2×6mm 丸ビス
Screw
Schraube
Vis
BD4・×2

2mm ワッシャー
Washer
Beilagescheibe
Rondelle
BD6・×2

《レギュレーター》

レギュレーターは受信機の電源を走行用バッテリーから安定して供給するための装置です。

BATTERY ELIMINATORS

The battery eliminator allows the receiver to get power from the running battery, and provides a stable current flow.

BATTERIE-ELIMINATOR

Der Batterie-Eliminator ermöglicht die Entnahme des Stroms für den Empfänger aus dem Fahr-Akku und gewährleistet konstante Spannung.

ELIMINATEURS DE BATTERIE

Ce système permet d'alimenter le récepteur par la batterie de propulsion et fourni un courant stabilisé.

タミヤレギュレーター

TAMIYA BATTERY ELIMINATORS
TAMIYA BATTERIE-ELIMINATOR
ELIMINATEURS DE BATTERIE TAMIYA

★各プロポメーカー用が用意されています。

★Acoms, Sanwa, Futaba, JR and KO type available.

★Auch von Acoms, Sanwa, Futaba, JR und KO gibt es einen Batterie-Eliminator.

★Disponibles pour Acoms, Sanwa, Futaba, JR et KO.

レギュレーター付受信機スイッチ

Eliminator equipped receiver switch
Ein/Aus-Schalter mit Eliminator
Interrupteur avec Eliminateur de batterie

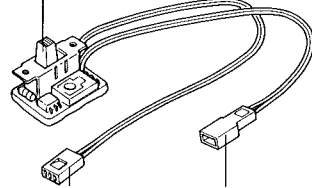

受信機コネクタ
Receiver connector
Empfänger-
Verbindungskabel
Prise du récepteur

電源共用コネクタ
2P connector
2P-Anschluss
Connecteur à
2 fiches

40 《使用する小物金具》
PARTS USED
VERWENDETE TEILE
PIECES UTILISEES

(ビス袋詰 ㊸)

(Screw bag ㊸)
(Schraubenbeutel ㊸)
(Sachet de vis ㊸)

3×10mm タッピングビス
Tapping screw
Schraube
Vis
BB4・×2

TAMIYA COLOR CATALOGUE
The latest in cars, boats, tanks and ships. Motorized, radio controlled and museum quality models are all shown in full color in Tamiya's latest catalogue. English, German, French and Japanese versions available.

39

BB4 3×10mm BB4 3×10mm

BB4 2mm

BD4 2×6mm

ON OFF

※ 赤コードと黄コード、黒コードと緑コードをつなぎます。
* Connect red to yellow and black to green.
* Rot mit gelb und schwarz mit grün verbinden.
* Connecter le fil rouge au fil jaune et le fil noir au fil vert.

※ 受信機スイッチ又はレギュレーター
* Receiver switch or battery eliminator
* Empfänger-Schalter oder Batterie-Eliminator
* Interrupteur de la réception ou éliminateur de batterie

40

各コネクタ Connector Stecker Connecteur	受信機の表示 Receiver sockets Empfänger Socket Prises du récepteur
ステアリングサーボ Steering servo Lenkservo Servo de direction	CH 1 Fun 1 1
スイッチサーボ Speed control servo Fahrreglerservo Servo de variateur de vitesse	CH 2 Fun 2 2
受信機スイッチ Receiver switch Empfänger-Schalter Interrupteur de la réception	BATT B

アンテナパイプ
Antenna pipe
Antennenrohr
Gaine d'antenne

BB4 3×10mm

両面テープ
Double sided tape
Doppelklebend
Adhésif double face

マーク㉘
Sticker
Motif adhésif

ON OFF

マーク㉙
Sticker
Motif adhésif

ナイロンバンド
Nylon band
Nylonband
Collier en nylon

高熱 CAUTION! HOT 注意

マーク㉚
Sticker
Motif adhésif

《C.P.R.ユニット P-100Fを使用する場合》

C.P.R. Unit P-100F
C.P.R. Einheit P-100F
Élément de Réception C.P.R. P-100F

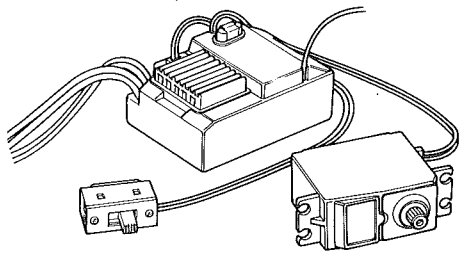

《モーターコードのつなぎ方》

Cables
Kabelleitung
Câblage

- ★黒コードと緑コード、赤コードと黄コードをモーターとつなぎます。
- *Connect to motor cables (black to green and red to yellow).
- *Mit Motorkabel verbinden (schwarz mit grün und rot mit gelb).
- *Connecter les fils du moteur (le fil noir au fil vert et le fil rouge au fil jaune).

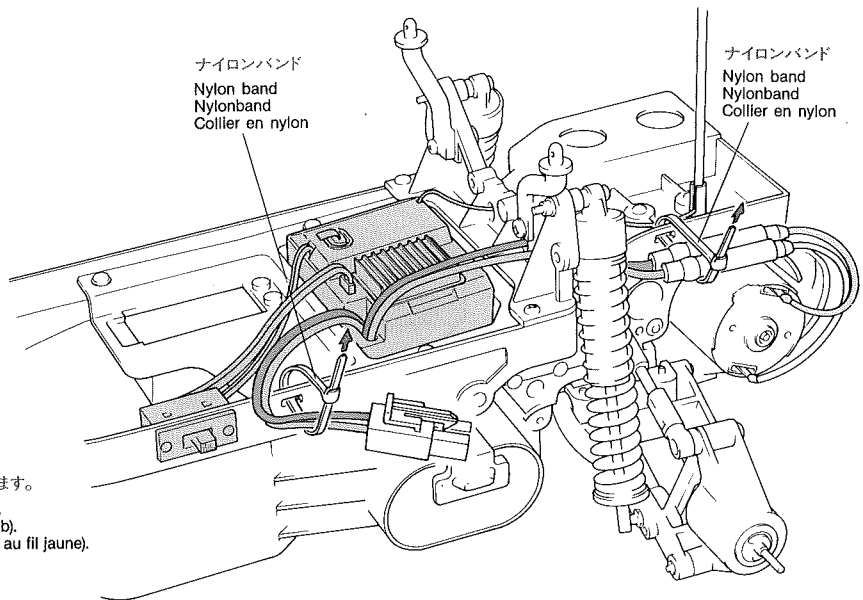

《FETアンプ付プロボを使用する場合》

Installing a separate electronic speed controller
Einbau von anderen elektronischen Fahrreglern
Installation d'un autre variateur de vitesse électronique

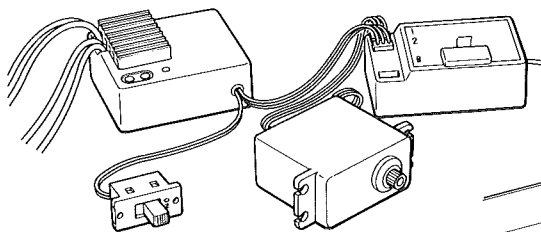

《モーターコードのつなぎ方》

Cables
Kabelleitung
Câblage

- ★-コードと緑コード、+コードと黄コードをモーターとつなぎます。
- *Connect to motor cables (-to green and + to yellow).
- *Mit Motorkabel verbinden (-Kabel mit grün und + Kabel mit gelb).
- *Connecter les fils du moteur (le fil (-) au fil vert et le fil (+) au fil jaune).

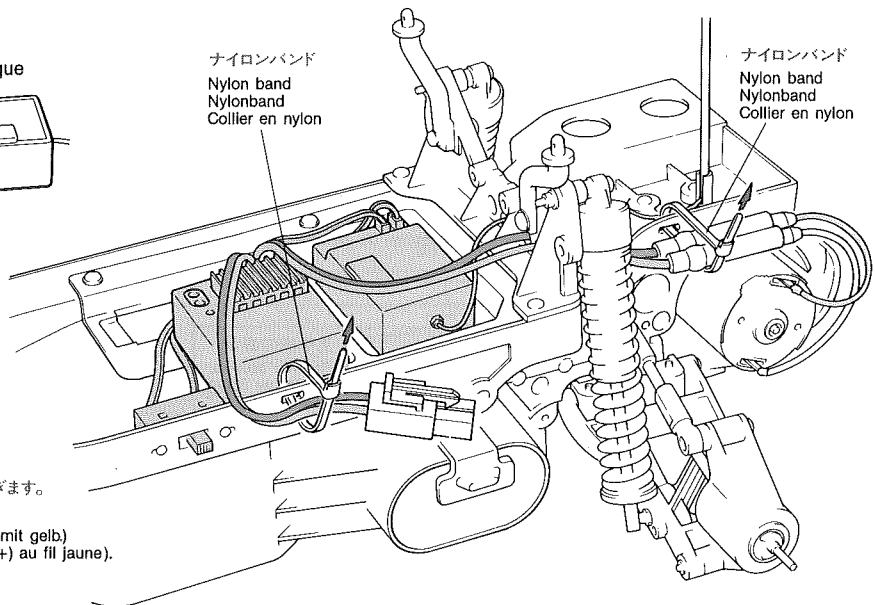

注意して下さい。

CAUTION
VORSICHT!
PRECAUTION

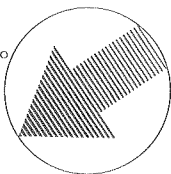

走行させない時は必ず走行用バッテリーのコネクターを外して下さい。走行用バッテリーをつないだままでおくと、車が暴走することがあります。走らせないときは、必ず走行用バッテリーのコネクターを抜いておきます。

DISCONNECT BATTERY
WHEN NOT USING THE CAR

Disconnect Ni-Cd battery when car is not being used. If left connected, a slight movement of the speed controller results in a run away car.

AKKUSTECKER ABZIEHEN,
WENN DAS AUTO NICHT IN BETRIEB
NI-Cd Akku abhängen, wenn das Auto nicht benutzt wird. Bleibt der Anschluß zusammen, kann eine geringe Bewegung des Fahrreglers zum Davonfahren des Autos führen.

DECONNECTEZ LA BATTERIE
LORSQUE LA VOITURE N'EST PAS
UTILISEE

Déconnectez le connecteur de la batterie lorsque la voiture n'est pas utilisée. En la laissant branchée, un léger mouvement du régulateur de vitesse peut mettre en marche le moteur.

41

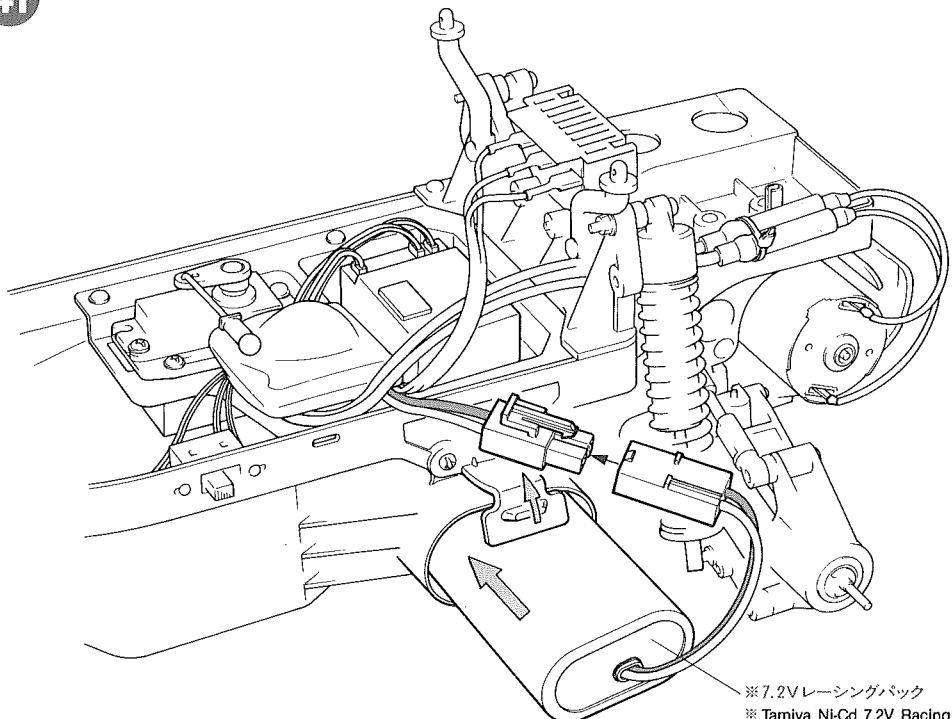

- ※7.2Vレーシングパック
- ※Tamiya Ni-Cd 7.2V Racing Pack battery
- ※Batterie Tamiya Ni-Cd 7,2V Racing Pack
- ※Batterie Tamiya Ni-Cd 7,2V. "Racing"

43 《使用する小物金具》
PARTS USED
VERWENDETE TEILE
PIECES UTILISEES

(ビス袋詰 ㊦)
 (Screw bag ㊦)
 (Schraubenbeutel ㊦)
 (Sachet de vis ㊦)

BD3 4mmフランジロックナット
 Flange lock nut
 Sicherungsmutter
 Ecrou nylstop

(工具袋詰)
 (Tool bag)
 (Werkzeug-Beutel)
 (Sachet d'outillage)

BT2 1150メタル
 Metal bearing
 Metall-Lager
 Palier en métal

(ブリストアパック)
 (Blister pack)
 (Blister-Verpackung)
 (Emballage sous blister)

SA4 ホイールハブ
 Wheel hub
 Radnabe
 Moyeu de roue

42

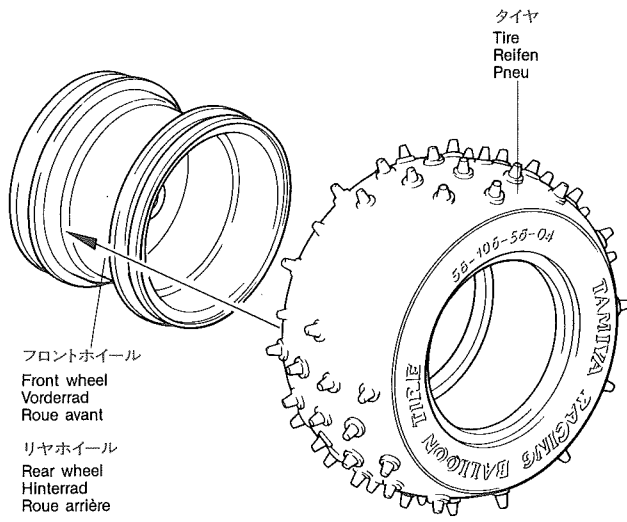

タイヤ
 Tire
 Reifen
 Pneu

★みぞにはめめます。
 ★Fit into grooves.
 ★Reifen richtig in die Felgen
 eindrücken.
 ★Insérer dans les rainures.

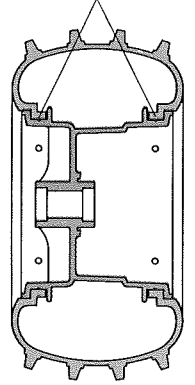

フロントホイール
 Front wheel
 Vorderrad
 Roue avant

リアホイール
 Rear wheel
 Hinterrad
 Roue arrière

43

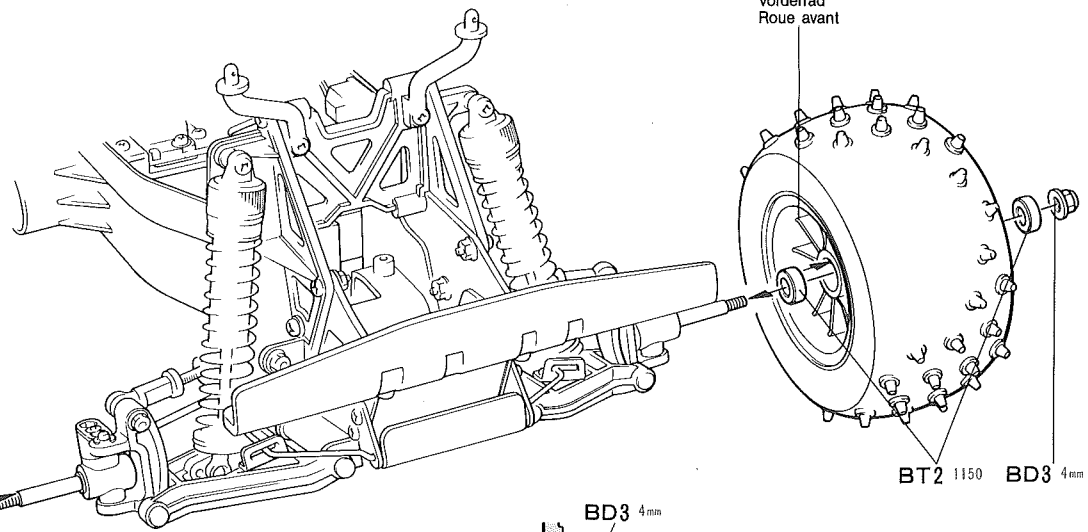

フロントホイール
 Front wheel
 Vorderrad
 Roue avant

BT2 1150 BD3 4mm

フロントホイール
 Front wheel
 Vorderrad
 Roue avant

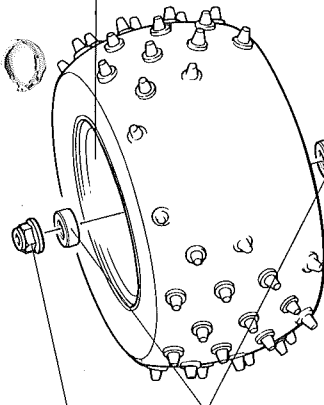

BD3 4mm BT2 1150

BD3 4mm

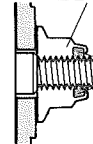

★ナイロン部まで締めこみます。
 ★Tighten up into nylon portion.
 ★Anziehen, bis Gewinde aus
 Nylon-Sicherungsstück schaut.
 ★Serrer jusqu'à la bague en
 nylon.

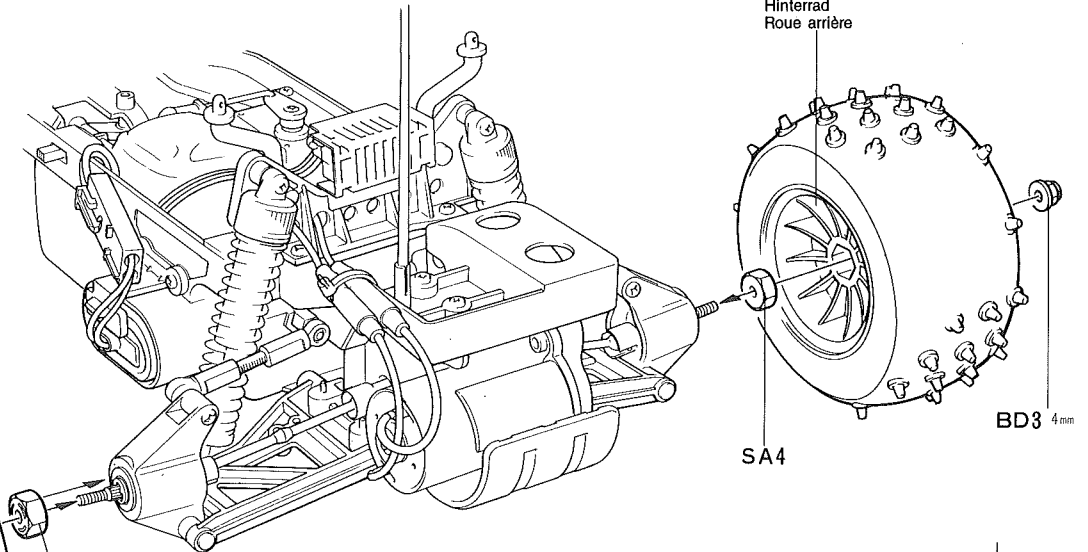

リアホイール
 Rear wheel
 Hinterrad
 Roue arrière

BD3 4mm

リアホイール
 Rear wheel
 Hinterrad
 Roue arrière

BD3 4mm

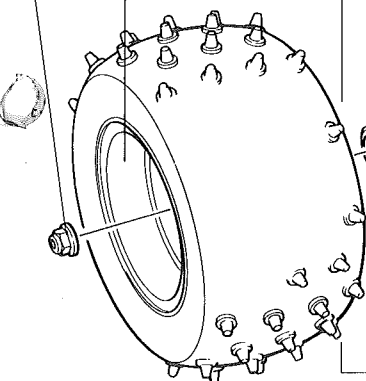

SA4

SA4

SA4

★向きに注意
 ★Note placement.
 ★Auf richtige Platzierung
 achten.
 ★Noter le sens.

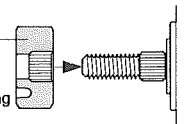

《切りとり》

TRIMMING
ZURICHTEN DER KAROSSERIE
DECOUPE DE LA CARROSSERIE

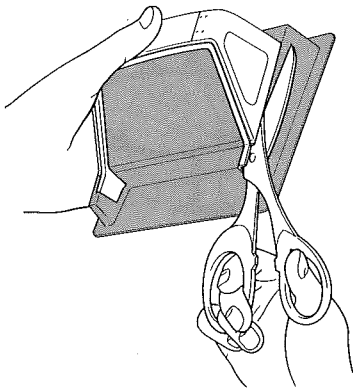

★ハサミやカッターナイフで切りとります。
★Cut off using scissors or modeling knife.
★Mit Messer oder Schere abschneiden.
★Découper en utilisant des ciseaux ou un couteau de modéliste.

《塗装する前に》

★塗装前に中性洗剤で油気をおとします。水洗いをし洗剤分を洗い流して乾かして下さい。

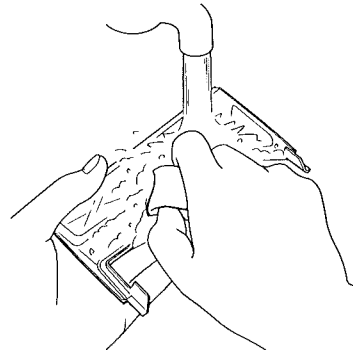

PREPARING PARTS FOR PAINTING
★Wash the body thoroughly with detergent in order to remove oily smears, then rinse off detergent and allow to dry.

VORBEREITUNG DER KAROSSERIE FÜR BEMALUNG

★Karosserie sorgfältig mit Spülmittel abwaschen, damit Staub und ggf. Öl entfernt sind. Trocknen lassen.

PREPARATION DE LA CARROSSERIE POUR LA MISE EN PEINTURE

★Nettoyer entièrement la carrosserie avec du détergent pour la dégraisser, la rincer et laisser sécher.

《塗装》

★ポリカーボネートボディは裏側から塗装します。ウィンドウ部をマスキングし、暗い色から塗装します。

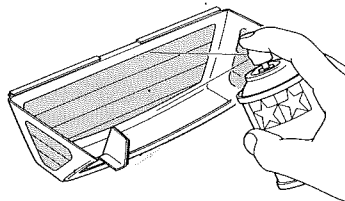

PAINTING
★Mask off window portion and paint from inside using paints for polycarbonate.

BEMALUNG
★Fenster abkleben und die Karosserie von innen mit Lexan-Farben bemalen.

PEINDRE
★Masquer les parties vitrées avec de l'adhésif et peindre de l'intérieur avec des peintures spéciales pour polycarbonate.

44

《ボディ》

Body
Karosserie
Carrosserie

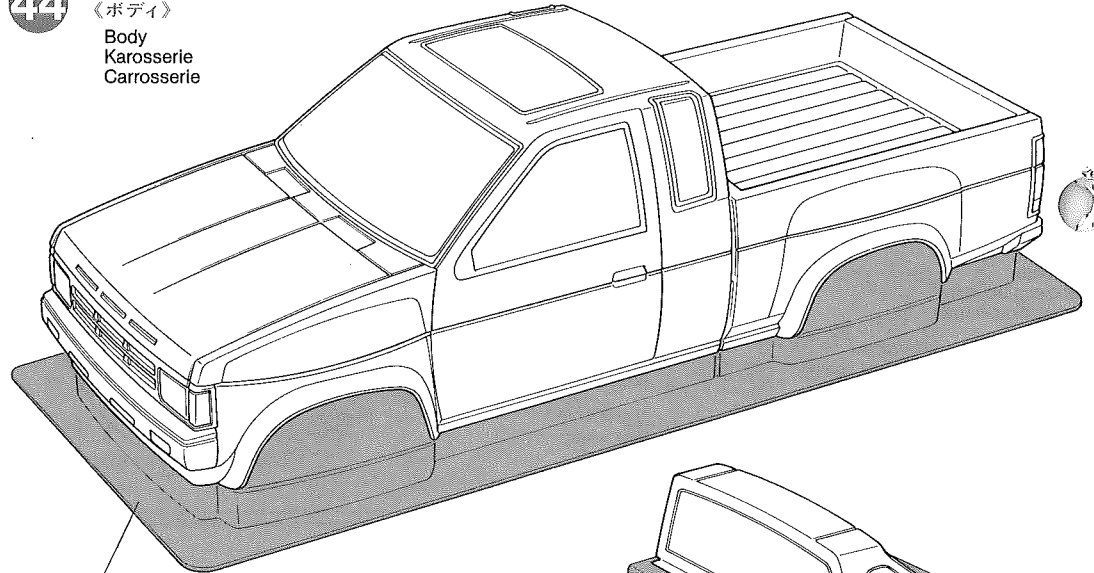

★切りとります。
★Cut away.
★Abschneiden.
★Couper.

《ロールバー》

Roll bar
Überschlagbügel
Arceau

★切りとります。
★Cut away.
★Abschneiden.
★Couper.

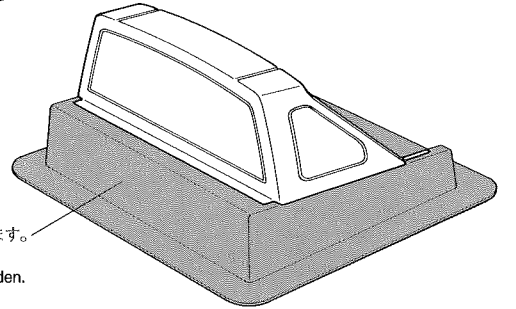

45

PC2 レッド
PS2 Red
PM2 Rot
Rouge

ボディ
Body
Karosserie
Carrosserie

PC12 シルバー
PS12 Silver
PM12 Aluminium

PC7 オレンジ
PS7 Orange
PM7

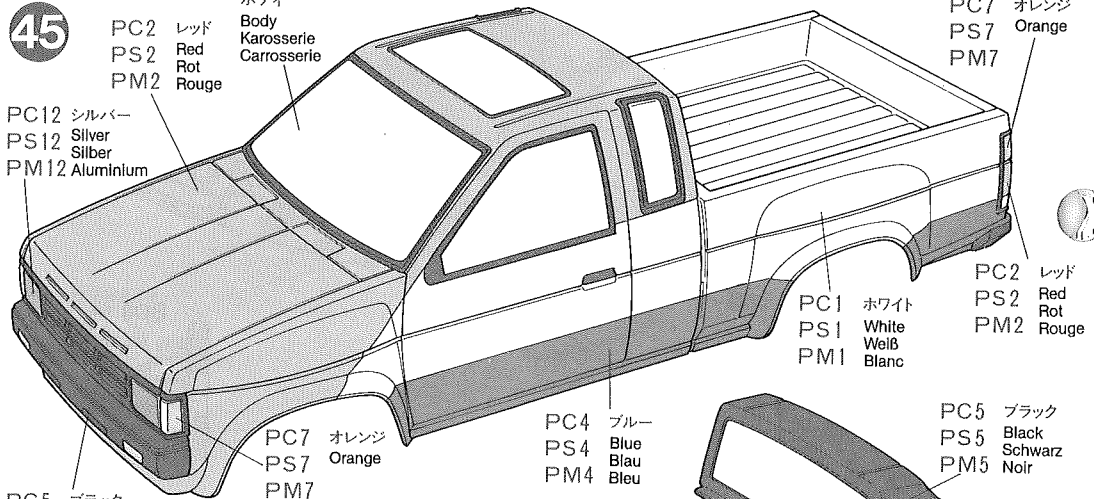

PC1 ホワイト
PS1 White
PM1 Weiß
Blanc

PC2 レッド
PS2 Red
PM2 Rot
Rouge

PC7 オレンジ
PS7 Orange
PM7

PC4 ブルー
PS4 Blue
PM4 Bleu

PC5 ブラック
PS5 Black
PM5 Noir

PC5 ブラック
PS5 Black
PM5 Noir

★ポリカーボネート塗料で裏側から塗装します。
★Paint from inside using paints for polycarbonate.
★Die Karosserie von innen mit Lexan-Farben bemalen.
★Peindre de l'intérieur avec des peintures spéciales pour polycarbonate.

ロールバー
Roll bar
Überschlagbügel
Arceau

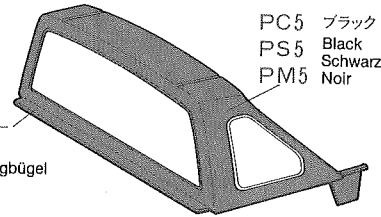

46

両面テープ
Double sided tape
Doppelklebeband
Adhésif double face

ロールバー
Roll bar
Überschlagbügel
Arceau

両面テープ
Double sided tape
Doppelklebeband
Adhésif double face

★この形に切って使用します。
★Trim as shown.
★Abschneiden wie in Skizze.
★Découper comme indiqué.

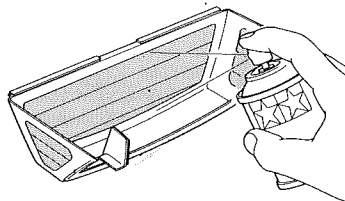

PAINTING
★Mask off window portion and paint from inside using paints for polycarbonate.

BEMALUNG
★Fenster abkleben und die Karosserie von innen mit Lexan-Farben bemalen.

PEINDRE
★Masquer les parties vitrées avec de l'adhésif et peindre de l'intérieur avec des peintures spéciales pour polycarbonate.

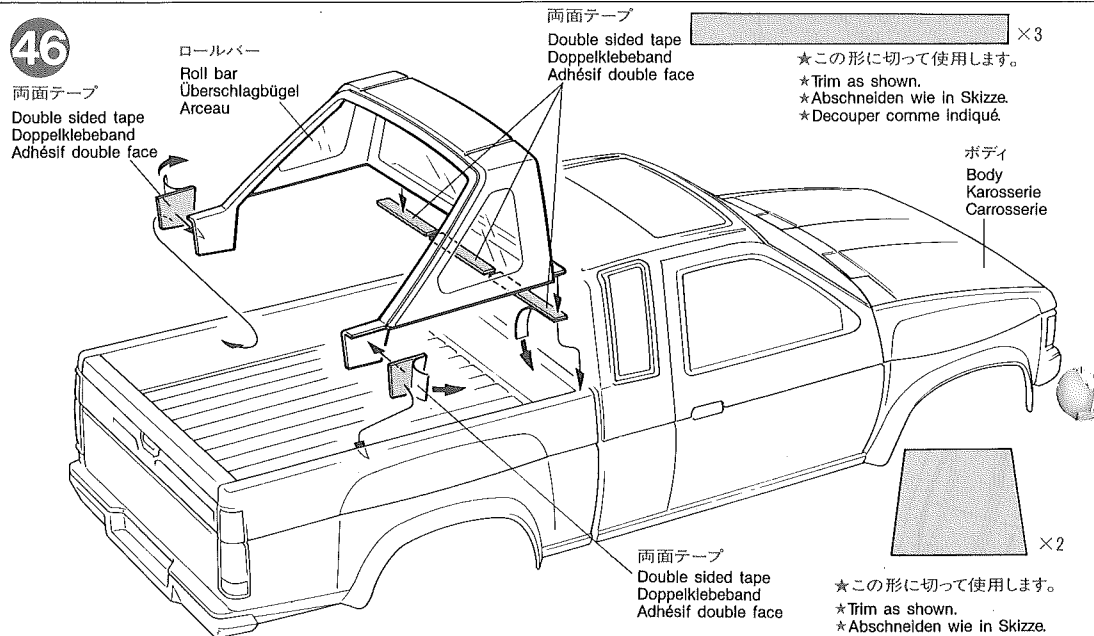

両面テープ
Double sided tape
Doppelklebeband
Adhésif double face

★この形に切って使用します。
★Trim as shown.
★Abschneiden wie in Skizze.
★Découper comme indiqué.

《マークのはりかた》

①できるだけ余白を残さずに、印刷された部分を切り抜いて下さい。番号のついたマークは切りとってしまおうとまちがえやすいのではる順に切りとって下さい。

②裏紙の端の部分の部分を少し切りとり指定された場所にはりあわせて下さい。裏紙をつけたまま位置をあわせて下さい。

③しずつ裏紙をはがしながら場所がずれたり、マークの中に気泡が残ったりしないように注意しながらはってゆきます。

裏紙を一度に全部はがしてはることは、しわがでたり気泡が残ったりする原因となります。

STICKERS

① Cut stickers along colored edge so the transparent film is removed.

② Peel off the end of lining a little and put the decal in position on the body.

③ Then, remove the lining slowly. In so doing, be careful that the decal does not move out of position on the body.

If the lining is completely removed in advance, the decal may be wrinkled or contain unwanted air bubbles.

STICKER

① Die Sticker an den bunten Kanten so ausschneiden, daß der transparente Film weg ist.

② An einer Kante die Unterlage etwas abziehen und Sticker richtig auf die Karosserie legen.

③ Dann die Unterlage langsam ganz abziehen, darauf achten, daß sich der Sticker nicht verschiebt und daß keine Luft unter den Sticker kommt —sonst gibt es Luftblasen. Wenn die Unterlage vorher komplett entfernt wird, kann der Sticker zusammenknicken.

MOTIFS DE DECORATION
AUTO-ADHESIFS

① Découper chaque motif au plus près de ses contours pour éliminer le film transparent.

② Soulever le papier de protection à l'une des extrémités et positionner le motif sur la carrosserie.

③ Retirer lentement le papier de protection en veillant à ce que le motif ne se déplace pas sur la carrosserie.

En retirant entièrement à l'avance le papier de protection, le film risque de former des plis ou de retenir des bulles d'air indésirables.

48 《使用する小物金具》

PARTS USED
VERWENDETE TEILE
PIECES UTILISEES

(工具袋詰)

(Tool bag)
(Werkzeug-Beutel)
(Sachet d'outillage)

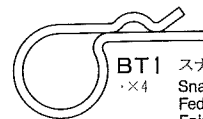

BT1 スナップピン
Snap pin
Federstift
Epingle métallique



TAMIYA COLOR

タミヤカラー(ポリカーボネート用)
RCカーのクリアーボディ用筆塗り塗料です。吹付けもOK。衝突などにもはがれにくく、筆など水洗いで、手軽に使えます。全18色。

TAMIYA COLOR FOR
POLYCARBONATE

This is a paint to do a fine job on polycarbonate bodies of R/C cars. It can be brushed or sprayed and brushes can be cleaned with water. 18 colors are available. It is collision resistant and durable.

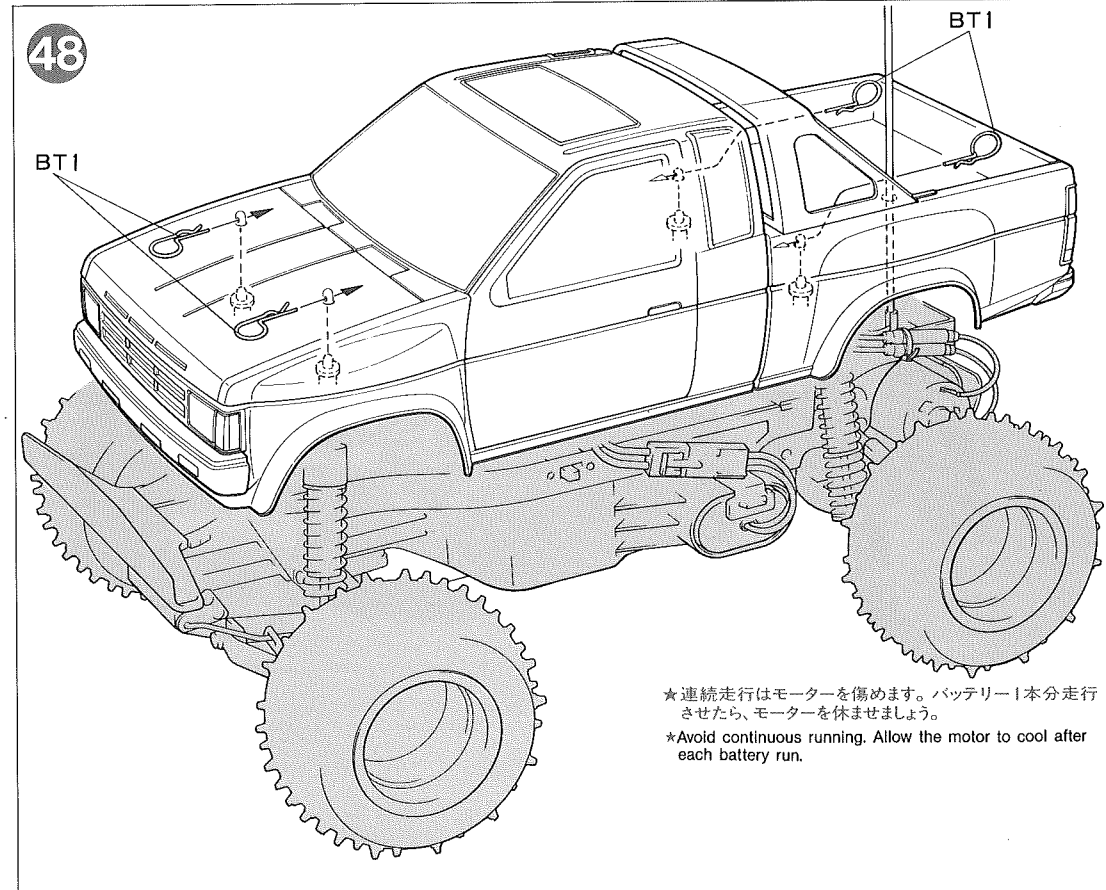
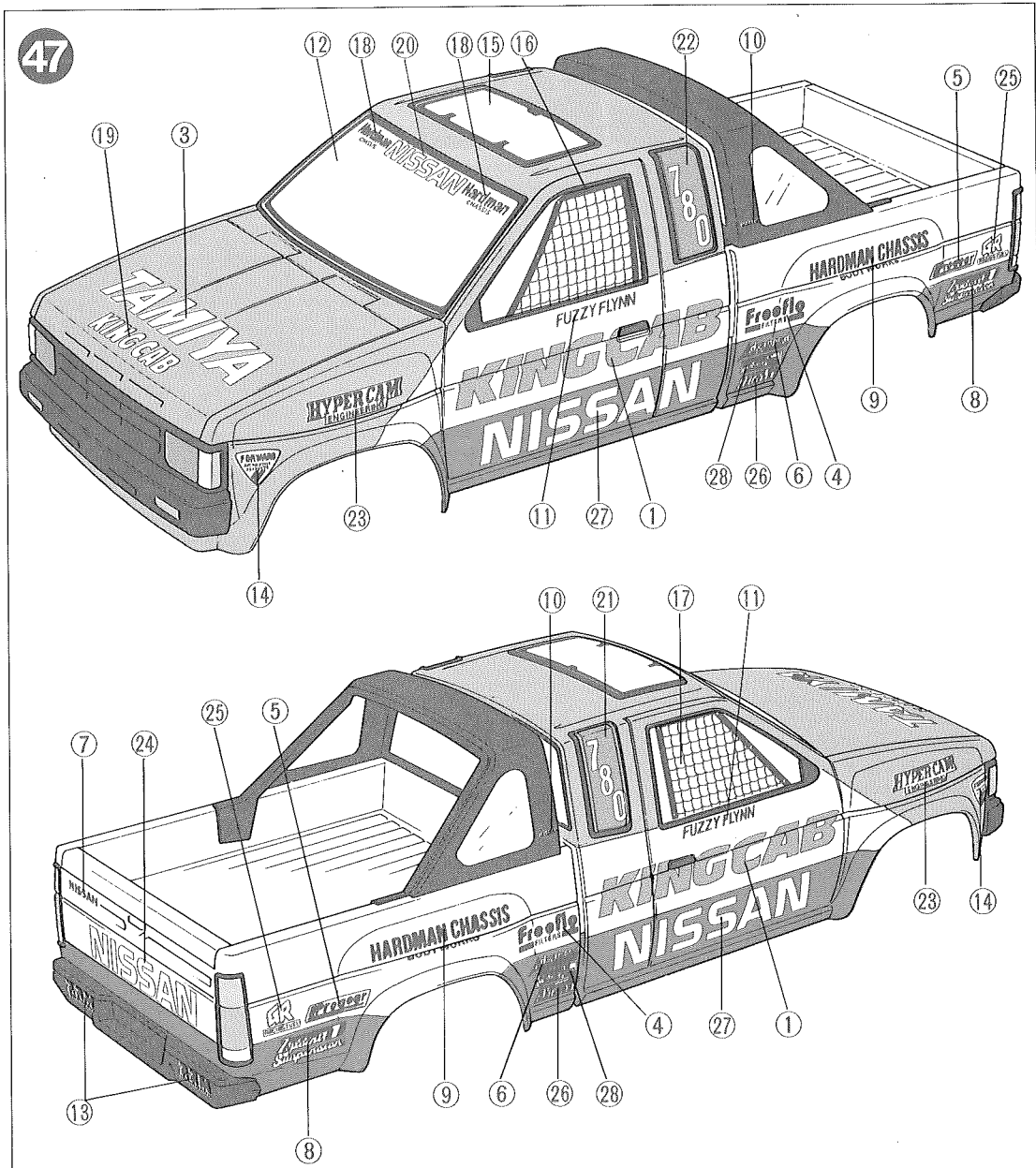

★連続走行はモーターを傷めます。バッテリー1本分走行させたら、モーターを休ませましょう。
★Avoid continuous running. Allow the motor to cool after each battery run.

《走行および取扱いの注意》

タミヤのオフロードRCカーはモーターライズですから騒音の心配は少なくすみます。しかし高性能なニカド電池を使用してかなりのスピードが出ます。取扱いには十分注意して走行を楽しんで下さい。

- 人ごみの中や小さな子供のそばでは走らせないで下さい。
- 道路では絶対に走らせないで下さい。
- 混信に注意して下さい。モデルが異常な動きをしたら、他の電波の混信により、コントロールが乱されたことが考えられます。すぐに走行をやめ、サーボがスティックの動きに従って動くか、確認して下さい。

《走行前の点検・チェック》

走行の前には、必ず下図のポイントを点検して下さい。故障や事故を防ぐために欠かせないことです。タイヤを浮かして行うのがよいでしょう。

★組立て後、最初に走らせる時は、最初の5分間ぐらいはステアリングやスイッチの調子を見ながらゆっくり走らせて下さい。

- 1 各部のネジに、ゆるみはないでしょうか。特に可動部のビス、ナットに注意します。
- 2 送信機の電池の容量は不足していませんか。送信機のメーターで確認し、不足している場合は電池を取りかえるか、充電して下さい。
- 3 走行用ニカドバッテリーの充電は充分ですか。受信機電源が共用のため、バッテリーの容量が減っていると受信機が正常に動作しなくなります。
- 4 ステアリングは左右に確実に動きますか。また直進も調節して下さい。
●車を手前から向うに走らせ、直進を確認します。まがるようでしたら、ステアリングスティックのトリムレバーをまがる向きと逆に動かして調整します。
- 5 スイッチは最高速に確実に入りますか。また確実に止まるかも確認。
- 6 スイッチに接点グリスを塗ってありますか。接点グリスが塗ってなかったり、スイッチにホコリ等がついていると焼きつきの原因となります。必ず接点グリスを塗っておきます。
- 7 コードが切れかかっていたり、ビニール被膜がむけたりしていませんか。被膜がむけているとショートの原因があります。ビニールテープなどをまいて絶縁して下さい。
- 8 グリスアップは確実ですか。シャフトなどの軸受け部分、サスペンションなどの可動部には必ずグリスを塗ります。

《スイッチの取扱い上の注意》

電動RCカーは、強力なニカドバッテリーや高性能モーターが使われることなどにより、最大200ワット以上も大量の電気が配線関係に流れます。このため配線をまちがえたり、調整や扱い方が悪いと受信機やサーボ、スピードコントローラー、モーターなどをこわしてしまうことになります。特に次のようなことに注意して下さい。

《レジスターが発熱します》

3段変速スイッチが最高速に入っていない時、走行している車を手でムリに止めたり、組立てが悪かったり、シャフトに物がからんだりして回転がスムーズでないとレジスターが過熱して焼き切れたり、部品をどかしたりします。

最高速に入らない状態

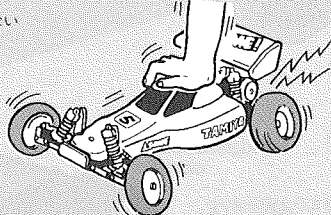
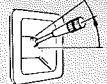

3段変速スイッチが最高速に入らない状態で長く走行させるとやはりレジスターが過熱します。又スイッチの調節不良のときも同じです。

最高速に入らない状態

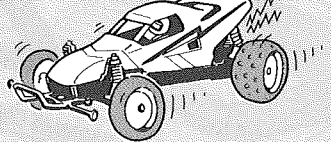
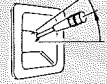

《モーターがこわれます》

車が障害物に当たり、はさまったりして動けない時に、ムリに車を動かそうとするとモーターがこわれます。

最高速

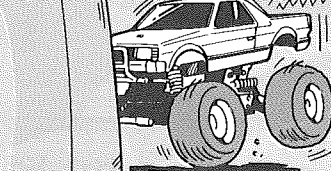
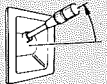

《車が暴走します》

スピードコントローラーが停止の位置にない時にバッテリーをつなぐと車が暴走します。必ずタイヤを浮かした状態にして、スピードコントローラーが停止の位置にあることを確かめてから、バッテリーをつないで下さい。

《走行させる時の手順》

1. 走行用のバッテリー、送信機の電池をセット。
 2. 送信機のスティック、トリムレバーがニュートラル(中立)の位置にあることを確認する。
 3. 送信機のスイッチを入れる。
 4. 受信機のスイッチを入れる。
 5. スティックを動かして、各部の動きを確認、必要ならトリムレバーで調整する。
- ★この手順は、必ず守って下さい。受信機のスイッチを送信機のスイッチより先に入れた場合、他の電波の混信によってモデルが暴走することがあります。
- ★走行を終える場合は、必ず逆の手順で行い、受信機、送信機のスイッチを切り、走行用バッテリー、送信機の電池もぬいておきます。

《走らない時の点検・チェック》

《走行前の点検・チェック》をしたのに、どうもでき上がったモデルがうまく走らない。走っても途中から動きがおかしくなっていました。そんな時のためのチェックポイントです。

- 1 モーターの故障、配線を外してモーターのリード線を直接電池につないで確認できます。モーターがまわるようでしたら、他の部分の故障が考えられます。
- 2 スイッチの接触不良、接点が焼けていたりよれていないでしょうか。又スイッチからモーター、レジスターへの配線は確実につながれていますか。
- 3 サーボホーンは正しい位置につけてあるでしょうか。左右の曲り方が同じになる位置にとりつけて下さい。
- 4 送信機、受信機のアンテナは正しく伸ばされているでしょうか。
- 5 シャフトに草がからんだり、小石がはさまっていませんか。そのまま走らせるとモーターの焼きつきを起します。きれいにとりのぞいて下さい。
- 6 ラジオコントロールメカニズムの故障、ご使用のメカニズムのメーカーのアフターサービスをご利用下さい。モーター及びラジオコントロールメカニズムは、非常に精密に作られています。ていねいに扱って下さい。

《走行後の整備》

走らせたあとは、必ずモデルの手入れをしましょう。いつまでも性能を保つために欠かせないことです。

- 砂や泥、汚れなどはきれいにふきとっておきましょう。
- ギヤー、軸受け、サスペンション等の可動部には必ずグリスアップしておきましょう。

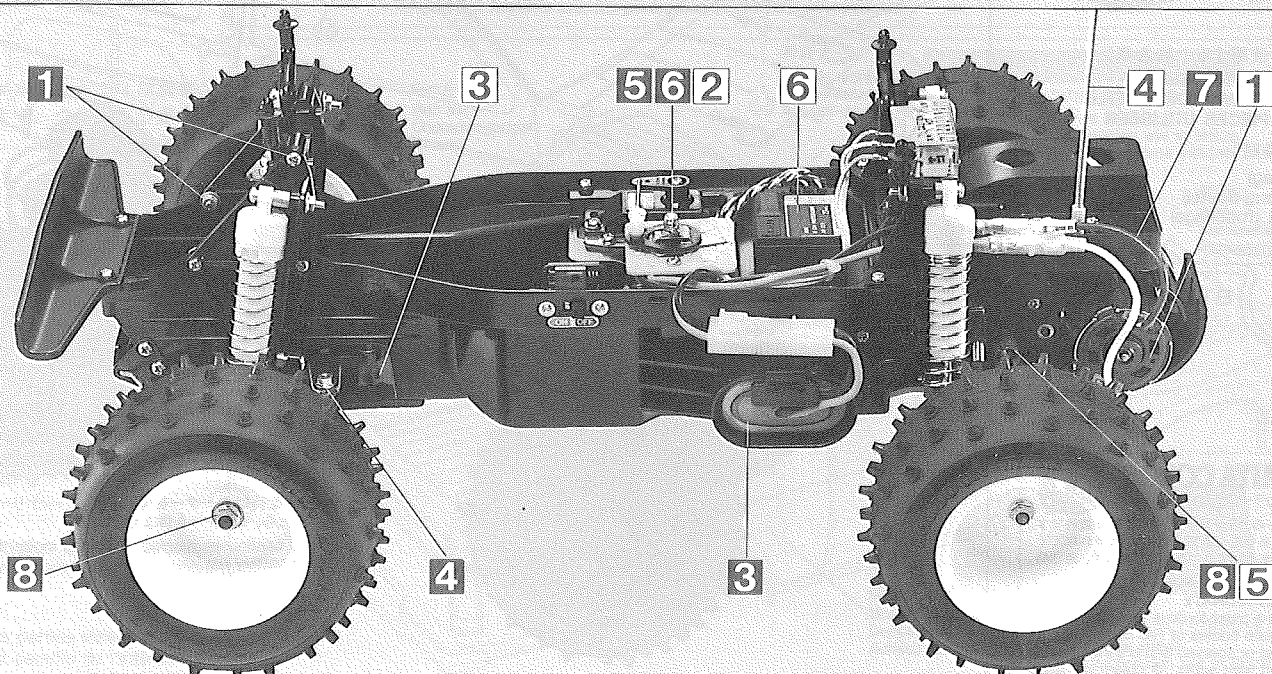

INSPECTION BEFORE OPERATION

Be sure to check the points shown in the figure before starting operation. This is necessary to prevent trouble and accidents. In the first operation after assembly, let the model run slowly for the first 5 minutes while checking the condition of the steering and speed controller.

- 1 Make sure that screws, particularly grub screws are tight enough.
- 2 Make sure that batteries for the transmitter and receiver are new by means of meter or lamp.
- 3 Make sure that Ni-Cd battery has been sufficiently charged. If battery is not charged, car may run out of control if the receiver and motor use same battery.
- 4 Adjust steering servo and/or trim so that the car tracks in a straight line with transmitter at neutral.
- 5 Double check the speed controller for full travel to top speed and stop limits.
- 6 Did you apply switch lubricant to controller? Be sure to apply switch lubricant to reduce arcing and burning.
- 7 Double check the wiring for breaks and short circuits. Secure with vinyl tape.
- 8 Be sure to apply grease on bearings, moving portions of suspension, etc.

CAUTIONS

Because an electric powered radio control car utilizes high capacity Ni-Cd batteries and high per-

formance electric motors, current as large as 200 watts flow in the circuits. You must be very careful of all wiring, adjustments, and the handling of the speed controller, otherwise your receiver, servos or speed controller can be damaged. Please note the following carefully.

BURNT OUT RESISTOR

If the car stops due to some foreign object obstructing the wheels, the resistor of the speed controller can burn out.

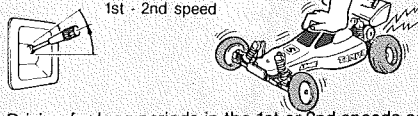

Driving for long periods in the 1st or 2nd speeds can also burn out the resistor.

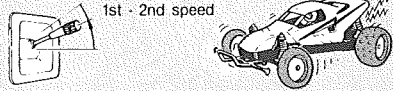

Stopping the wheels from rotating when the speed controller is at top speed will seriously damage or burn out the motor. Never impose too much of a load on the motor.

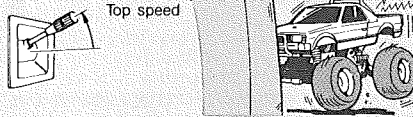

CAR RUNS WITH SWITCH OFF

Whenever battery is connected, the switch blade of the speed controller must be on the stop position or the car will run as soon as the battery is connected. Make sure to check stop position of speed controller, then connect battery.

TROUBLESHOOTING

- 1 If the motor does not function (a rare occurrence), remove wires and check the motor by directly connecting its lead wire to a fresh battery.
- 2 Is the contact of the controller good? Is it burnt or dirty? Are the wires of speed controller arm and plate long enough?
- 3 Is the servo horn in the proper position? It must be fitted so that the model turns right and left the same amount.
- 4 Antenna must be adjusted correctly.
- 5 When shafts or wheels become entangled, motor will overheat. Remove such hindrances immediately.
- 6 If the radio control unit is not satisfactory, inquire with the manufacturer. The radio control unit is very precisely constructed and must be handled with great care.

MAINTENANCE AFTER RUNNING

After operating the model, do the following to keep optimum performance.

- * Completely remove sand, mud, dirt, etc.
- * Apply grease on the suspension, gears, bearings, etc.

EINLAUFEN

Nach Zusammenbau das Modell langsam die ersten 5 Minuten laufen lassen und dabei die Lenkung und Fahrregler auf gute Wirkung beobachten.

- 1 Darauf achten, daß alle Schrauben gut angezogen sind.
- 2 Batterien für Sender müssen voll sein.
- 3 Nur volle Akku's bringen volle Leistung evtl. nachladen. Wenn Akku schwach ist, besteht keine Kontrolle, da Empfänger und Motor die gleiche Stromquelle haben.
- 4 Lenkung muß einwandfrei arbeiten. Modell muß geradeaus fahren. Wenn Fahrzeug nach links oder rechts zieht, mit Trimmhebel nachjustieren.
- 5 Der Fahrregler muß auf Top-Speed gehen und genau stoppen.
- 6 Wurde der Fahrregler mit einem Schalter-Schmiermittel versehen? Ohne Schmiermittel kann der Fahrregler das Brennen anfangen. Daher auf jeden Fall — Schalter-Schmiermittel verwenden.
- 7 Kabel gut isolieren, um Kurzschluß zu vermeiden.
- 8 Auf Lager, bewegliche Teile der Aufhängung etc. Fett anbringen.

BITTE BEACHTEN!

Ein ferngesteuertes Auto mit Elektro-Motor braucht viel Strom und einen Motor mit großer Leistung. Bis zu 200 Watt! Alle Verdrahtungen, Einstellungen und der Fahrregler müssen vorsichtig gehandhabt oder si-

cher eingebaut sein, sonst können Empfänger, die Servos oder der Fahrregler beschädigt werden. Bitte folgendes beachten!

DURCHGESCHMORTER WIDERSTAND

Wenn das Fahrzeug durch ein Hindernis zum Stehen kommt, können die Räder blockiert werden und der Widerstand schmort durch.

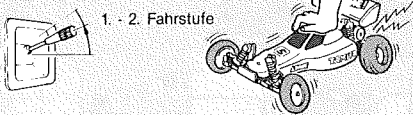

Zu langes Fahren im 1. oder 2. Gang läßt den Widerstand heiß werden und durchbrennen.



Wenn der Fahrregler auf Top-Speed steht und die Räder plötzlich blockiert werden, kann der Motor beschädigt werden oder durchbrennen. Motor-Strom darf Höchstwert nicht überschreiten.

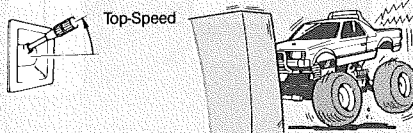

DAS FAHRZEUG FÄHRT, OBWOHL DER FAHRREGLER AUF-AUS-STEHT

Wenn der Akku angeschlossen ist, muß der Fahrregler in der Stop-Position sein, klar — sonst haut das Fahrzeug ab. Vor Anschluß der Batterie muß Nullstellung des Fahrreglers überprüft werden.

STÖRUNGEN UND URSACHEN

- 1 Wenn Motor nicht läuft, evtl. direkt an Batterie zum Prüfen anschließen.
- 2 Sind die Kontakte des Fahrreglers in Ordnung? Oder ist der Fahrregler staubig, dreckig oder ausgebrannt? Haben die Drähte am Schalter-Arm und an der Schalter-Platte genügend Länge?
- 3 Das Servohorn überprüfen. Es muß so eingebaut sein, daß links und rechts gleichmäßiger Kurveneinschlag erfolgt.
- 4 Antenne ausrichten.
- 5 Wenn Gras oder Steinchen die Antriebsachsen blockieren, wird der Motor überhitzt. Blockierung sofort entfernen.
- 6 Wenn Funkanlage nicht richtig arbeitet, zum Fachhändler gehen — NICHT versuchen, SELBST zu reparieren.

NACH DEM FAHREN

Nach der Fahrt sollten folgende Wartungsarbeiten ausgeführt werden.

- * Sand, Staub und allen Dreck entfernen.
- * Aufhängung, Getriebe und Achslager ölen.

VERIFICATIONS AVANT ESSAIS

Vérifier les points indiqués sur l'illustration ci-dessous avant de procéder aux essais. Ces opérations sont importantes pour éviter les pannes et les accidents. La première opération à effectuer après avoir terminé le montage est de laisser tourner le moteur lentement durant environ 5 minutes en vérifiant en même temps le bon fonctionnement de la direction et du variateur de vitesse.

- 1 S'assurer que toute la boulonnerie, particulièrement les vis pointeau, est suffisamment serrée.
- 2 S'assurer du bon état de charge des batteries d'alimentation de l'émetteur et de la réception.
- 3 S'assurer également que la batterie de propulsion a été suffisamment chargée, dans le cas contraire une perte de contrôle peut se produire du fait que la réception et le moteur utilisent la même source d'alimentation.
- 4 Régler la commande de direction, éventuellement avec le trim, de façon à ce que la voiture roule en ligne droite lorsque le manche est au neutre sur l'émetteur.
- 5 Vérifier avec une double attention à ce que le curseur du variateur de vitesse se déplace entièrement entre les positions stop et pleine vitesse.
- 6 Ne pas oublier d'appliquer du nettoyant pour contacts électriques sur la piste du variateur de vitesse pour éviter l'encrassement ou la formation d'arcs électriques.
- 7 Vérifier soigneusement le câblage pour prévenir les ruptures ou les court-circuits; isoler les points douteux avec du ruban adhésif.
- 8 Appliquer de la graisse sur les paliers, les points de pivotement des suspensions, etc...

PRECAUTIONS

Du fait qu'une voiture R/C électrique utilise un

moteur de hautes performances alimenté par une batterie de forte capacité, un courant d'environ 200 Watts traverse les circuits. Il convient donc de réaliser tous les câblages et de régler le variateur de vitesse avec le plus grand soin, autrement le récepteur, les servos ou le variateur peuvent être endommagés. Prière de noter également avec attention les points suivants.

GRILLAGE DE LA RESISTANCE

Si la voiture reste bloquée contre un obstacle empêchant la rotation des roues, la résistance du variateur de vitesse peut griller.



Faire rouler la voiture trop longtemps en 1ère ou en 2ème vitesse peut également faire griller la résistance.



Le blocage des roues tandis que le variateur est sur le contact pleine vitesse peut sérieusement endommager ou griller l'induit du moteur. Ne jamais imposer de telles surcharges au moteur.

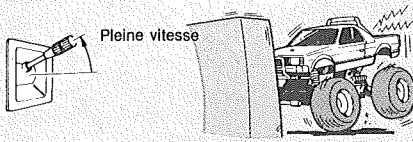

PRECAUTION POUR BRANCHER LA BATTERIE DE PROPULSION

Avant de brancher le connecteur de la batterie de propulsion, s'assurer le curseur du variateur de vitesse est sur la position stop, sinon la voiture démarra immédiatement. Toujours s'assurer de la position stop du variateur avant de connecter la batterie.

CAUSES DE MAUVAIS FONCTIONNEMENT

- 1 Si le moteur ne tourne pas (un cas rare...) le déconnecter et le tester directement en l'alimentant avec une pile neuve.
- 2 Le contact du curseur du variateur de vitesse est-il bon? N'est-il pas brûlé ou encrassé?... Les fils connectés sur le curseur sont-ils assez longs pour permettre son libre déplacement?..
- 3 Le palonnier du servo de direction est-il monté dans la bonne position?... Il doit être positionné de façon à ce que le modèle tourne à droite et à gauche selon le même rayon.
- 4 Le fil d'antenne doit être correctement disposé.
- 5 Lorsque les axes ou les roues sont freinés dans leur rotation, le moteur surchauffé. Retirer immédiatement pareils obstacles.
- 6 Si l'ensemble R/C ne fonctionne pas correctement, contacter le S.A.V. du fabricant. Un ensemble de radiocommande est fabriqué avec une haute précision et doit être manipulé avec un grand soin.

MAINTENANCE APRES FONCTIONNEMENT

Après chaque séance de fonctionnement du modèle, effectuer les opérations suivantes pour conserver des performances maximum.

- * Nettoyer entièrement les projections de poussière, de sable, de boue, etc...
- * Appliquer de la graisse sur les suspensions, la pignonerie, les paliers, etc...

KING CAB®

《キングキャブのセッティング》

RCカーはドライバーの操縦の仕方や路面コンディションなどの様々な条件によって、その特性が変わってきます。自分のもっともコントロールしやすいマシンに仕上げていくのがセッティング。組み立て図中に示した各部の寸法やダンパーの調整を基本に、セッティングを進めて下さい。

1. タイヤを選ぶ

セッティングの第1段階は路面にあったタイヤを選ぶこと。キングキャブの標準タイヤは前後ともグリップに優れたスパイクタイヤ。硬い路面、柔らかい路面、そしてアンダー・オーバーステア時には、スパイクを切り取ることでセッティングが可能です。たとえば、アンダーステアの場合、硬い路面ではフロントタイヤのピンをカットし、柔らかい路面ではピンの長いフロントタイヤをセットします。オーバーステアの場合は逆にセッティングします。また、すり減ったピンは、下の図のように先端をカットすれば、グリップ力がアップします。

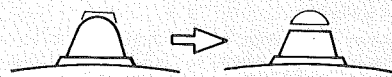
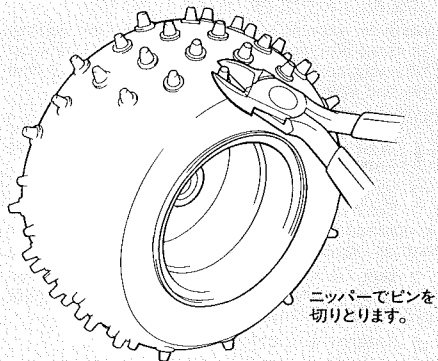

2. トー角(トーイン・トーアウト)

トーインをつけた場合、直進性が良くなり、ステアリングの切り初めの反応がおだやかになります。トーアウトにした場合は、逆にステアリングの反応がシャープになります。ただし、どちらもつけすぎると抵抗になってスピードを低下させたり、アンダーステアやオーバーステアが強くなって操縦しにくいステアリング特性になってしまいます。基本的には、ほんのわずかなトーインをつけておくのがいいでしょう。

トーイン

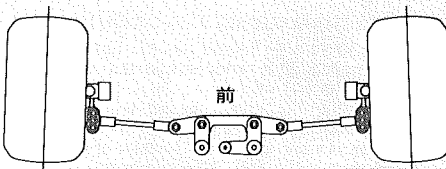

ニュートラル

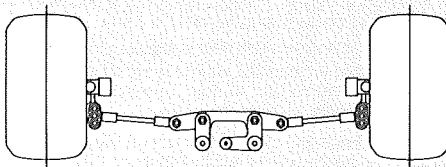

トーアウト

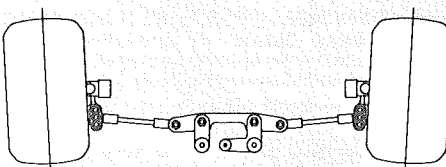

調節

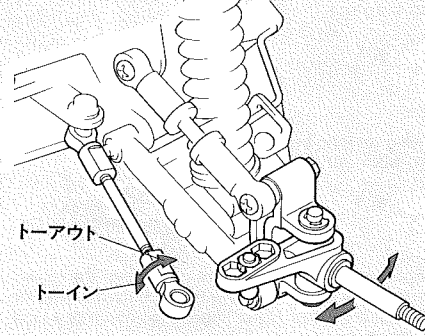

★はずして長さを変えます。

3. キャンバー角

コーナリング中のマシンには遠心力が働くため、車体がコーナーの外側に傾きます。このとき、タイヤにキャンバー角をつけることで接地面積を変え、タイヤのグリップ力を増やしたり減らしたりすることができます。コーナリング中のグリップを増やすには、ネガティブキャンバーに、グリップを減らすにはポジティブキャンバーにセッティングします。

ポジティブキャンバー 上

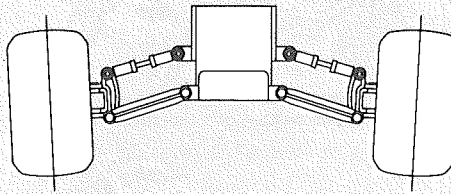

キャンバー 0(ゼロ)

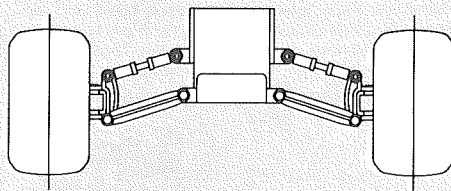

ネガティブキャンバー

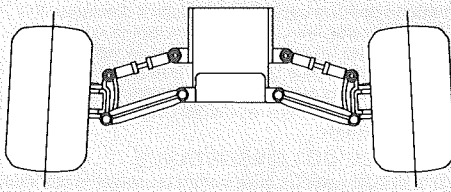

キャンバー調整は、キットの説明図中でセッティングが取れていますが、走りにくい時に調節します。キングキャブでは、アッパーアームの長さを伸ばせばポジティブ・キャンバーが付き、アームを縮めれば、ネガティブ・キャンバーが付きま。

フロント側の調節

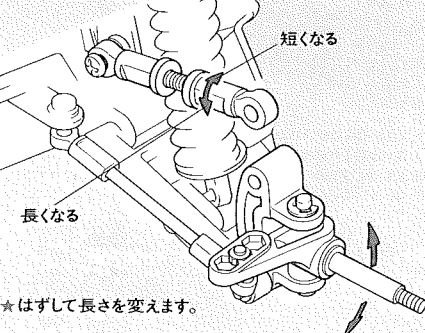

★はずして長さを変えます。

リヤ側の調節

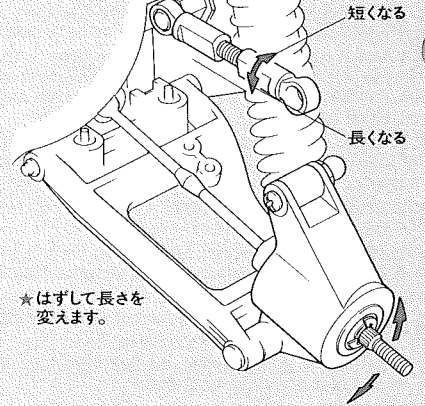

★はずして長さを変えます。

4. ダンパー

まずは組み立て説明図の指示どおり、標準タイヤで走行させてみます。アンダー気味ならフロントのダンパーを柔らかく、リアのダンパーを固めにセット。オーバー気味ならフロントを固めに、リアを柔らかめにセッティングします。また、ジャンプの姿勢が悪く、前のめりになる時はフロントを固めに、リアを柔らかめに調整することで、ある程度ジャンプ姿勢をよくすることができます。もちろん、ダンパーに限らず、セッティングでは前後のバランスが大切。前後のセッティングを極端に変えると安定性を崩して、走行しにくくなりますので注意して下さい。

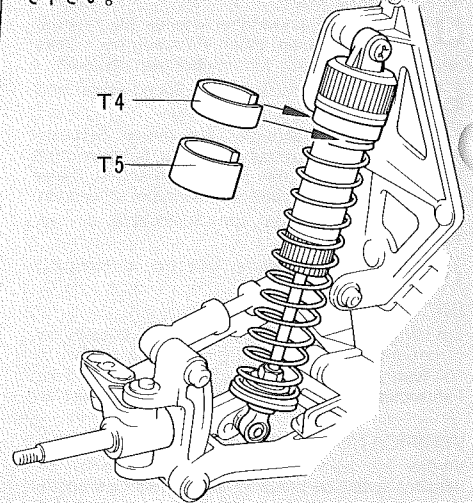

★ダンパーオイルを交換することでも、ダンパーのセッティングが行なえます。粘度の違うダンパーオイルを用意しておくとう良いでしょう。ダンパーオイルは定期的にチェックして下さい。

5. ギヤー比

搭載モーター、コースの路面コンディションやレイアウト、そして使用バッテリーによってピニオンギヤの枚数を変えます。キングキャブの場合、キット標準モーターを搭載した時は18T、テクニゴールドモーターの時17T、ダイナテック01Rモーターの時16Tを使うのが基本です。ただし、路面グリップがいいコースなどではバッテリーの消費が多くなりますので、ピニオンの枚数を1~2枚減らすことも必要です。

	20T 1:9.79		19T 1:10.30
	18T ノーマルモーター 1:10.87		17T テクニゴールド 1:11.51
	16T ダイナテック 1:12.23		

KING CAB®

SETTING-UP

To greatly enhance the overall performance of your car, it is necessary to tune the vehicle to the track (and its surface conditions), on which you will be racing. This will ensure its best performance on race day. Make adjustments referring to the instruction manual, keeping in mind that "balance" is the key word.

1. TIRES

Tires have a great influence on the performance of the car, and are normally the first components tuned. The stock high-grip spike tires can be easily modified for a firm or hard track condition by shortening the height of the pins by trimming. This helps the tires provide better traction for improved acceleration and handling. When the car understeers trim spikes on front tires for hard surfaces, and use long spiked tires for soft surface running. Do the opposite if the car oversteers. Worn spike tires can regain proper grip by trimming spike tips as shown.

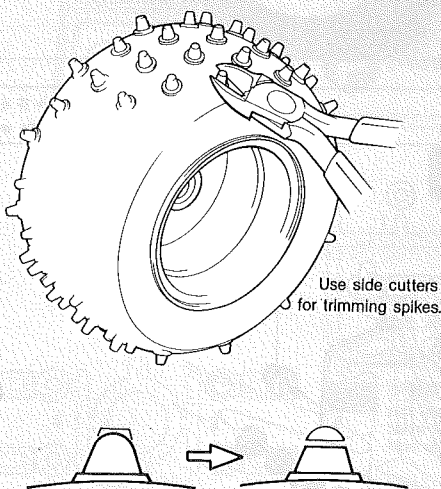

2. TOE-IN AND TOE-OUT

Adjusting the car to toe-in a little, by pointing the wheels inwards, provides the car with good straight running and moderate steering characteristics. Toe-out, which point the wheels outwards, gives sharp and crisp steering. Take care not to overdo any adjustment, otherwise the resulting drag will hinder the handling of the car. Too much of either reduces performance and control. Begin with a little toe-in and work from there.

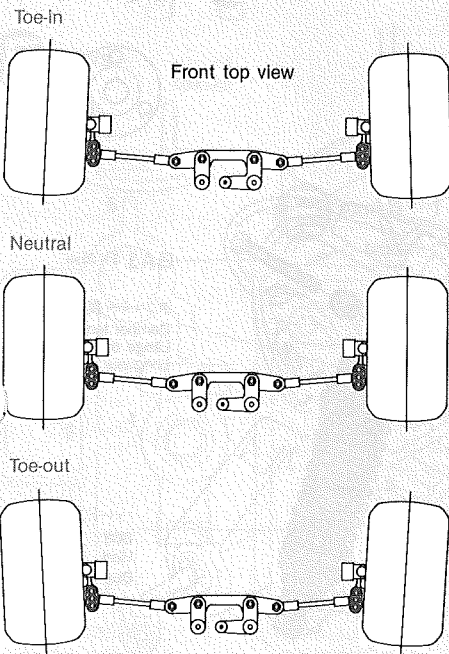

How to adjust.

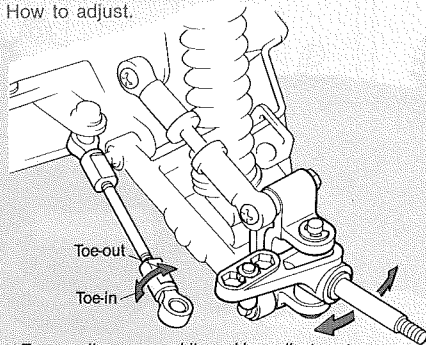

* Temporarily remove while making adjustments.

3. CAMBER ANGLE

While taking the corners, the car is forced to go outwards, causing in-stability. The area of contact on each tire is determined by the camber angle, and therefore the traction of the tires can be made greater or lesser through adjustment of the camber angle. To increase traction during cornering adjust camber angle to negative, and for reducing traction, adjust to positive. The steering characteristics can be changed by altering the traction of the front and rear tires. The car can be made to oversteer with the front adjusted to negative camber and the rear to positive. To cause the car to understeer, adjust front to positive camber and rear to negative.

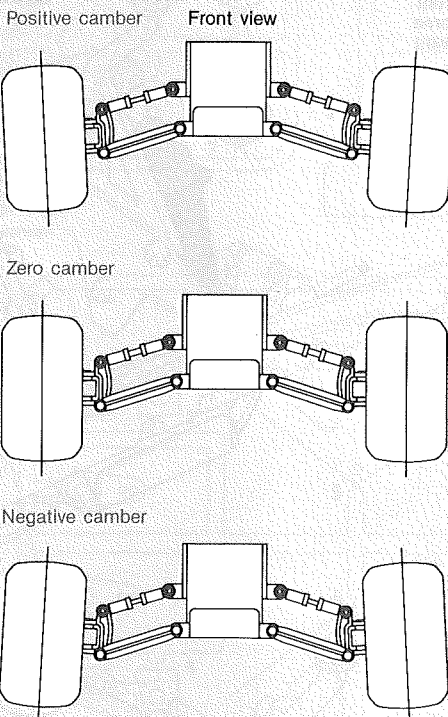

* The vehicle will have the standard camber angle, when assembled according to the instruction manual. It is suggested that you readjust the car to your own preference and track conditions, after break-in. Lengthen the upper arm for positive camber and shorten it for negative camber angle.

Front end camber adjustment

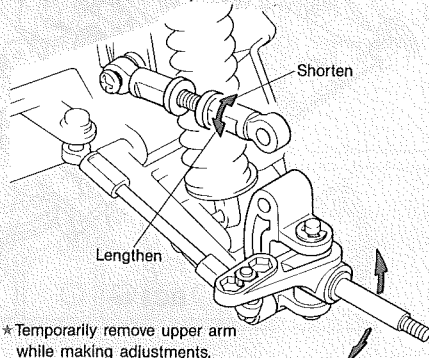

Rear end camber adjustment

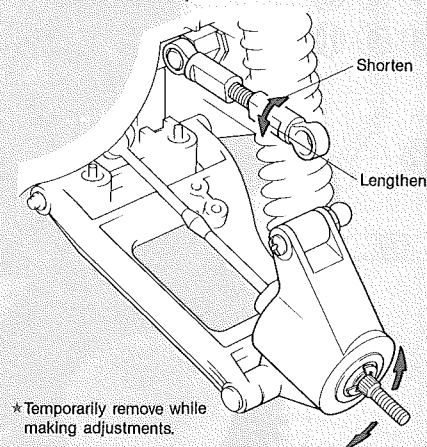

4. DAMPER

It is suggested that you first assemble the damper units to standard, as described in the instruction manual, and test run the car. If the car understeers, make the front dampers softer and the rear harder. For oversteering traits, make the front dampers harder and the rear softer. Also, you can reduce car diving tendencies during jumps by setting the front dampers hard and the rear soft. The damper units should always be adjusted to maintain a balance between the front and rear end. Excessive damping only makes the car more difficult to control.

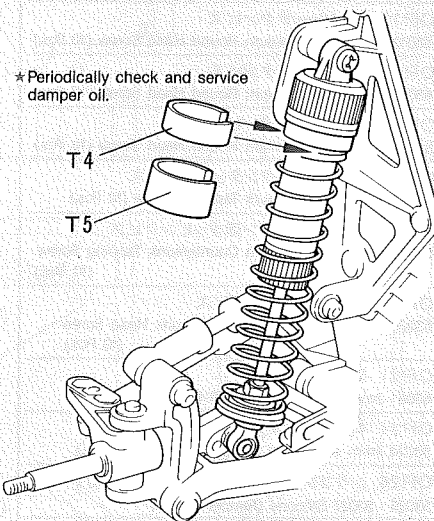

* Damper oil also plays a very important part in enhancing overall suspension potential. Use of different types of oil enable you to adjust your damper units for any track conditions. Remember to periodically check and service damper oil to maintain performance.

5. GEAR RATIO

Proper gear ratio should be determined by the available output power of the motor; type of battery; track condition and layout. The standard gear ratio setting for the stock motor is 18T pinion gear, 17T for the Technigold, and a 16T pinion gear for the Dynatech 01R motor. It should be also noted that running the car on a good grip surface suggests use of a pinion gear 1 - 2 teeth smaller, in order to effectively use all of the available battery power.

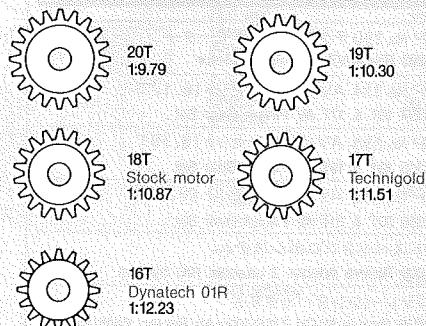

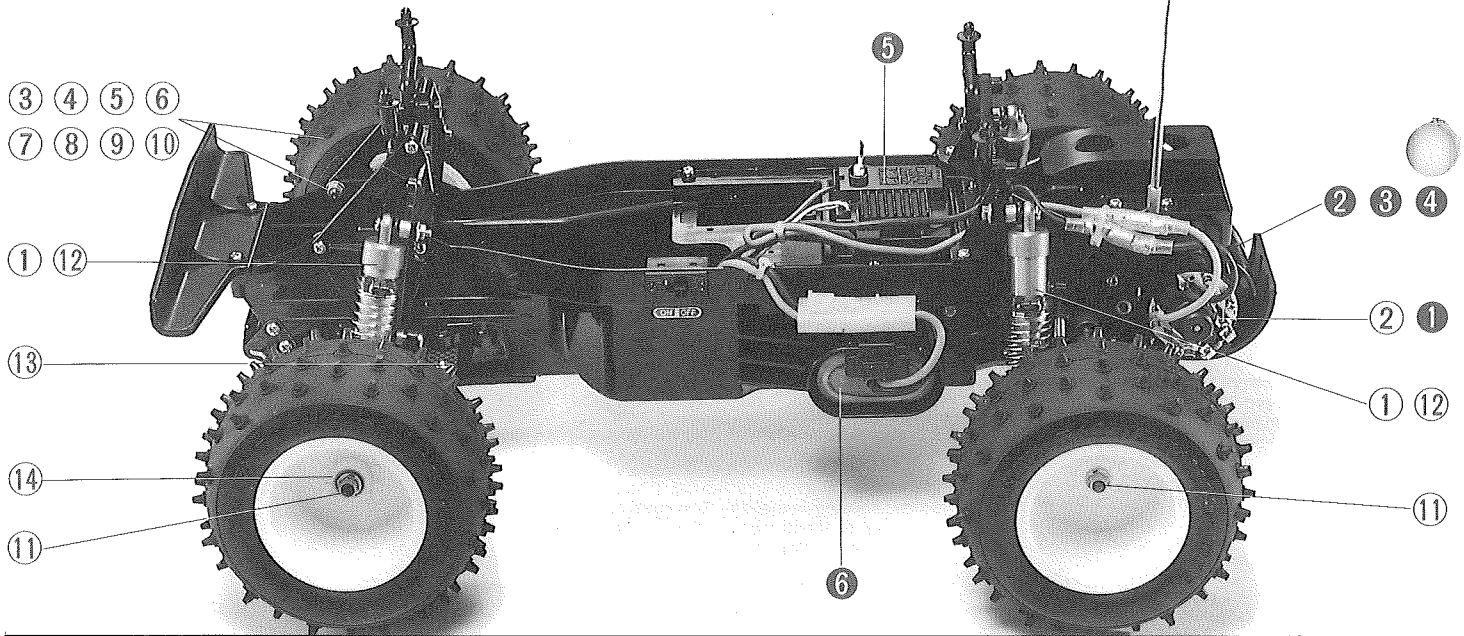

HOP-UP OPTIONS

- ② OP.1 ダイナテック01Rモーター
53001 Dynatech 01R Motor
- ③ OP.11 3×6mm チタンビス
53011 3 x 6mm Titanium Round Head Screw (10 Pcs.)
- ④ OP.12 3×10mm チタンビス
53012 3 x 10mm Titanium Round Head Screw (10 Pcs.)
- ⑤ OP.13 3×15mm チタンビス
53013 3 x 15mm Titanium Round Head Screw (10 Pcs.)
- ⑥ OP.14 3×20mm チタンビス
53014 3 x 20mm Titanium Round Head Screw (10 Pcs.)
- ⑦ OP.17 3×15mm チタンタッピングビス
53017 3 x 15mm Titanium Tapping Screw (10 Pcs.)
- ⑧ OP.18 3×10mm チタン皿タッピングビス
53018 3 x 10mm Titanium Countersunk Tapping Screw (10 Pcs.)
- ⑨ OP.20 3×8mm チタン皿ビス
53020 3 x 8mm Titanium Countersunk Head Screw (10 Pcs.)
- ⑩ OP.21 3mm アルミナット
53021 3mm Aluminum Nut (20 Pcs.)
- ⑪ OP.24 4mm アルミフランジロックナット
53024 4mm Aluminum Flange Lock Nut (10 Pcs.)
- ⑫ OP.26 シリコンオイルセット (#400/#500)
53025 - 53027 Silicone Damper Oil Set
- ⑬ OP.33 アバンテレーシングステアセット
53033 Avante Ball Race Steering Set
- ⑭ OP.8, 29 1150 ラバーシールベアリングセット
53008 & 53029 1150 Sealed Ball Bearings

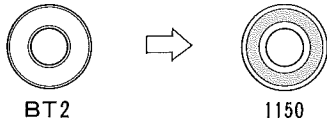

- ⑮ OP.54 ハイキャップダンパースペシャルスプリングセット
53054 Short Hi-Cap Damper Spring Set (ショート用)

R/C SPARE PARTS

- ① SP No.290 テクニゴールドモーター
50290 RX-540VZ Technigold Motor
- ② SP No.354 AVピニオンセット16、17T
50354 16T & 17T AV Pinion Gear Set
- ③ SP No.355 AVピニオンセット18、19T
50355 18T & 19T AV Pinion Gear Set
- ④ SP No.356 AVピニオンセット20、21T
50356 20T & 21T AV Pinion Gear Set
- ⑤ アドスベックプロボシステム
45009 Tamiya Adspec 2 channel R/C System
- ⑥ 7.2VレーシングバックEX
55038 Tamiya Ni-Cd 7.2V1700mAh Racing Pack EX

- ① OP.37 ハイキャップダンパー (ショート)
53037 Hi-Cap Damper (Short)

標準オイル # 400
Normal oil viscosity: #400

〈フロント〉
Front
Vorne
Avant

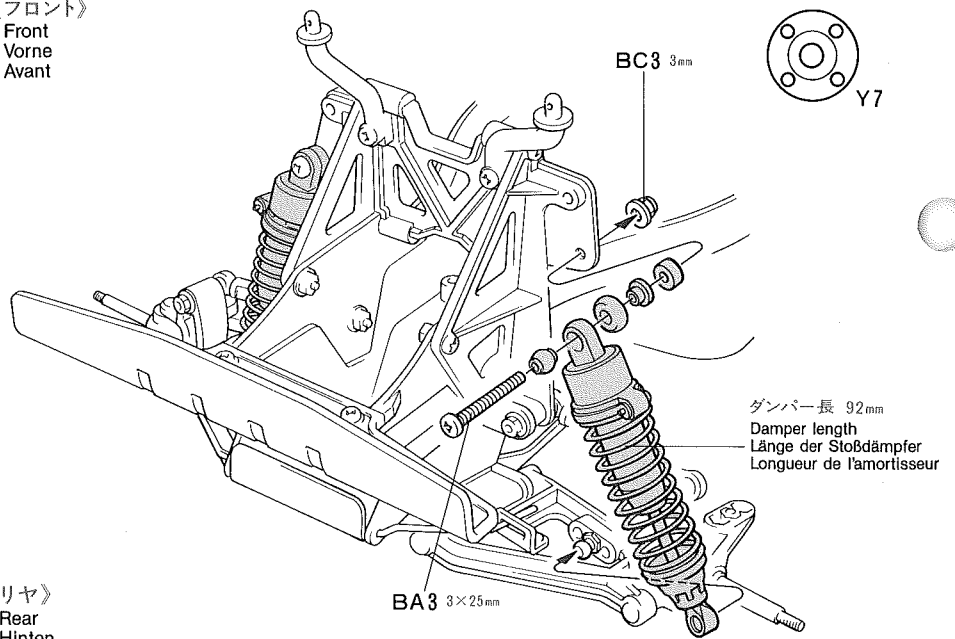

〈リア〉
Rear
Hinten
Arrière

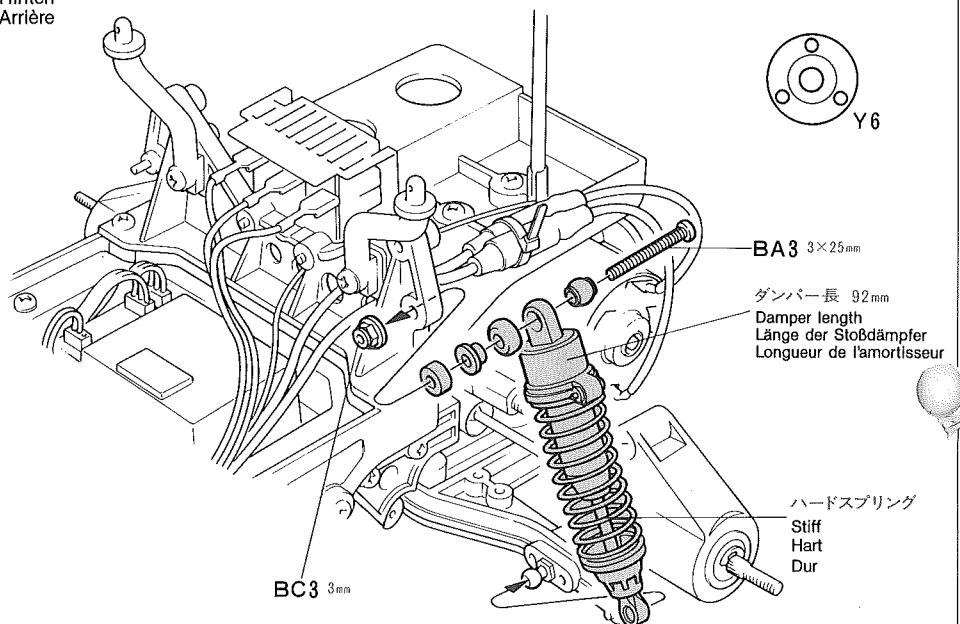

PARTS

B PARTS × 1
0005358

A PARTS × 1
0005353

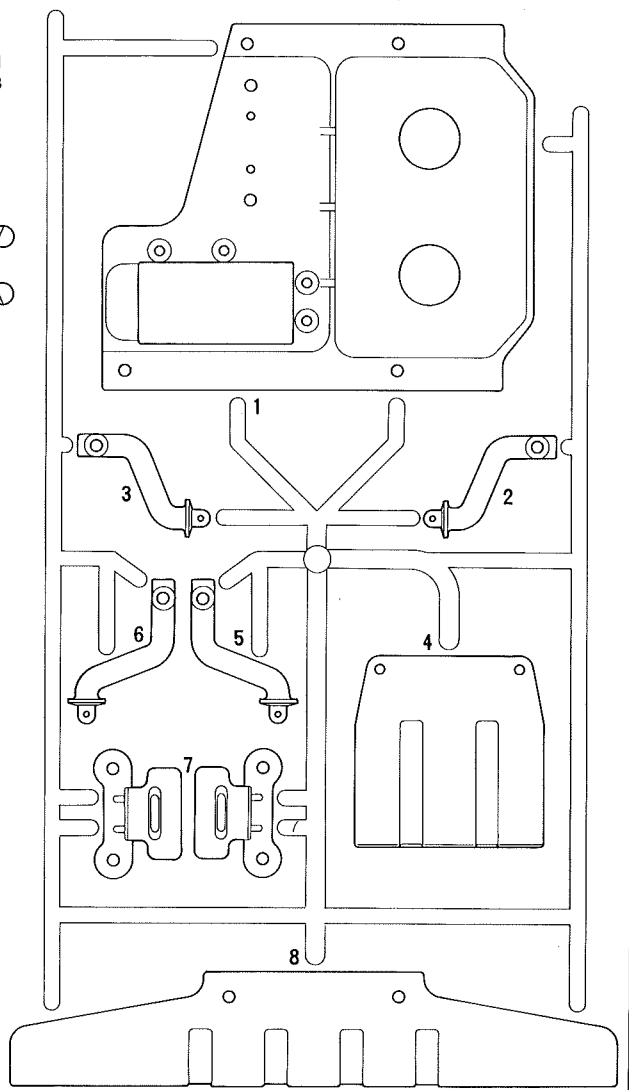
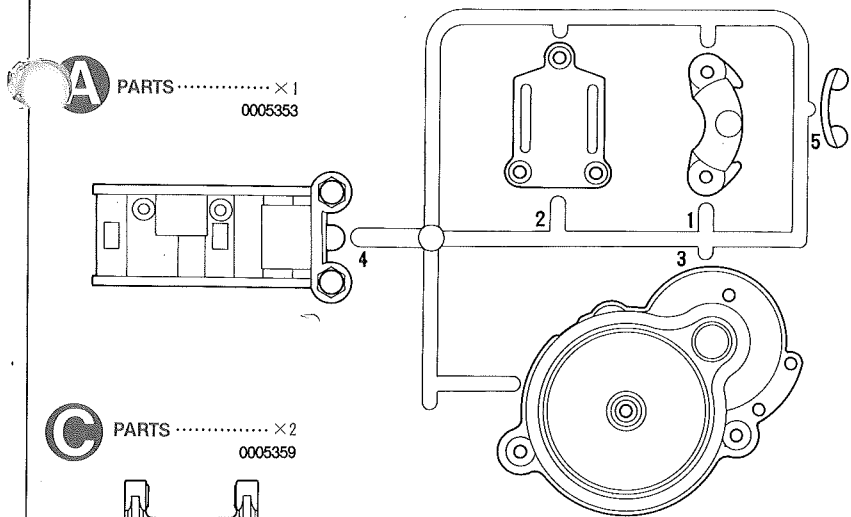

C PARTS × 2
0005359

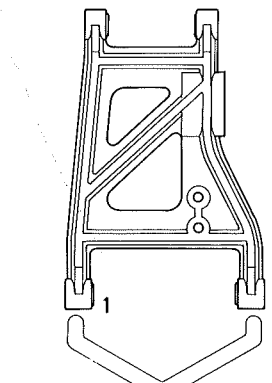

P PARTS × 1
0115065

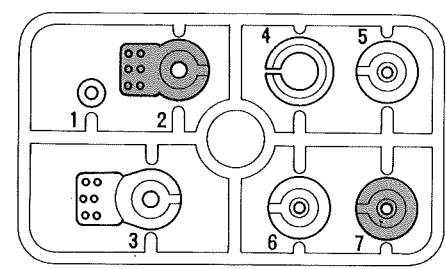

不要部品
Not used.
Nicht verwenden.
Non utilisé.

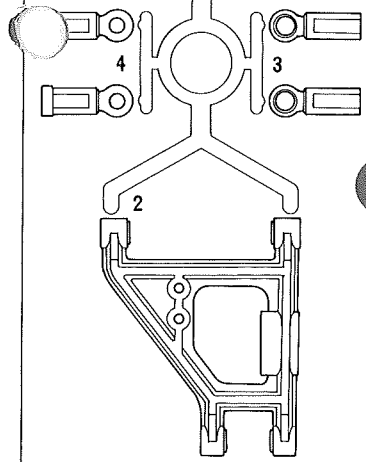

D PARTS × 1
0005380

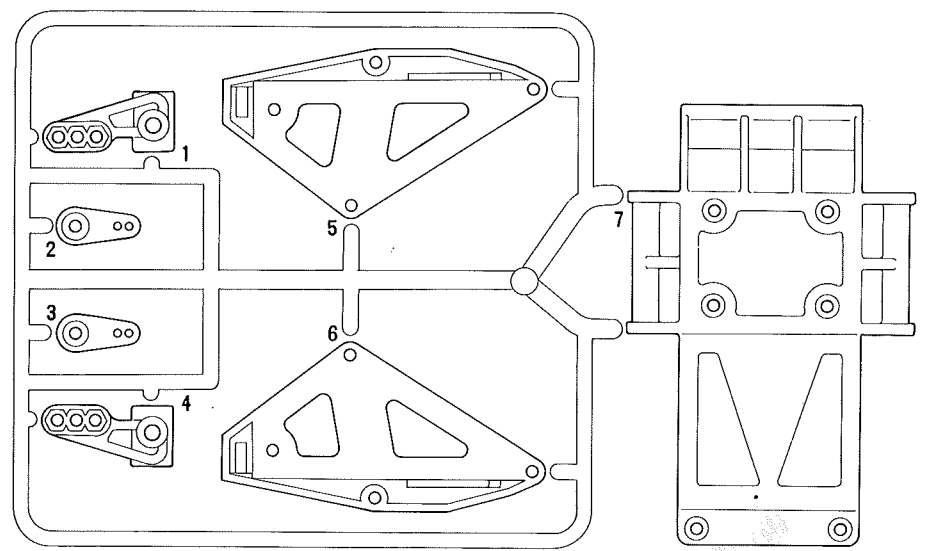

F PARTS × 2
0005362

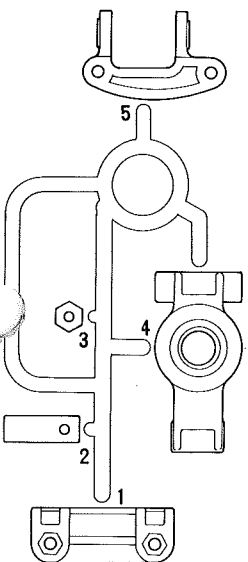

E PARTS × 1
0005361

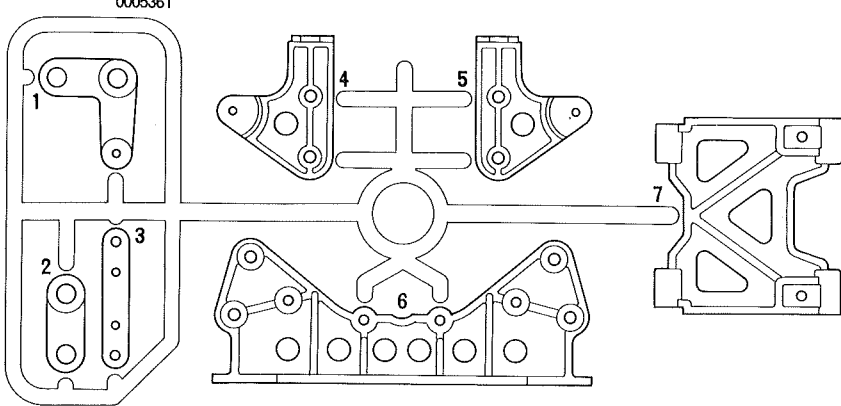

- ボディ..... × 1
Body 1825053
Karosserie
Carrosserie
- ロールバー..... × 1
Roll bar 1835041
Überschlagbügel
Arceau
- シャーシ..... × 1
Chassis 0335095
Châssis
- アンテナパイプ..... × 1
Antenna pipe 6095001
Antennenrohr
Gaine d'antenne
- ステッカー..... × 1
Sticker 9495102
Motif adhésif

PARTS

フロントホイール.....×2
Front wheel
Vorderrad
Roue avant

リヤホイール.....×2
Rear wheel
Hinterrad
Roue arrière

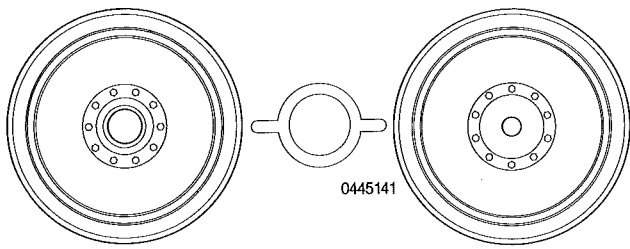

0445141

U PARTS×4

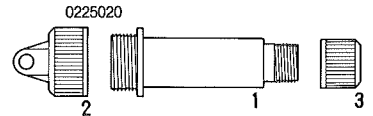

0225020

2

1

3

不要部品
Not used.
Nicht verwenden.
Non utilisé.

T PARTS×4

0225019

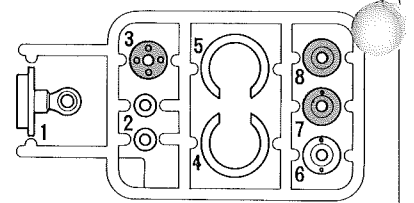

タイヤ.....×4
Tire
Reifen
Pneu
6205036

ブリストアパック BLISTER PACK BLISTER-VERPACKUNG EMBALLAGE SOUS BLISTER

SA1×2
5700020
1680ラバーシールベアリング
Ball bearing
Kugellager
Roulement à billes

SA2×2
5700021
1150ラバーシールベアリング
Ball bearing
Kugellager
Roulement à billes

SA3×2
5700023
850ラバーシールベアリング
Ball bearing
Kugellager
Roulement à billes

SA4×2
5425017
ホイールハブ
Wheel hub
Radnabe
Moyeu de roue

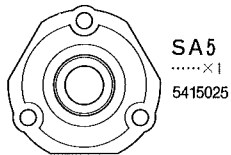

SA5×1
5415025
デフハウジング (A)
Diff housing A
Differential-Gehäuse A
Logement de différentiel A

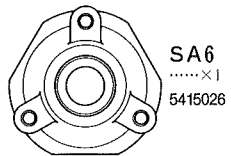

SA6×1
5415026
デフハウジング (B)
Diff housing B
Differential-Gehäuse B
Logement de différentiel B

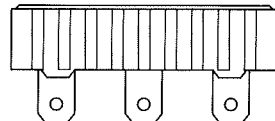

SA7×1
7265011
3端子レジスター
Resistor
Widerstand
Résistance

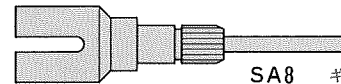

SA8×1
2595072
ギヤーボックスジョイント (L)
Left gear box joint
Getriebegehäuse-Gelenk links
Accouplement de pont gauche

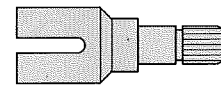

SA9×1
2595073
ギヤーボックスジョイント (R)
Right gear box joint
Getriebegehäuse-Gelenk rechts
Accouplement de pont droit

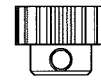

SA10×1
3515011
18Tピニオン
18T Pinion Gear
18Z Motorritzel
Pignon moteur 18 dents

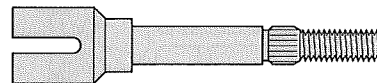

SA11×2
2595066
ホイールアクスル
Wheel axle
Rad-Achse
Axe de roue

3段変速スイッチ.....×1
Speed controller
Fahrregler
Variateur de vitesse
4505042
モーター.....×1
Motor
Moteur

金具小箱 METAL PARTS SMALL BOX KLEINE SCHACHTEL METALL-TEILE PETITE BOITE DE PIÉCES METALLIQUES

ブラギヤ袋詰 9335077

GEAR BAG ZAHNRÄDER-BEUTEL SACHET DE PIGNONNERIE

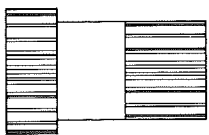

BG1 カウンターギヤ
.....×1
Counter gear
Gegengetriebe
Pignon Intermédiaire

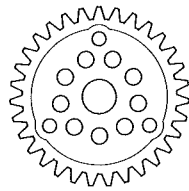

BG2 デフスパーギヤ
.....×1
Differential spur gear
Differentialgetriebe
Couronne de différentiel

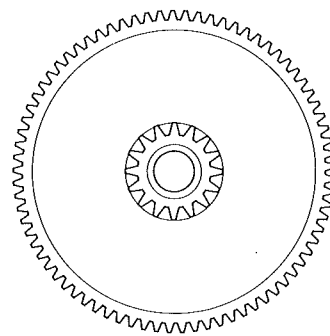

BG3 77Tドライブギヤ
.....×1
77T Spur gear
77Z Antriebsgetriebe
Pignon Intermédiaire 77 dents

不要部品
Not used.
Nicht verwendet.
Non utilisé.

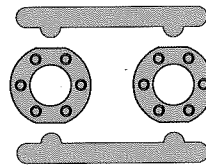

リテーナー
Ball retainer
Kugellagerkäfig
Support de bille

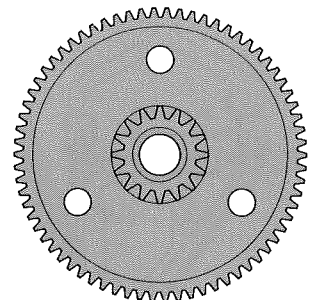

70Tドライブギヤ
70T Spur gear
70Z Antriebsgetriebe
Pignon Intermédiaire 70 dents

スラストベアリング袋詰 9405515 BALL THRUST BEARING BAG DRUCKKUGELLAGER-BEUTEL SACHET DE BUTÉES A BILLES

SE1×2
5700025
6mmスラストベアリング
Ball thrust bearing
Druckkugellager
Butée à billes

SE2×2
5700026
6mmスラストワッシャー
Thrust washer
Druckscheibe
Rondelle de butée

SE3×2
2310007
5mm皿バネ
Disk spring
Tellerfeder
Rondelle belleville

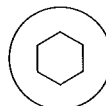

SE4×2
5700027
プレッシャーディスク
Pressure disk
Druckplatte
Rondelle de pression



SE5×2
3455245
ディスクハブ
Disk hub
Plattennabe
Moyeu de disque



SE6×9
5700029
スチールボール
Steel ball
Stahlkugel
Bille en acier



0.05mmデフスパーサー
SE7×2
2305006
Differential spacer
Differential-Distanzstück
Rondelle de pression de différentiel

ピロボール袋詰 9405530 BALL CONNECTOR BAG KUGELKOPF-BEUTEL SACHET DE CONNECTEURS A ROTULE

BH1×2
3455250
5mmピロボールナット
Ball nut
Kugelmutter
Ecrou à rotule

BH2×2
3455235
6mmピロボールナット (短)
Ball nut (short)
Kugelmutter (kurz)
Ecrou à rotule (court)

BH3×2
3455191
6mmピロボールナット (長)
Ball nut (long)
Kugelmutter (lang)
Ecrou à rotule (long)



4mmピロボール
Ball connector
Kugelkopf
Connecteur à rotule
BH4×1
3455032



5x5mmピロボール
Ball connector
Kugelkopf
Connecteur à rotule
BH5×4
3455137



5x9mmピロボール
Ball connector
Kugelkopf
Connecteur à rotule
BH6×2
3455236

ドライブシャフト袋詰 9405536

DRIVE SHAFT BAG ANTRIEBSWELLE-BEUTEL SACHET D'ARBRES D'ENTRAINEMENT



BS1×2
3485032
フロントシャフト
Front shaft
Vorderachse
Arbre avant

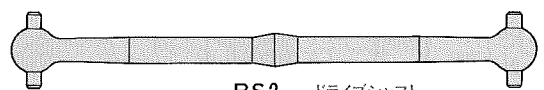

BS2×2
4135034
ドライブシャフト
Drive shaft
Antriebswelle
Arbre d'entraînement

PARTS

金具小箱

METAL PARTS SMALL BOX
KLEINE SCHACHTEL METALL-TEILE
PETITE BOÎTE DE PIÈCES MÉTALLIQUES

★金具部品は少し多目に入っています。予備として使ってください。

★Extra screws & nuts are included. Use them as spares.
★Zusatzschrauben und -muttern liegen bei.

★Les vis et des écrous supplémentaires sont inclus. Les utiliser comme pièces de rechange.

ブッシュ袋詰 9405528

BUSHING BAG
HÜLSEN-BEUTEL
SACHET D'ENTRETOISE

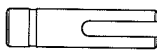

BV3×1
3455035 アンテナホルダー
Antenna holder
Antennenhalterung
Support d'antenne



BV1×6
3455176 ダンパーマウント(短)
Damper mount (short)
Dämpfer-Lager (kurz)
Support d'amortisseur (court)



BV4×2
3455207 5×4mm丸ブッシュ
Round bushing
Kreishülse
Entretoise



BV2×2
3455195 ダンパーマウント(長)
Damper mount (long)
Dämpfer-Lager (lang)
Support d'amortisseur (long)



BV5×2
3455208 5×4mm六角ブッシュ
Hexagonal bushing
Sechskanthülse
Entretoise hexagonale

リンクピン袋詰 9405535

LINK PIN BAG
LENKERBOLZEN-BEUTEL
SACHET D'AXES D'ARTICULATION



BL1×2
3485031 5×33.5mmギヤシャフト
Shaft
Achse
Axe



BL2×4
2520011 4×30mmネジシャフト
Threaded shaft
Gewindestange
Tige filetée

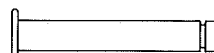

BL3×2
2685041 4×26mmリンクピン
Link pin
Lenkerbolzen
Axe d'articulation

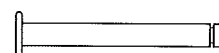

BL4×2
2685042 3×27mmリンクピン
Link pin
Lenkerbolzen
Axe d'articulation

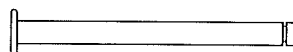

BL5×2
2685043 3×37mmリンクピン
Link pin
Lenkerbolzen
Axe d'articulation

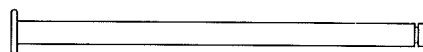

BL6×4
2685044 3×55mmリンクピン
Link pin
Lenkerbolzen
Axe d'articulation

ダンパー部品袋詰 9405531

DAMPER BAG
DÄMPFER-BEUTEL
SACHET D'AMORTISSEURS

ダンパーオイル.....×1
6435027
Damper oil
Dämpfer-Öl
Hulle pour amortisseurs



SB3×4
3455160 ダンパーシャフト
Piston rod
Kolbenstange
Axe de piston



SB1×12
2995006 3mm Oリング
O-Ring
Joint torique



SB4×2
5005020 フコイルスプリング(短)
Front coil spring (short)
Vordere Feder (kurz)
Ressort hélicoïdal avant (court)



SB2×4
6275017 オイルシール
Oil seal
Ölabdichtung
Joint d'étanchéité



SB5×2
5005025 Rコイルスプリング(長)
Rear coil spring (long)
Hintere Feder (lang)
Ressort hélicoïdal arrière (long)

プレス部品袋詰 9405534

PRESS PARTS BAG
PRESSTEILE-BEUTEL
SACHET DE PIÈCES EMBOUTIES

ギヤボックスプレート.....×1
4305252
Gear box plate
Getriebedeckel
Plaque de réducteur



BP2×2
4305257

スタビライザーステー B
Stabilizer holder B
Stabilisator-Halter B
Support de la barre anti-roulis B

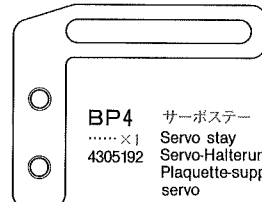

BP4×1
4305192 サーボステー
Servo stay
Servo-Halterung
Plaque-support de servo

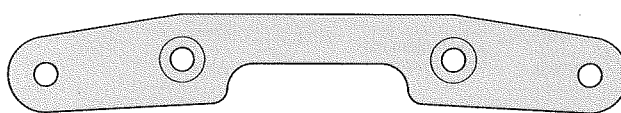

BP1×1
4305236 ステアリングプレート
Steering plate
Lenkerplatte
Plaque de direction

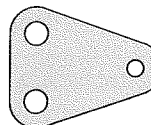

BP3×2
4305256
スタビライザーステー A
Stabilizer holder A
Stabilisator-Halter A
Support de la barre anti-roulis A

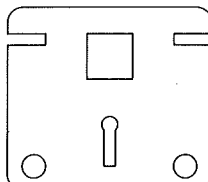

BP5×1
4305107
レジスタープレート
Resistor plate
Widerstandsplatte
Plaque de la résistance

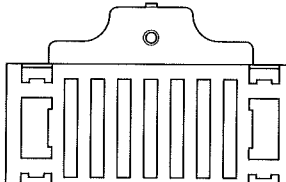

BP6×1
4305194
レジスターカバー
Resistor cover
Abdeckung des Widerstandes
Couvercle de la résistance

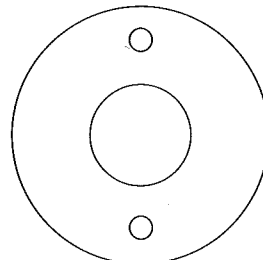

BP7×1
4305125
モータープレート
Motor plate
Motor-Platte
Plaque-moteur

工具袋詰 9405533

TOOL BAG
WERKZEUG-BEUTEL
SACHET D'OUTILLAGE

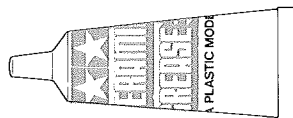

セラミックグリス.....×1
6435023
Grease
Fett
Graisse



ボールデフグリス.....×1
6435040
Ball diff grease
Fett für Kugeldifferential
Graisse pour différentiel à billes

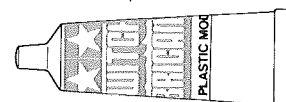

接点グリス.....×1
6435003
Switch lubricant
Schalter-Schmiermittel
Nettoyant pour contacts électriques



BT1×4
5295006
スナップピン
Snap pin
Federstift
Epingle métallique

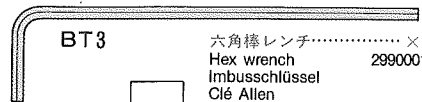

BT3×1
2990001
六角レンチ
Hex wrench
Imbusschlüssel
Clé Allen

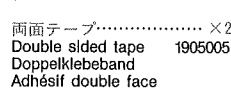

両面テープ.....×2
1905005
Double sided tape
Doppelklebeband
Adhésif double face



BT2×8
5725011
1150メタル
Metal bearing
Metall-Lager
Palier en métal

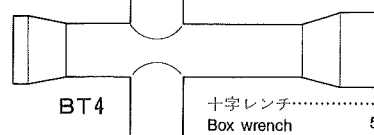

BT4×1
5495003
十字レンチ
Box wrench
Steckschlüssel
Clé à tube



Eリング用工具.....×1
4305199
Tool for E-Rings
Werkzeug für E-Ring
Outil pour circlip

スピードコントロールカバー.....×1
6275019
Speed control cover
Fahrreglerabdeckung
Capot du variateur

ナイロンバンド.....×4
6305006
Nylon band
Nylonband
Collier en nylon

PARTS

金具小箱
METAL PARTS SMALL BOX
KLEINE SCHACHTEL METALL-TEILE
PETITE BOITE DE PIÉCES METALLIQUES

サブシャーシ.....×1
Sub chassis 4025018
Oberes Chassis
Chassis inférieur

ロッド袋詰 9405532
ROD BAG
GESTÄNGE-BEUTEL
SACHET DE TRINGLIERIES

BR1 4mm アジャスター
.....×2
0115007
Adjuster
Einstellstück
Chape à rotule

BR2 5mm アジャスター
.....×4
0445005
Adjuster
Einstellstück
Chape à rotule

BR3 フスタビライザーロッド
.....×1
5395028
Front stabilizer rod
Vordere Stabilisator-Stange
Barre anti-roulis avant

BR4 3×42mm 両ネジシャフト
.....×2
2500010
Threaded shaft
Gewindestange
Tige filetée

BR5 34mm アジャスターロッド
.....×1
5305008
Rod
Spurstange
Barre

BR6 59mm アジャスターロッド
.....×1
5315011
Rod
Spurstange
Barre

ビス袋詰 (A) 9465343
SCREW BAG (A)
SCHRAUBENBEUTEL (A)
SACHET DE VIS (A)

BA1×3
2250001
タイトナット
Press nut
Druckmutter
Ecrou de pression

BA2×4
2000048
3×30mm 丸ビス
Screw
Schraube
Vis

BA3×10
2000063
3×25mm 丸ビス
Screw
Schraube
Vis

BA4×4
2000029
3×20mm 丸ビス
Screw
Schraube
Vis

BA5×2
2000028
3×15mm 丸ビス
Screw
Schraube
Vis

BA6×11
2000027
3×10mm 丸ビス
Screw
Schraube
Vis

BA7×13
2000026
3×6mm 丸ビス
Screw
Schraube
Vis

ビス袋詰 (B) 9465344
SCREW BAG (B)
SCHRAUBENBEUTEL (B)
SACHET DE VIS (B)

BB3×6
2080014
3×15mm タッピングビス
Tapping screw
Schraube
Vis

BB4×35
2080028
3×10mm タッピングビス
Tapping screw
Schraube
Vis

BB1×8
2020006
3×15mm 皿ビス
Screw
Schraube
Vis

BB5×12
2080011
3×10mm 皿タッピングビス
Tapping screw
Schraube
Vis

BB2×2
2320005
4mm Eリング
E-Ring
Circlip

BB6×3
2040002
2×8mm キャップスクリュー
Cap screw
Zylinderkopfschraube
Vis pointeau

ビス袋詰 (C) 9465345
SCREW BAG (C)
SCHRAUBENBEUTEL (C)
SACHET DE VIS (C)

BC1×1
2020014
3×32mm 皿ビス
Screw
Schraube
Vis

BC2×6
2020015
3×8mm 皿ビス
Screw
Schraube
Vis

BC3×36
2230001
3mm フランジナット
Flange nut
Kragenmutter
Ecrou à flasque

BC4×6
2200008
3mm ナット
Nut
Mutter
Ecrou

BC5×15
2300007
3mm ワッシャー
Washer
Bellagescheibe
Rondelle

BC6×16
2320002
2mm Eリング
E-Ring
Circlip

ビス袋詰 (D) 9465346
SCREW BAG (D)
SCHRAUBENBEUTEL (D)
SACHET DE VIS (D)

BD1×1
2080008
2.6×10mm タッピングビス
Tapping screw
Schraube
Vis

BD2×1
2070002
3mm イモネジ
Grub screw
Madenschraube
Vis pointeau

BD3×4
2220003
4mm フランジロックナット
Flange lock nut
Sicherungsmutter
Ecrou nylstop

BD4×3
2000006
2×6mm 丸ビス
Screw
Schraube
Vis

BD5×1
2200012
2mm ナット
Nut
Mutter
Ecrou

BD6×3
2300001
2mm ワッシャー
Washer
Bellagescheibe
Rondelle

BD7×2
2320008
3mm Eリング
E-Ring
Circlip

★部品請求にはこのカードが必要です。
部品請求をなさる方はあなたの氏名、住所、郵便番号、電話番号をこのカードに記入して下さい。

KING CAB

1/10 RC ニッサン・キングキャブ

部品をなくしたり、こわした方は、このカードの必要部品を○でかこみ、代金を現金書留または定額為替と一緒に田宮模型アフターサービス係にお申し込み下さい。なおご送金には郵便振替もご利用いただけます。(右にある郵便振替ご利用の説明をご覧ください。送金手数料が安く済みます。

- ボディ.....2,000円
- ローラー.....600円
- シャーシ.....950円
- A 部品.....550円
- B 部品.....700円
- C 部品(1個).....400円
- D 部品.....600円
- E 部品.....500円
- F 部品(1個).....400円
- P 部品.....300円
- T・U 部品(各1個).....400円
- ビス袋詰(A).....250円
- ビス袋詰(B).....300円
- ビス袋詰(C).....300円
- ビス袋詰(D).....250円
- ロッド袋詰.....500円
- 5mm アジャスター.....150円
- 4mm アジャスター.....150円
- 3×42mm 両ネジシャフト(2本).....150円
- 34mm・59mm アジャスターロッド.....200円
- リンクピン袋詰.....350円
- ブッシュ袋詰.....250円
- ダンパー部品袋詰.....550円
- プレス部品袋詰.....500円

- 工具袋詰.....550円
- ドライブシャフト(2本).....500円
- フロントシャフト(2本).....300円
- ピロロール袋詰.....300円
- ブラギヤー袋詰.....550円
- デフハウジング A・B(各1個).....450円
- 3段変速スイッチ.....800円
- モーター(540タイプ).....1,300円
- ホイールアクスル(2本).....500円
- ギヤーボックスジョイント L・R.....700円
- ホイールハブ(2個).....200円
- 18T ニオニオン.....200円
- サブシャーシ.....450円
- アンテナパイプ.....250円
- マーク.....350円
- 3端子レジスター.....SP No.294
- タイア(2コ).....SP No.370
- Fホイール.....SP No.371
- Rホイール.....SP No.372
- 1680ラバーシールベアリング(4個).....OP.7
- 1150ラバーシールベアリング(4個).....OP.8
- 850ラバーシールベアリング(4個).....OP.30
- スラストベアリング袋詰.....OP.43

住所

電話 () -

名前

パーツの価格は予告なく変更することがあります。
FOR JAPANESE USE ONLY!

1092

ITEM 58081

《郵便振替のご利用方法》郵便局の払込用紙の通信欄に、左のカードを参考に ITEM 番号、スケール、製品名、部品名、数量を必ずご記入下さい。払込人住所欄には電話番号もお書きいただき、口座番号・名古屋1-1118、加入者名・田宮模型でお払い込み下さい。

《RCスペアパーツ》

左のパーツの他、スペアパーツとして下記のパーツも発売されています。お近くの模型店店頭や当社アフターサービスでお買い求め下さい。なおパーツを2個以上ご注文の場合1個のパーツの送料が最も高い料金分だけで結構です。また部品代金の合計が5000円を超える場合は送料は不要です。

- SP No. 送料
- 249~252, 261, 262
タミヤレギュレーター(各社タイプ).....700円・120円
 - 304 C.V.A.ダンパーロッド.....1,400円・250円
 - 354~357
AVニオニオンセット(16・17T)(18・19T)(20・21T)各350円・120円
 - 369 キングキャブスペアボディセット.....3,000円・510円
 - 370 レーシングモンスターズバイクタイヤ.....700円・250円
 - 371 レーシングモンスターフロントホイール.....400円・250円
 - 372 レーシングモンスターリアホイール.....400円・250円

- OP No.
- 1 ダイナテック01Rモーター.....5,500円・不要
 - 7 1680ラバーシールベアリング(4コ).....1,200円
 - 8 1150ラバーシールベアリング(4コ).....1,200円
 - 11~24 チタンピン、アルミナット.....300円~750円
 - 25~27 シリコンダンパーオイル(#200~#700)各700円・120円
 - 30 850ラバーシールベアリング(4コ).....1,600円・120円
 - 37 ハイキャップダンパー(ショート).....2,200円・250円
 - 43 ボールデフ用ディスク・ボールセット.....800円・120円
 - 54 ハイキャップダンパースペシャルスプリングセット(ショート用).....600円・175円

田宮模型
静岡市恩田原3-7 郵便番号422
58081 NISSAN KING CAB