

# 1989 SAUBER-MERCEDES C 9



1/24 SCALE SPORTS CAR SERIES

PHOTO-ETCHED PARTS INCLUDED

エッチングパーツ付き

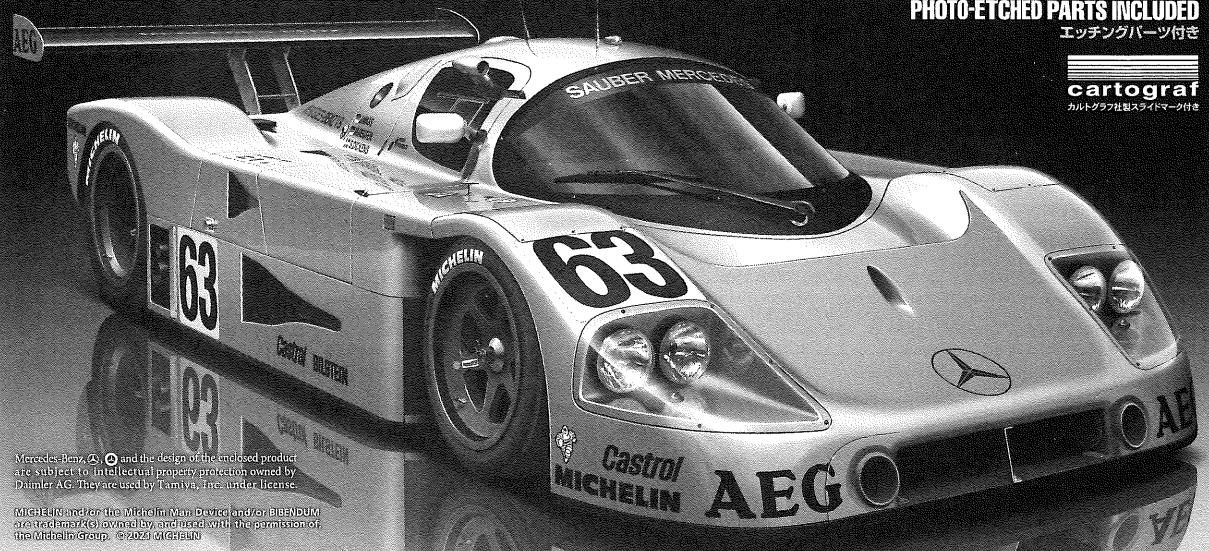

Mercedes-Benz, A, and the design of the enclosed product are subject to intellectual property protection owned by Daimler AG. They are used by Tamiya, Inc. under license.

MICHELIN and/or the Michelin Man Device and/or BIBENDUM are trademarks (s) owned by, and used with the permission of, the Michelin Group. © 2021 TAMIYA

## 1/24スポーツカーシリーズ 1989 ザウバー メルセデス C9

37 years after the first and ever since the only Mercedes-Benz success in the legendary 24-hour race in France, the Sauber-Mercedes C 9 achieved a 1-2 finish. The Sauber-Mercedes C 9 was developed by the Swiss Sauber racing team and the powertrain came from Mercedes-Benz, just as with its predecessor, the C 8. It first competed in 1987 as one of the Group C racing cars and won the season final of the Group C Supercup on the Nürburgring with Jean-Louis Schlesser at the wheel. In the 1988 season and then starting under the name of Sauber-Mercedes, the racing car won eight races. For the 1989 season, the C 9 was equipped with the new 4,973 cc V8 biturbo M 119 HL with four-valve technology, which generated up to 680 kW (925 hp) for a short time in qualifying. During the actual race, it was about 530 kW (720 hp).

37 Jahre nach dem ersten und seither einzigen Mercedes-Benz Erfolg im legendären 24 Std Rennen in Frankreich erringen die Sauber-Mercedes C 9 einen Doppelsieg. Sauber-Mercedes C 9 heißt das erfolgreiche Auto: Entwickelt hat es der schweizerische Rennstall Sauber, und der Antrieb kommt wie bereits beim Vorgänger C 8 von Mercedes-Benz. Es tritt erstmals 1987 in der Gruppe C der Rennsportwagen an und gewinnt das Saisonfinale des Supercups der Gruppe C auf dem Nürburgring mit Jean-Louis Schlesser am Steuer. In der Saison 1988 kann der nun als Sauber-Mercedes an den Start gehende Rennwagen insgesamt acht Rennen für sich entscheiden. Für die Saison 1989 erhält der C 9 den neuen V8-Biturbo M 119 HL mit 4.973 Kubikzentimeter Hubraum und Vierventiltechnik, der in Qualifying-Abstimmung kurzfristig bis zu 680 kW

37 ans après le premier et jusqu' alors unique succès de Mercedes-Benz dans la légendaire course de 24 heures en France, la Sauber-Mercedes C 9 y remporta une double victoire. La Sauber-Mercedes C 9 avait été développée par le Sauber Racing Team suisse avec un groupe motopropulseur Mercedes-Benz, comme sa devancière la C 8. Elle commença à courir en 1987 en catégorie Groupe C et remporta l'épreuve finale de la saison de la Group C Supercup sur le circuit du Nürburgring avec Jean-Louis Schlesser au volant. Durant la saison 1988 et sous le nom de Sauber-Mercedes, la voiture remporta huit courses. Pour la saison 1989, la C 9 fut équipée du nouveau moteur M 119 HL V8 biturbo de 4.973cm<sup>3</sup> avec technologie quatre soupapes qui délivrait 680kW (925ch) sur une courte période pour les qualifications. En course, la puissance disponible

フランスで行われる伝統の24時間レースに、メルセデス・ベンツが37年ぶりに再び勝利を手に入れました。マシン名はザウバー・メルセデスC 9。数あるメルセデス・ベンツのレーシングカーの中でも最も成功した1台といってもいいでしょう。基本的な構成はそれまでのC 8を改良したもので、シャーシはスイスのコンストラクターであるザウバー、パワートレインはメルセデス・ベンツが担当。1987年にデビューしたC 9はこの年のWSPC(スポーツカー世界選手権)では未勝利に終わったものの、グループCカーで争われる1時間から1時間半のスプリントレース、ドイツ国内のレーシングカー選手権「スーパーカップ」にも出場し、最終戦のニュルブルクリンク・スーパープリントではジャン-ルイ・シュレッサーのドライブで勝利しています。1988年からはチーム名をサウバー・メルセデスに変更し、WSPCで5勝、スーパーカップで3勝を獲得。そして1989年、C 9はM 119HLと呼ばれる排気量4973ccのV型8気筒4バルブDOHCツイン

For the 1989 season, the C 9 had not only been technically enhanced, it was also given a silver paint finish. This was intended as an unmistakable signal that Mercedes-Benz was once again on the track to achieve victories as a factory team. Mercedes-Benz also achieved a 1-2 finish in the legendary French endurance race with the new Sauber-Mercedes C 9 Silver Arrows - just like in 1952 with the 300 SL racing car (W 194). A third vehicle finished in 5th place. The C 9 was the superior car of the season and the first winning Silver Arrow since 1955. Jean-Louis Schlesser became driver world champion in 1989 after no less than seven victories in eight races, Jochen Mass was runner-up, and Sauber-Mercedes won the team classification.

(925 PS) liefert. Im Rennen sind es rund 530 kW (720 PS). Für die Saison 1989 wird der C 9 nicht nur technisch weiterentwickelt, sondern bekommt nun auch eine silberne Lackierung. Sie signalisiert eindeutig, dass Mercedes-Benz erneut als Werksmannschaft auf der Rundstrecke um Siege fährt. Auch bei dem legendären Langstreckenrennen in Frankreich gelingt Mercedes-Benz mit den neuen Sauber-Mercedes C 9 Silberpfeilen ein Doppelsieg - genau wie bereits 1952 mit dem 300 SL Rennsportwagen (W 194). Ein drittes Fahrzeug kommt auf Rang 5 ins Ziel. Der C 9 ist das überlegene Auto der Saison und der erste siegreiche Silberpfeil nach 1955. Jean-Louis Schlesser wird mit sieben Siegen in acht Rennen Fahrerweltmeister 1989, Jochen Mass Vizeweltmeister, und Sauber-Mercedes gewinnt die Teamwertung.

était d'environ 530kW (720ch). Pour la saison 1989, en plus des améliorations techniques, la voiture fut entièrement peinte en couleur argent. Cela était la preuve indubitable que Mercedes-Benz faisait son retour en compétition, en quête de victoires en tant que team usine. Mercedes-Benz remporta une double victoire dans la légendaire course de 24 heures en France avec la nouvelle Sauber-Mercedes C 9 Silver Arrows - tout comme en 1952 avec la 300 SL (W 194). Une troisième voiture termina à la 5<sup>ème</sup> place. La C 9 domina la saison et fut la première Silver Arrow (Flèche d'Argent) victorieuse depuis 1955. Jean-Louis Schlesser devint champion du monde des pilotes en 1989, avec pas moins sept victoires sur huit courses; Jochen Mass était son dauphin, et Sauber-Mercedes remporta le championnat des teams.

ターボエンジンに換装。予選では680kW(925hp)、決勝では530kW(720hp)を発揮し、大幅なパワーアップを果たしました。また、メカニカルな改良だけでなく、カラーリングをシルバー一色に変更し、メルセデス・ベンツのワークス体制がいっそう強化されたことをうかがわせたのです。この年、伝統の24時間耐久レースには3台のマシンを投入。見事に1-2フィニッシュを果たすとともに、3台目も5位に入賞。シルバーカラーのマシン達は1952年のレースで活躍したスポーツカーレース用ワークスマシン、300SL(W194)を彷彿させるものでした。C 9は1989年のWSPCで8戦中7勝を上げてチームタイトルに輝くとともに、J-L・シュレッサーがドライバーズチャンピオン、ヨッヘン・マスがランキング2位を獲得。C 9はシーズン中最も優れたマシンとして、1955年以来初の王座を手中に収めたのです。そしてこの年の圧倒的な強さは、まさに「シルバーアロー」の復活を告げるものだったといえるでしょう。

24359 1989 Sauber-Mercedes C9 (11056994)

# READ BEFORE ASSEMBLY

**注意** ●このキットは組み立てモデルです。作る前に必ず説明書を最後までお読みください。また小学生などの低年齢の方が組み立てるときは、保護者の方もお読みください。また接着剤や塗料は、必ずプラスチック用をお使いください。(別売) ●工具の使用には十分注意してください。特にナイフ、ニッパーなどの刃物によるケガや事故に注意してください。●接着剤や塗料は使用する前にそれぞれの注意書きをよく読み、指示に従って正しく使用し、使用するときは換気に十分注意してください。●小さなお子様のいる所でのご工作はやめてください。小さな部品の飲み込みや、ビニール袋をかぶっての窒息などの危険な状況が考えられます。●部品の先端が尖っている場合があります。取り扱いに注意してください。

**CAUTION** ●Read carefully and fully understand the instructions before commencing assembly. A supervising adult should also read the instructions if a child assembles the model. ●When assembling this kit, tools including knives are used. Extra care should be taken to avoid personal injury. ●Read and follow the instructions supplied with paint and/or cement, if used (not included in kit). Use plastic cement and paints only. ●Keep out of reach of small children. Children must not be allowed to put any parts in their mouths or pull vinyl bags over their heads. ●Some parts have sharp edges. Take care when handling.

**VORSICHT** ●Bevor Sie mit dem Zusammenbau beginnen, sollten Sie alle Anweisungen gelesen und verstanden haben. Falls ein Kind das Modell zusammenbaut, sollte ein beaufsichtigender Erwachsener die Bauanleitung ebenfalls gelesen haben. ●Beim Zusammenbau dieses Bausatzes werden Werkzeuge einschließlich Messer verwendet. Zur Vermeidung von Verletzungen ist besondere Vorsicht angebracht. ●Wenn Sie Farben und/oder Kleber verwenden (nicht im Bausatz enthalten), beachten und befolgen Sie die dort beiliegenden Anweisungen. Nur Klebstoff und Farben für Plastik verwenden. ●Bausatz von kleinen Kindern fernhalten. Kindern darf keine Möglichkeit gegeben werden, irgendwelche Teile in den Mund zu nehmen oder sich Plastiktüten über den Kopf zu ziehen. ●Einige Teile haben scharfe Kanten. Passen Sie bei der Benutzung entsprechend auf.

**PRECAUTIONS** ●Bien lire et assimiler les instructions avant de commencer l'assemblage. La construction du modèle par un enfant doit s'effectuer sous la surveillance d'un adulte. ●L'assemblage de ce kit requiert de l'outillage, en particulier des couteaux de modélisme. Manier les outils avec précaution pour éviter toute blessure. ●Lire et suivre les instructions d'utilisation des peintures et ou de la colle, si utilisées (non incluses dans le kit). Utiliser uniquement une colle et des peintures spéciales pour le polystyrène. ●Garder hors de portée des enfants en bas âge. Ne pas laisser les enfants mettre en bouche ou sucer les pièces, ou passer un sachet vinyl sur la tête. ●Certains pièces du modèle ont des rebords acérés. Manipuler avec précaution.

## PAINTS REQUIRED

● 塗装指示のマークです。タミヤカラーのカラーナンバーで指示しました。  
This mark denotes numbers for Tamiya Paint colors.

TS-29 ●セミグロスブラック / Semi-gloss black / (LP-5) Seidenglanz Schwarz / Noir satiné

TS-36 ●蛍光レッド / Fluorescent red / Signalrot / Rouge fluorescent

LP-8 ●ピアーイエロー / Pure yellow / Reines Gelb / Jaune pur

LP-70 ●アルミシルバー / Gloss aluminum / Alu-Silber / Aluminium brillant

X-1 ●ブラック / Black / Schwarz / Noir

X-2 ●ホワイト / White / Weiß / Blanc

X-6 ●オレンジ / Orange / Orange / Orange

X-7 ●レッド / Red / Rot / Rouge

X-10 ●ガンメタル / Gun metal / Metall-Grau / Gris acier

X-11 ●クロムシルバー / Chrome silver / Chrom-Silber / Aluminium chromé

X-18 ●セミグロスブラック / Semi-gloss black / Seidenglanz Schwarz / Noir satiné

X-19 ●スモーク / Smoke / Rauchfarben / Fumé

X-22 ●クリヤー / Clear / Klarlack / Vernis translucide

X-26 ●クリアオレンジ / Clear orange / Klar-Orange / Orange translucide

X-27 ●クリアレッド / Clear red / Klar-Rot / Rouge translucide

X-31 ●チタンゴールド / Titanium gold / Titan-Gold / Titane doré

XF-1 ●フラットブラック / Flat black / Matt Schwarz / Noir mat

XF-2 ●フラットホワイト / Flat white / Matt Weiß / Blanc mat

XF-4 ●イエローグリーン / Yellow green / Grüngelb / Vert jaune

XF-16 ●フラットアルミ / Flat aluminum / Matt Aluminium / Aluminium mat

XF-18 ●ミディアムブルー / Medium blue / Mittelblau / Bleu moyen

XF-19 ●スカイグレイ / Sky grey / Himmelgrau / Gris ciel

XF-56 ●メタリックグレイ / Metallic grey / Grau-Metallic / Gris métallisé

XF-63 ●ジャーマングレイ / German grey / Deutsches Grau / Gris pranz

## RECOMMENDED TOOLS

《用いる工具》  
Recommended tools  
Benötigtes Werkzeug  
Outillage nécessaire

接着剤  
(プラスチック用)  
Cement  
Kleber  
Colle



ラジオペンチ  
Long nose pliers  
Pincers à becs longs

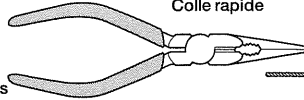

ニッパー  
Side cutters  
Seitenschneider  
Pince coupante



瞬間接着剤  
Instant cement  
Sekundenkleber  
Colle rapide



ピンセット  
Tweezers  
Pinzette  
Précelles



ナイフ  
Modeling knife  
Modelliermesser  
Couteau de modéliste

ピンバイス (ドリル刃1mm)  
Pin vise (1mm drill bit)  
Schraubstock (1mm Spiralbohrer)  
Outil à percer (1mm de diamètre)

### 《エッチングパーツ》

①パーツを切りはなす時はカッターナイフなどを使用します。  
②切り出した時、部品に出張った部分が残っている場合は、ヤスリなどで丁寧に削り落とします。  
③塗装が必要なパーツは下地にメタルプライマーを吹きつけてから塗装します。  
●エッチングパーツはたいへん薄く、手などを切る恐れがあります。取り扱いには十分注意してください。

### PHOTO-ETCHED PARTS

①Cut off photo etched parts using a

### 《タイヤマークの貼り方》

タイヤマークは保護紙、マークが印刷されたマーク紙、台紙からなっています。  
①マークを貼る部分のほこりや油分などをぬらした布でふきとってください。  
②保護紙を取り去ります。マーク面を汚さないように、マークより少し大きめにカッターなどで切れ目を入れ、台紙からマークをはがします。  
③文字が正しく読めるようにマーク紙を裏返しにしてタイヤに合わせて、指でこすって貼りつけます。  
④マーク紙の上から水をつけた指で、マーク部をなでるようにします。  
⑤しばらくしてマークがタイヤに貼りついたら、ゆっくりマーク紙をはがします。  
⑥マーク紙をはがしたあとは、水気をやわらかい布などでふきとってください。

### ●HOW TO APPLY TIRE DECALS

Tire decals have an adhesive surface, and are covered by thin protective paper.

modeling knife.

②Carefully remove any excess using a file.  
③Apply metal primer prior to painting.  
●Extra care should be taken to avoid personal injury when handling photo-etched parts.

### FOTOGEÄTZTE TEILE

①Die fotoeätzten Teile mit einem Modellbaumesser abschneiden.  
②Überstände vorsichtig mit einer Feile entfernen.  
③Vor dem Lackieren Metall-Grundierung auftragen.

①Wipe tire surface with a damp cloth.

②Remove protective paper. Be careful not to soil the adhesive surface. Cut out decal and peel off the lining using edge of a knife blade.  
③Place decal into position and rub lightly with your finger.  
④Apply moisture with a wet finger.  
⑤Carefully remove the paper.  
⑥Wipe off excess moisture with a soft cloth.

●ANBRINGEN DER REIFEN-ABZIEHBILDER  
Die Reifen-Abziehbilder haben eine Klebeschicht.

①Die Reifenoberfläche mit feuchtem Tuch abwischen.  
②Das Schutzpapier entfernen. Vorsicht, keinen Schmutz auf die Klebefläche bringen. Das Abziehbild mit Modelliermesser ausschneiden und mit der Messerkante abziehen.  
③Das Abziehbild an richtigem Platz anbringen und mit dem Finger leicht andrücken.

●Beim Umgang mit fotoeätzten Teilen sollte man besondere Vorsicht walten lassen, um Verletzungen zu vermeiden.

### PIÈCES PHOTO-DÉCOUPÉES

①Détacher les pièces photo-découpées avec un couteau de modéliste.  
②Enlever les parties excédentaires en les limant soigneusement.  
③Appliquer de l'apprêt pour métal Tamiya avant de peindre.  
●Manipuler les pièces photo-découpées avec précaution pour éviter les blessures.

④Mit naßem Finger Feuchtigkeit auftragen.  
⑤Das Papier vorsichtig abziehen.  
⑥Überschüssige Feuchtigkeit mit weichem Tuch wegwischen.

### ●COMMENT POSER LES TRANSFERTS SUR LES PNEUS

Les inscriptions à poser sur les pneus sont présentées sous forme de transferts dont l'une des faces est adhésive.  
①Nettoyer le pneu avec un chiffon humide.  
②Enlever le papier de protection. Attention à ne pas salir la surface adhésive. Découper les décalcomanies et détacher suivant la ligne en utilisant la pointe d'un couteau.  
③Mettre la décalcomanie en place et frotter légèrement avec le doigt.  
④Humidifier avec un doigt mouillé.  
⑤Enlever le papier avec précaution.  
⑥Enlever l'excès d'humidité avec un chiffon séchage.

《マスクシールの貼り方》

- ウインドウ部品を塗装するときはマスクシールを使用します。
- ①指示されたマスクシールを切り取り、ウインドウの彫刻にあわせて内側からは貼ります。隙間から塗料が入らないようにしっかり貼ります。
- ②説明書の中で指示された部分をタミヤカラーで内側から塗装してください。
- ③塗料が完全に乾ききる前にマスクシールをはがします。

**MASKING STICKERS**

- Use masking stickers to protect windows

《瞬間接着剤について》

- ★通常は塗装する前に使用します。その際、接着面の油分を十分に取ってください。塗装後に接着する場合は接着面の塗料を落としてから使用します。この時、塗料が残っていると接着力が極端に低下するので注意しましょう。
- ★接着剤をつけすぎると接着力が落ちるだけでなく、白化しやすくなるので注意してください。
- ★劣化した接着剤は使用しないでください。不要な部品で試してから使用してください。
- ★使用する際は瞬間接着剤の取扱説明をよく読んでからご使用ください。

**INSTANT CEMENT**

- ★Remove any paint or oil from cementing surface before affixing parts.
- ★Use only a small amount of cement. Too

when painting.

- ①Refer to instructions and mask off windows from inside using masking stickers included in kit.
- ②Paint indicated areas from inside.
- ③Remove masking stickers before paint has completely dried.

**AUFKLEBER**

- Für das Lackieren die Fenster mit Abklebern abdecken.
- ①Die Fenster von innen unter Verwendung der im Bausatz enthaltenen Abkleber abdecken.

much cement will make joints turn white and lose adhesion.

- ★Do not use old cement. Test cement first with unnecessary parts such as sprues before use.
- ★Carefully read instructions on use before cementing.

**SEKUNDENKLEBER**

- ★Entfernen Sie alle Farbe und Ölflecke von der Klebeoberfläche bevor sie Teile ankleben.
- ★Verwenden Sie nur geringe Mengen Klebstoff. Bei zuviel Klebstoff kann sich die Verbindung verschieben und die Haftkraft verloren gehen.
- ★Verwenden Sie keinen alten Klebstoff. Testen Sie den Kleber vor der Anwendung zuerst mit nicht benötigten Teilen etwa vom

- ②Angezeigte Bereiche von innen lackieren.
- ③Abkleber vor dem endgültigen Trocknen der Farbe abziehen.

**MASQUES**

- Utiliser les masques adhésifs pour protéger les vitres pendant la mise en peinture.
- ①Se reporter aux instructions pour cacher les vitres par l'intérieur au moyen des masques fournis.
- ②Peindre par l'intérieur les parties indiquées.
- ③Enlever les masques avant séchage complet de la peinture.

**Spritzling.**

- ★Vor dem Kleben die Gebrauchsanleitung sorgfältig lesen.

**COLLE RAPIDE**

- ★Enlever les traces de peinture ou de graisse des surfaces de contact avant de coller les pièces.
- ★N'utiliser qu'une petite quantité de colle. Un excès peut blanchir les lignes de joint et limiter l'adhésion.
- ★Ne pas utiliser une colle périmée. Tester la colle sur des pièces inutilisées comme des morceaux de grappes avant utilisation effective.
- ★Lire soigneusement les instructions avant de coller.

**ASSEMBLY**

《使わない部品》 / Not used. .... D10, D11, D12 エッチングパーツ (A), (B)  
Nicht verwenden. / Non utilisées. Photo-etched parts

- ★P11を参考にA、B、Cのどれか1つを選んでください。
- ★Select one from Marking Options A to C, referring to page 11.
- ★Entscheiden Sie sich unter unter Bezug auf Seite 11 für eine Variante A bis C.
- ★Choisir une des trois options de marquages A à C, en se référant à la page 11.

A カーナンバー: 61 Car No. Auto Nr. Voiture N°  
B カーナンバー: 62 Car No. Auto Nr. Voiture N°  
C カーナンバー: 63 Car No. Auto Nr. Voiture N°

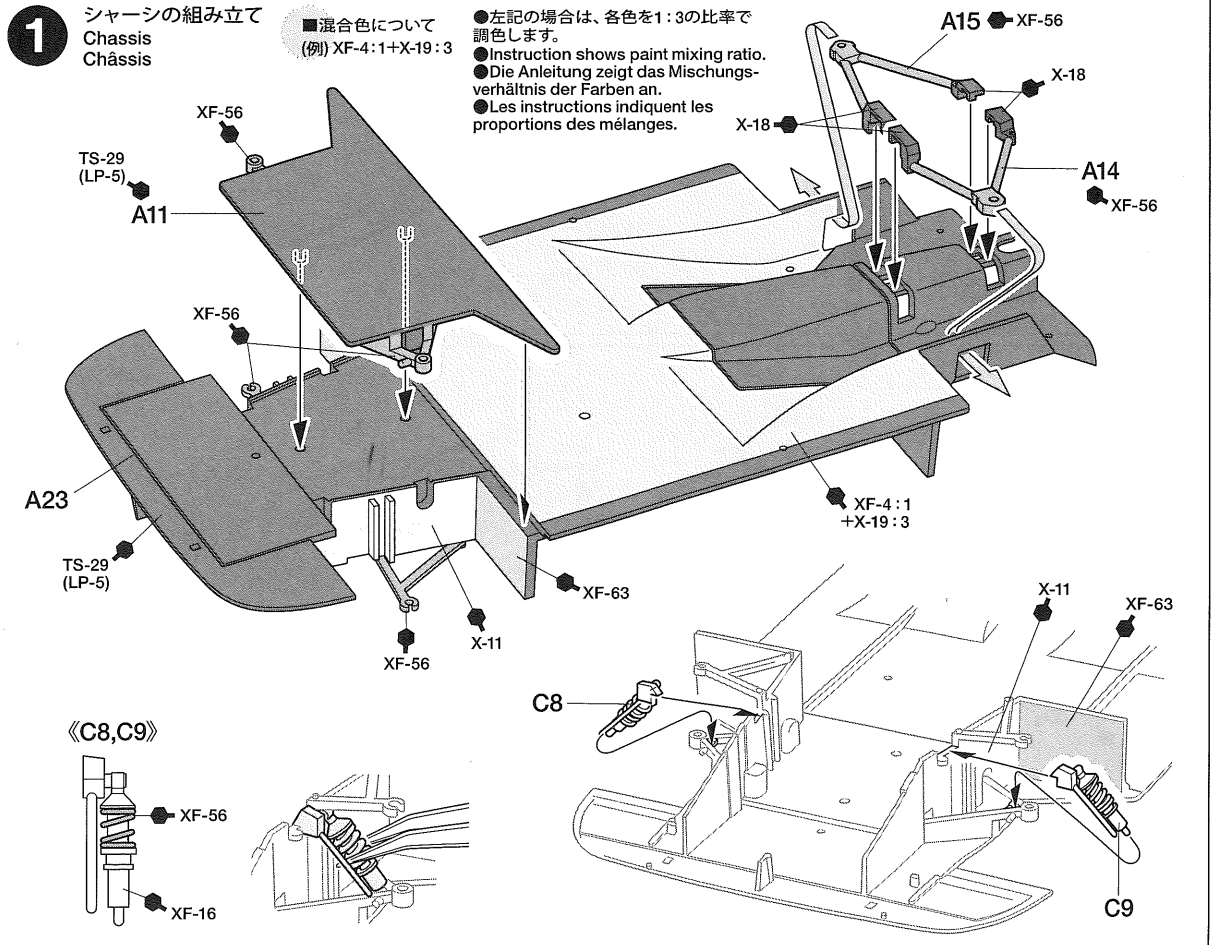

**2**

ラジエターの取り付け  
Attaching radiator  
Anbringung des Kühlers  
Fixation du radiateur



指示のエッチングパーツをはります。  
Attach photo-etched parts.  
Die Fotogeätzten Teile anbringen.  
Fixer les pièces photo-découpées.



指示の部品を瞬間接着剤でとりつけます。  
Apply instant cement.  
Sekundenkleber auftragen.  
Appliquer de la colle rapide.

★折り曲げます。  
★Bend as shown.  
★Wie gezeigt biegen.  
★Plier comme indiqué.

★先に取り付けます。  
★Attach first.  
★Zuerst anbringen.  
★A fixer en premier.

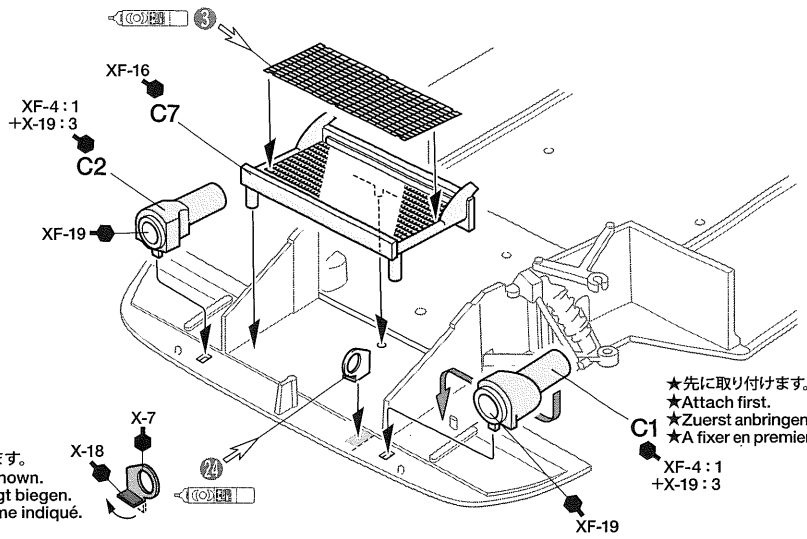
**3**

フロントアップライトの取り付け  
Attaching front uprights  
Einbau der Achsschenkel vorne  
Mise en place des fusées avant

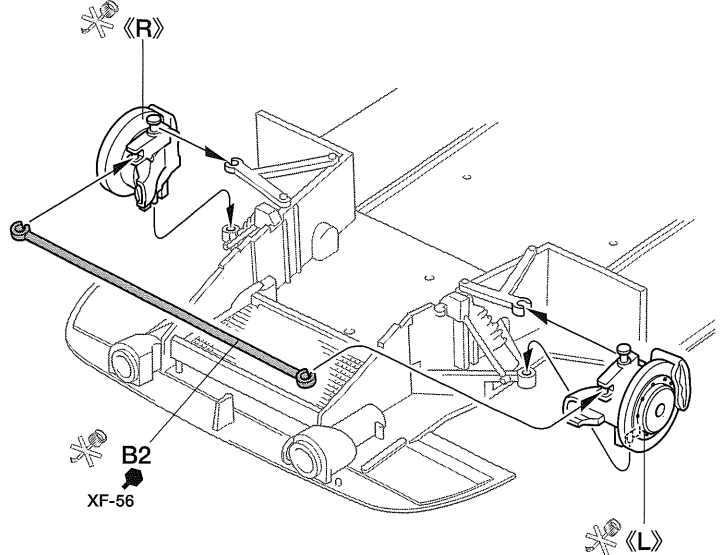
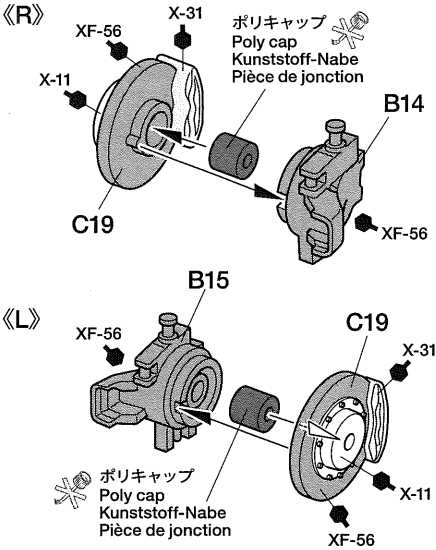

このマークの部品は接着しません。  
Do not cement.  
Nicht kleben.  
Ne pas coller.

**4**

エンジンの組み立て 1  
Engine 1  
Motor 1  
Moteur 1

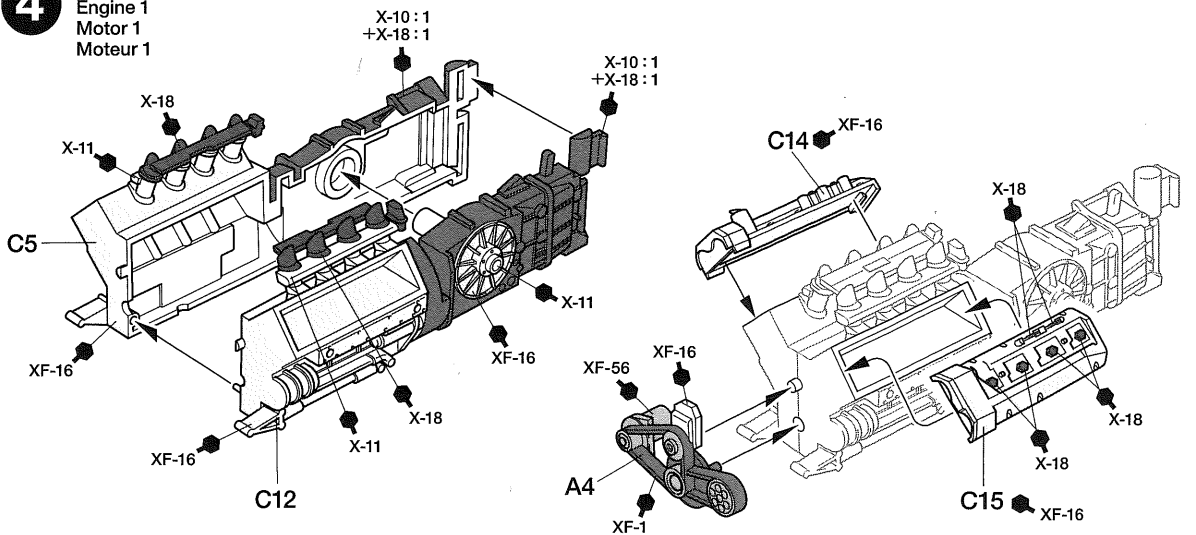

**5****エンジンの組み立て 2**

Engine 2  
Motor 2  
Moteur 2

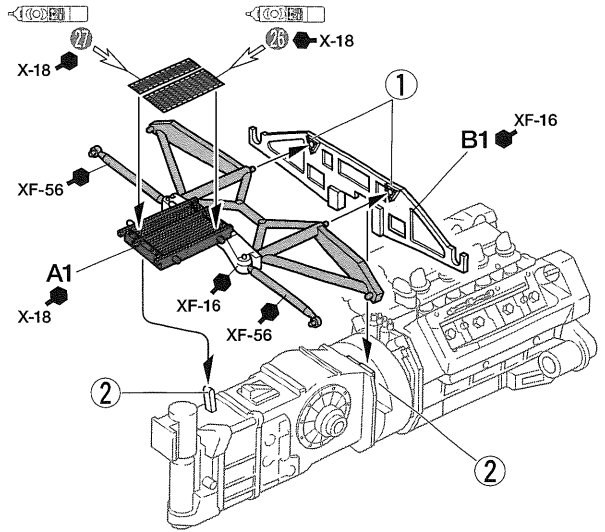
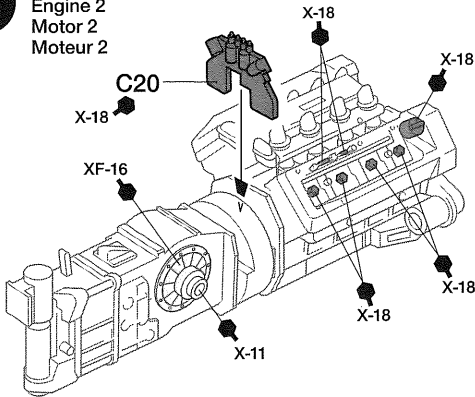
**注意!****NOTICE**

- ★指示の番号、①、②の順で取り付けます。
- ★Attach parts in numbered order ①, ②.
- ★Die Teile in der nummerierten Reihenfolge ①, ② anbringen.
- ★Fixer les pièces dans l'ordre des numéros ①, ②.

**6****リアアップライトの組み立て**

Rear uprights  
Achsschenkel hinten  
Fusées arrière



ポリキャップ  
Poly cap  
Kunststoff-Nabe  
Pièce de jonction

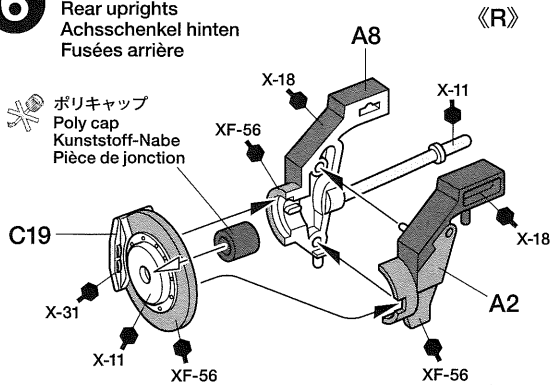

《L》

ポリキャップ  
Poly cap  
Kunststoff-Nabe  
Pièce de jonction

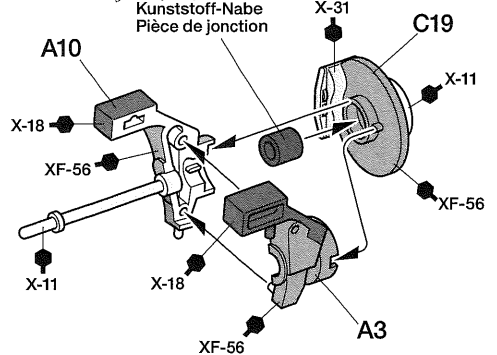
**7****エンジンの取り付け**

Attaching engine  
Motor-Einbau  
Mise en place du moteur

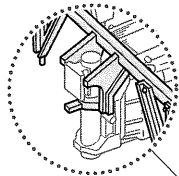

XF-16

C18

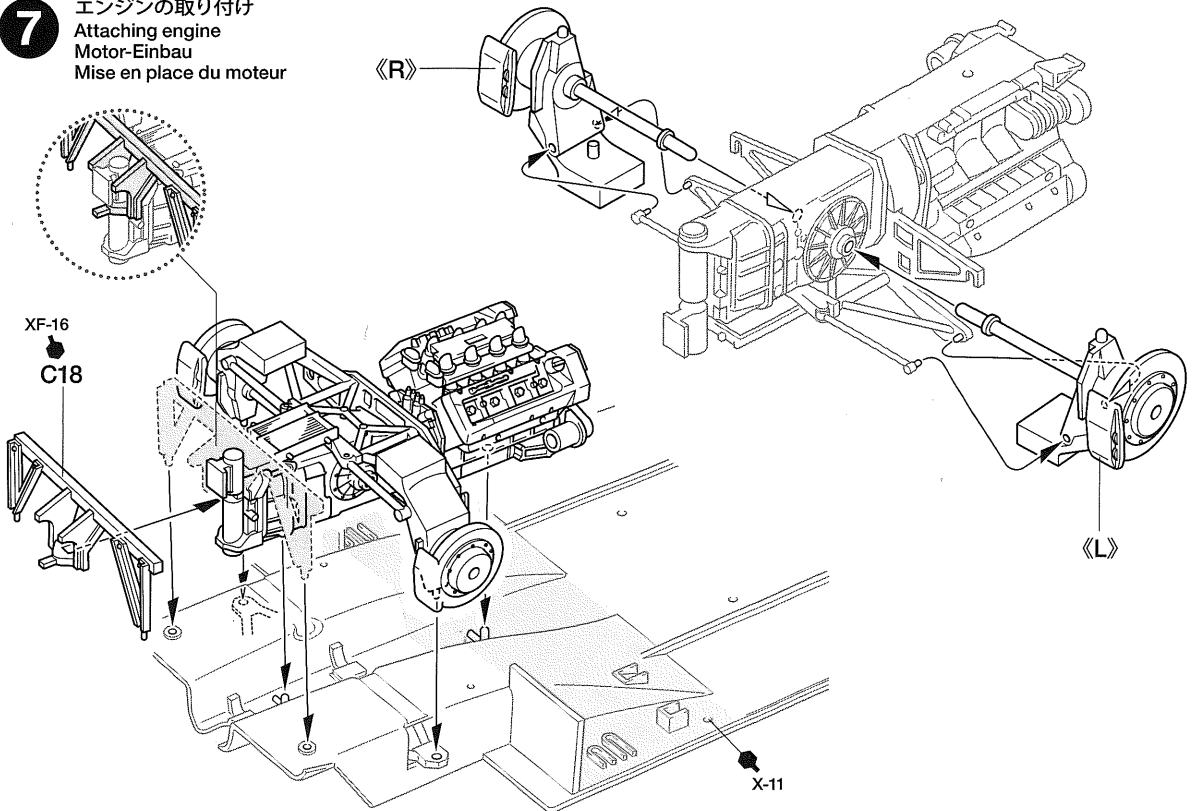



## 8 バルクヘッドの組み立て

Bulkhead  
Trennwand  
Cloison

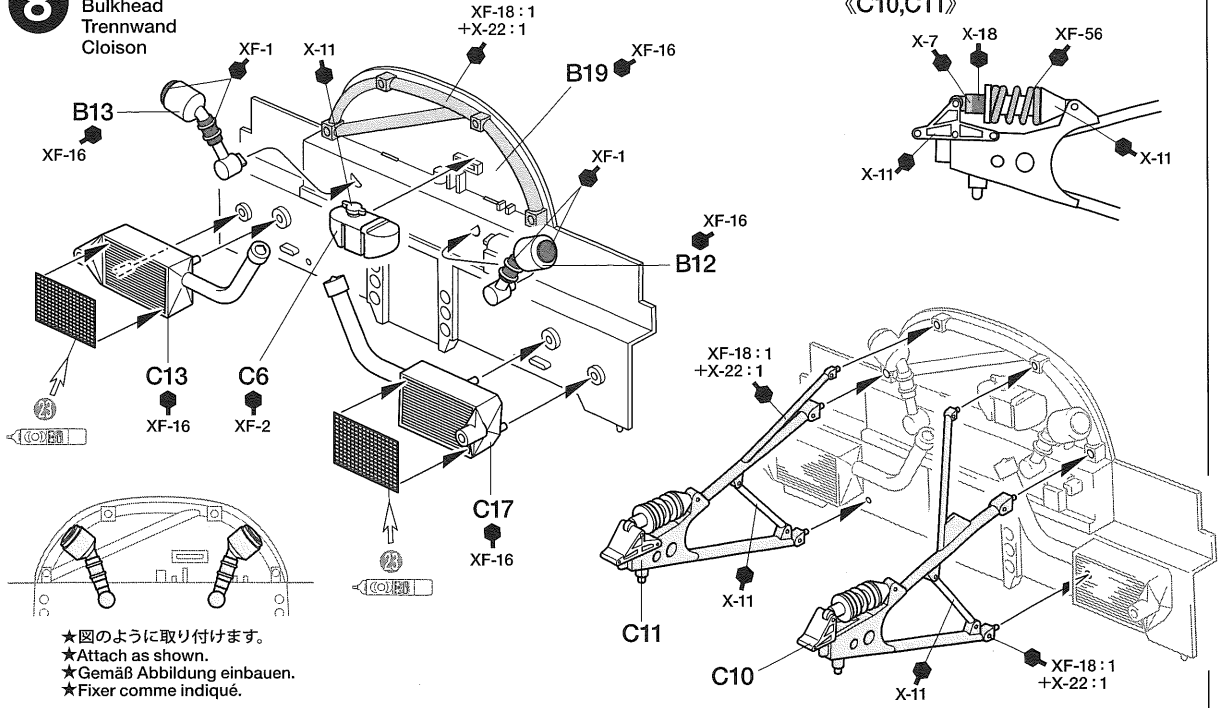

- ★図のように取り付けます。
- ★Attach as shown.
- ★Gemäß Abbildung einbauen.
- ★Fixer comme indiqué.

## 9 シートベルトの組み立て

Seatbelt  
Sicherheitsgurt  
Harnais

- ★各シートベルトを切り出します。
- ★Cut out seatbelt stickers from sheet.
- ★Aufkleber für Sitzgurte aus dem Bogen ausschneiden.
- ★Découper les stickers de harnais sur le feuillet.

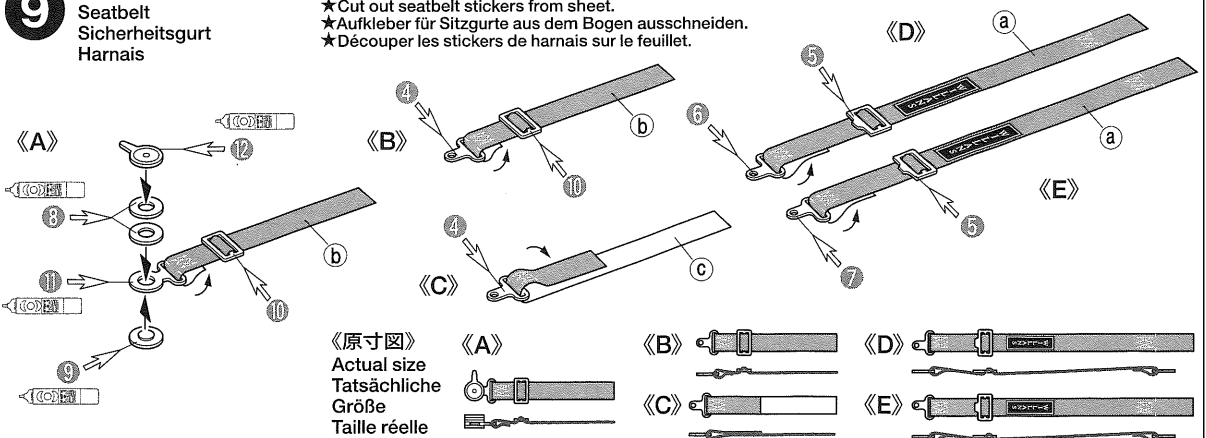

## 10 コックピットの組み立て1

Cockpit 1  
Habitacle 1

- 指示の番号のスライドマークを貼ります。
- Number of decal to apply.
- Nummer des Abziehbildes, das anzubringen ist.
- Numéro de la décalcomanie à utiliser.

- 《シート》  
Seat  
Sitz  
Siège
- ★シートベルトの彫刻は削り取ります。
  - ★Cut off pre-molded seatbelt parts.
  - ★Die gespritzten Sicherheitsgurt-Teile abschneiden.
  - ★Découper les pièces moulées de harnais.

- ★穴を開けます。
- ★Make holes.
- ★Löcher bohren.
- ★Percer des trous.

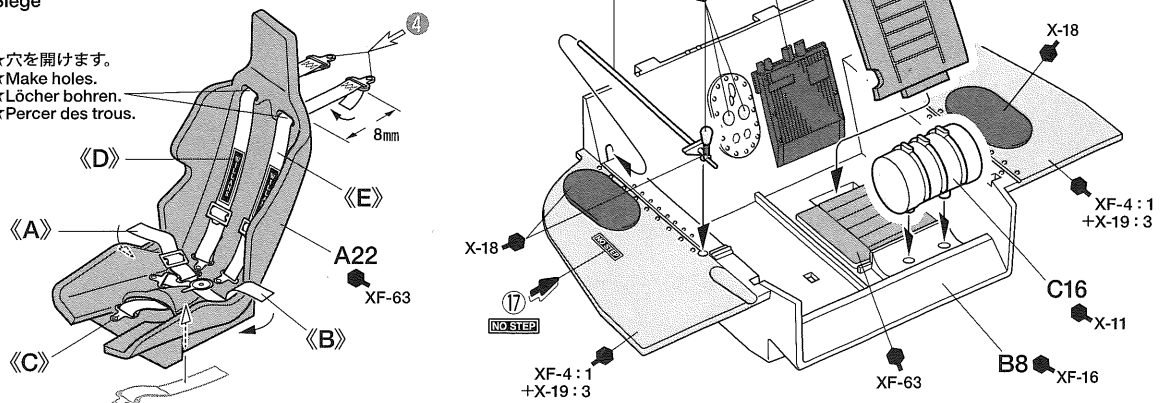

**11**

コクピットの組み立て 2  
Cockpit 2  
Habitable 2

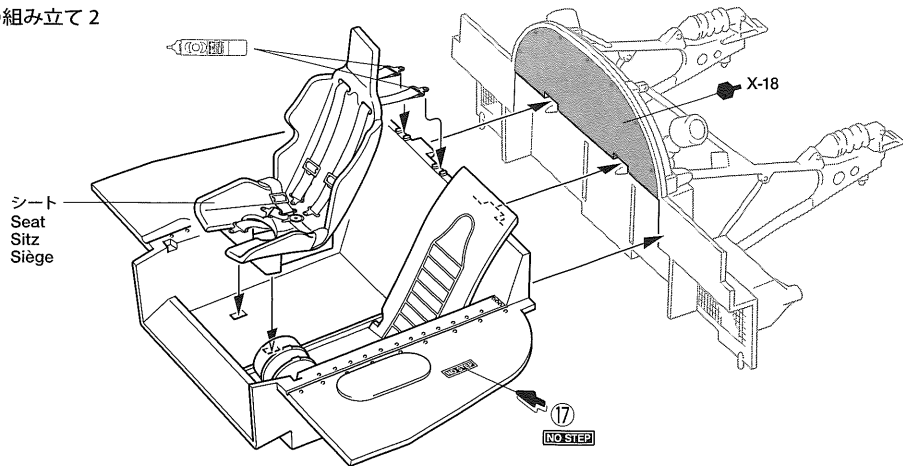
**12**

コクピットの取り付け  
Attaching cockpit  
Cockpit-Einbau  
Installation de l'habitacle

指示の部分を切り取ります。  
Cut off.  
Wegschneiden.  
Découper.

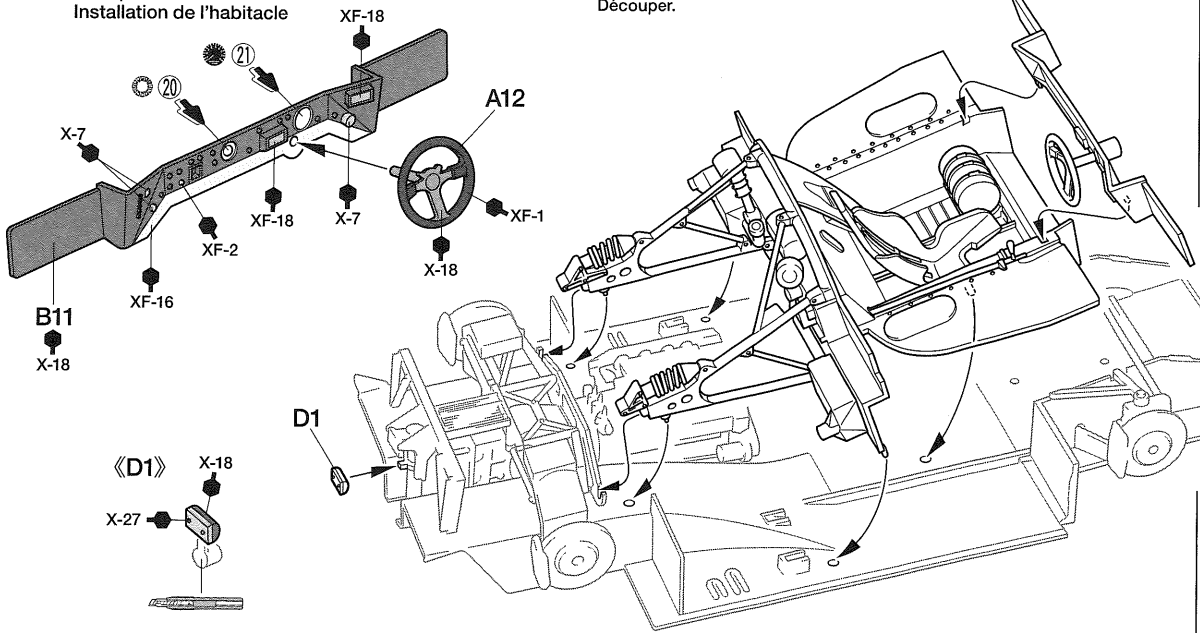
**13**

右側ターボチャージャーの取り付け  
Attaching turbocharger (right)  
Anbringung der Turbolader (rechts)  
Fixation du turbo compresseur (droit)

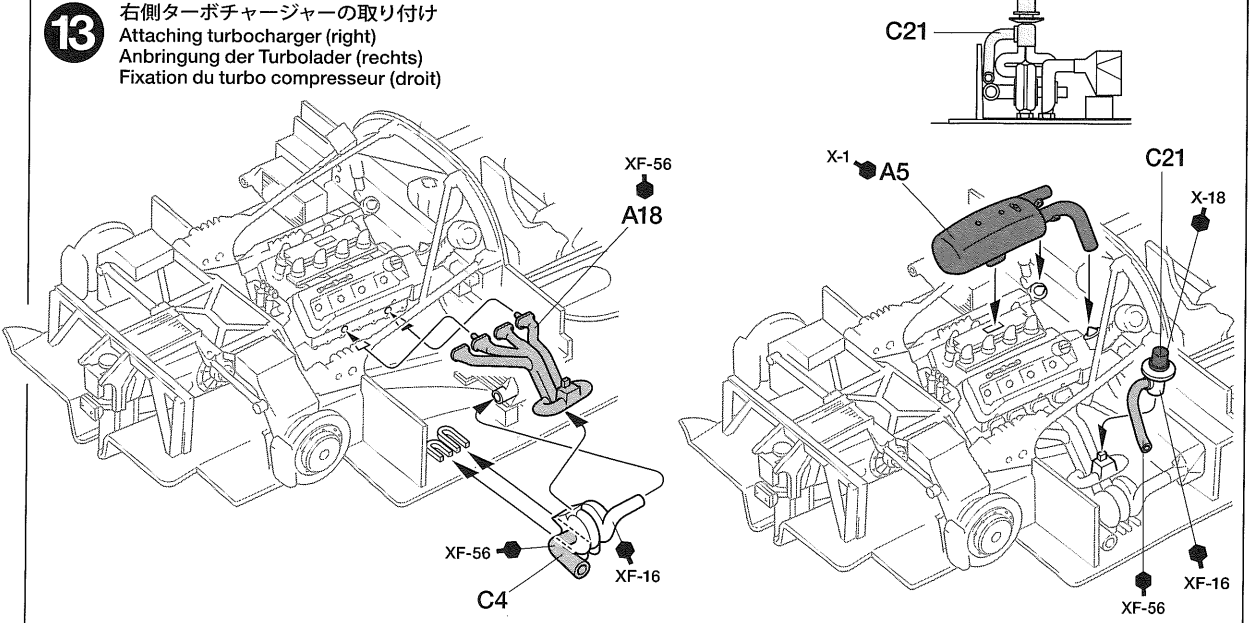

**14**

左側ターボチャージャーの取り付け  
 Attaching turbocharger (left)  
 Anbringung der Turbolader (links)  
 Fixation du turbo compresseur (gauche)

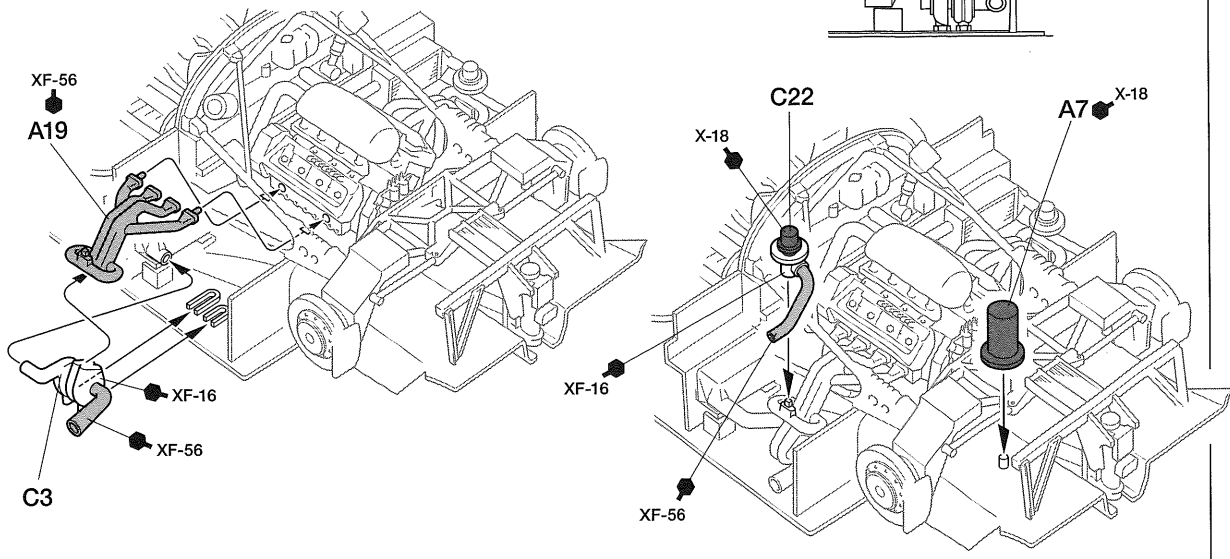
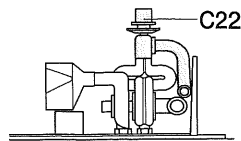

**15**

《フロントホイール》 ★2個作ります。  
 Front wheels ★Make 2.  
 Vorderräder ★2 Satz anfertigen.  
 Roues avant ★Faire 2 jeux.

《リヤホイール》 ★2個作ります。  
 Rear wheels ★Make 2.  
 Hinterräder ★2 Satz anfertigen.  
 Roues arrière ★Faire 2 jeux.

タイヤマーク(A)  
 Tire decal  
 Reifen-Abziehbild  
 Transferts sur  
 les pneus

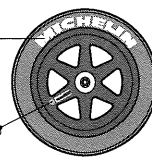

タイヤマーク(B)  
 Tire decal  
 Reifen-Abziehbild  
 Transferts sur  
 les pneus

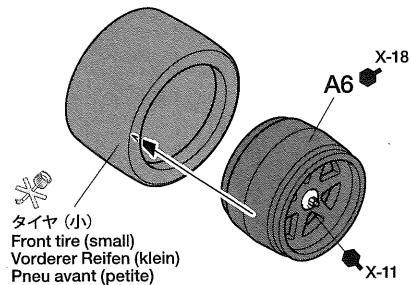
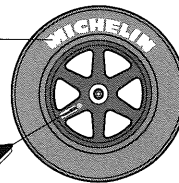

タイヤ (小)  
 Front tire (small)  
 Vorderer Reifen (klein)  
 Pneu avant (petite)

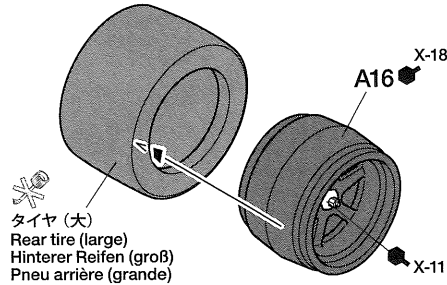

タイヤ (大)  
 Rear tire (large)  
 Hinterer Reifen (groß)  
 Pneu arrière (grande)

**16**

タイヤの取り付け  
 Attaching wheels  
 Einbau der Räder  
 Fixation des roues

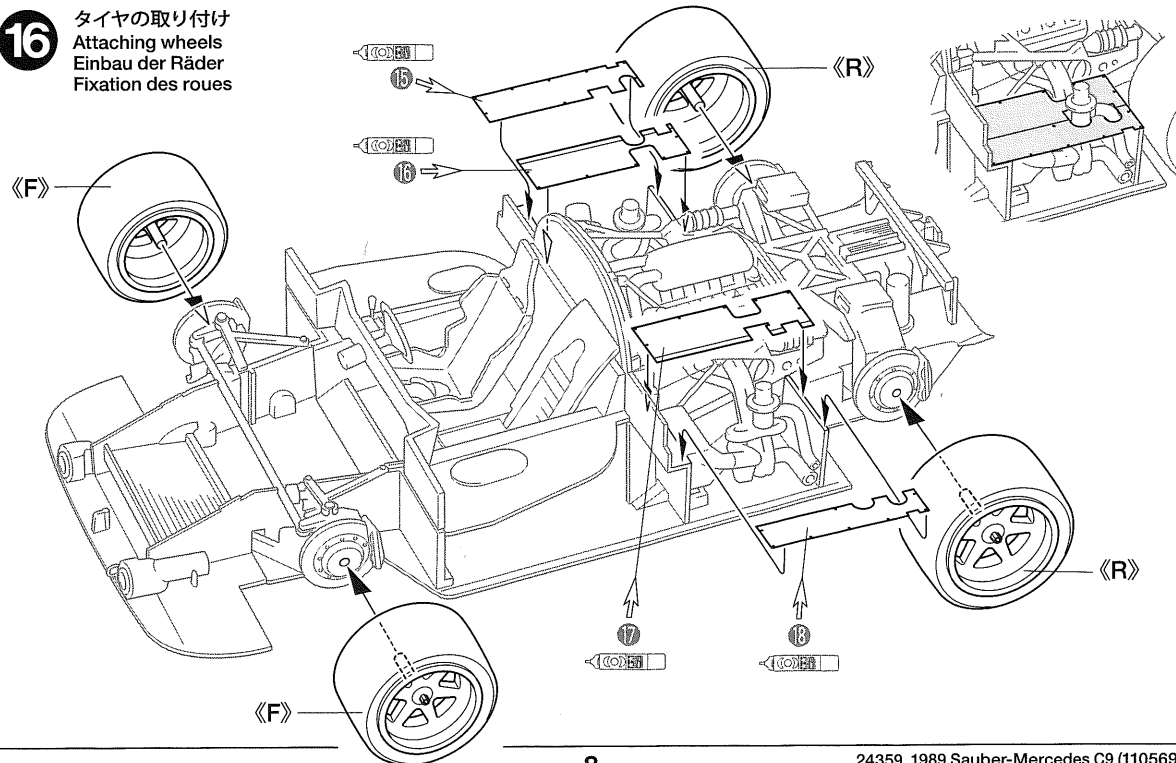



**17**

フロントカウルの組み立て  
Front cowlung  
Vordere Verkleidung  
Carénage avant

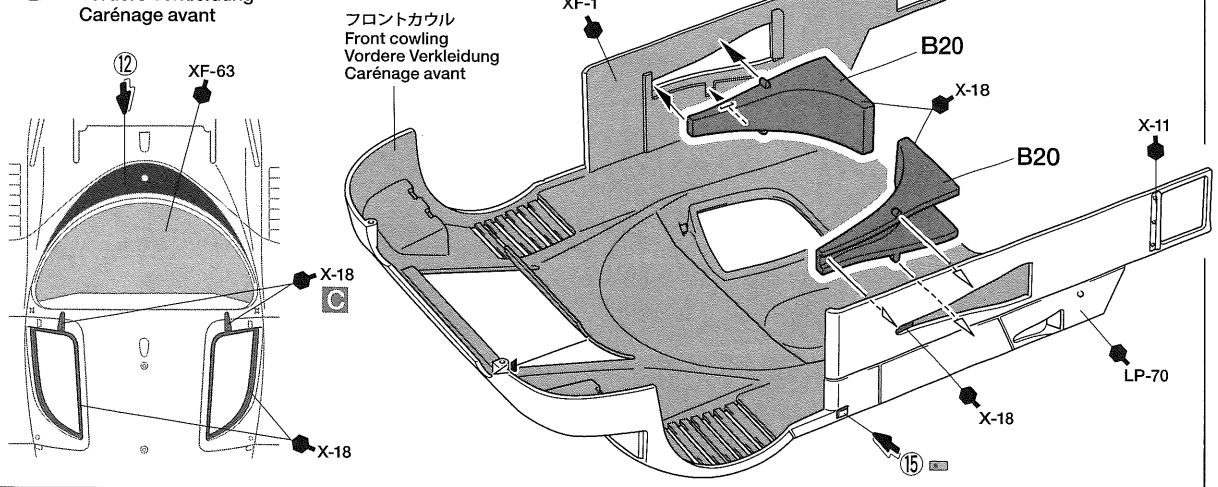
**18**

フロントウインドウの取り付け  
Attaching windshield  
Anbringung der Windschutzscheibe  
Fixation du pare-brise

《D4》  
外側  
Outside  
Aussen  
Extérieur

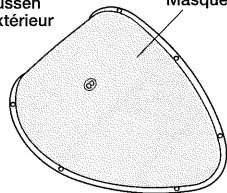

マスクシール(B)  
Masking sticker  
Abkleber  
Masque

内側  
Inside  
Innenseite  
Intérieur



マスクシール(A)  
Masking sticker  
Abkleber  
Masque

ウインドウマスクシール  
MASKING STICKERS

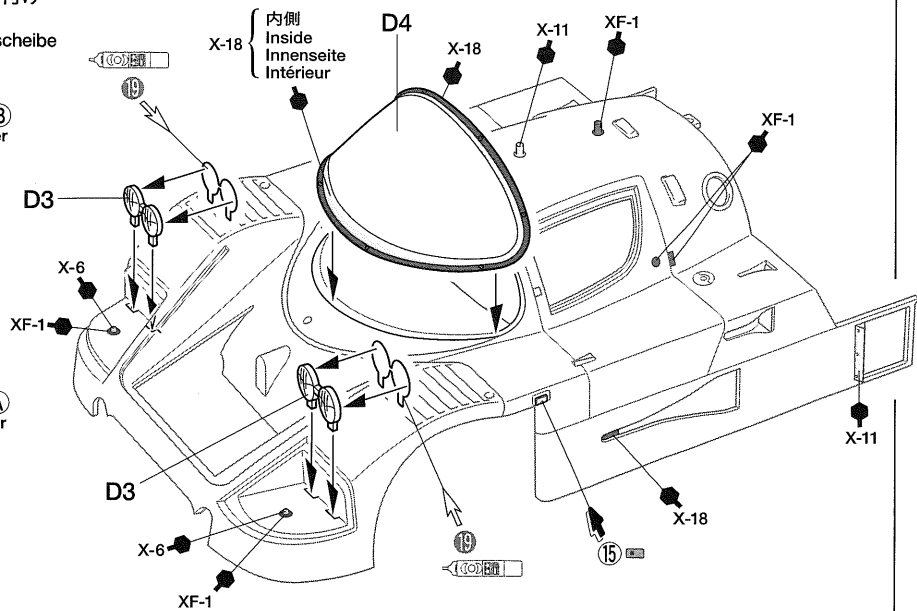
**19**

ウインドウの取り付け  
Attaching windows  
Scheiben-Einbau  
Fixation des vitres

《D9》 内側  
Inside  
Innenseite  
Intérieur

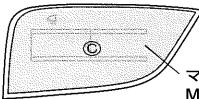

マスクシール(C)  
Masking sticker  
Abkleber  
Masque

《D8》 内側  
Inside  
Innenseite  
Intérieur

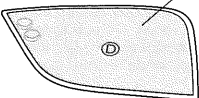

マスクシール(D)  
Masking sticker  
Abkleber  
Masque

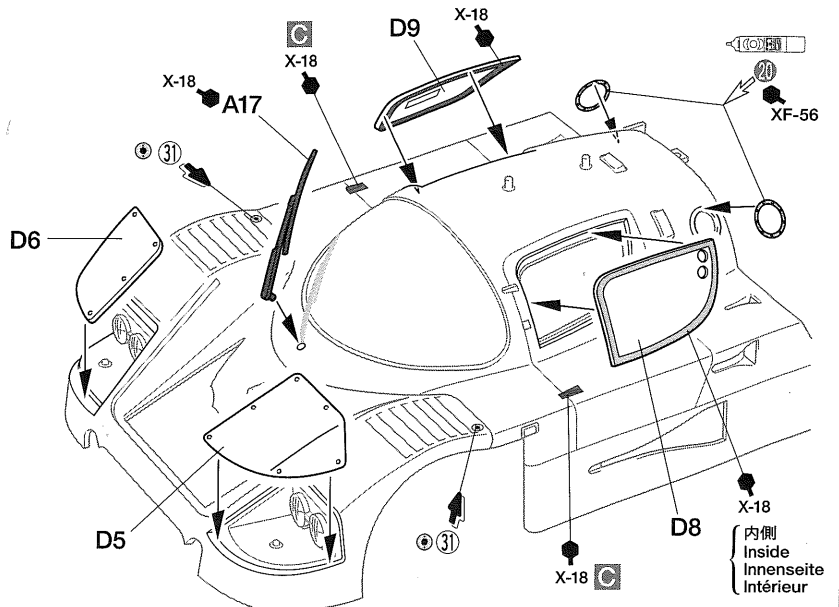

20

フロントカウルの取り付け  
Attaching front cowling  
Einbau der vorderen  
Verkleidung  
Fixation du carénage avant

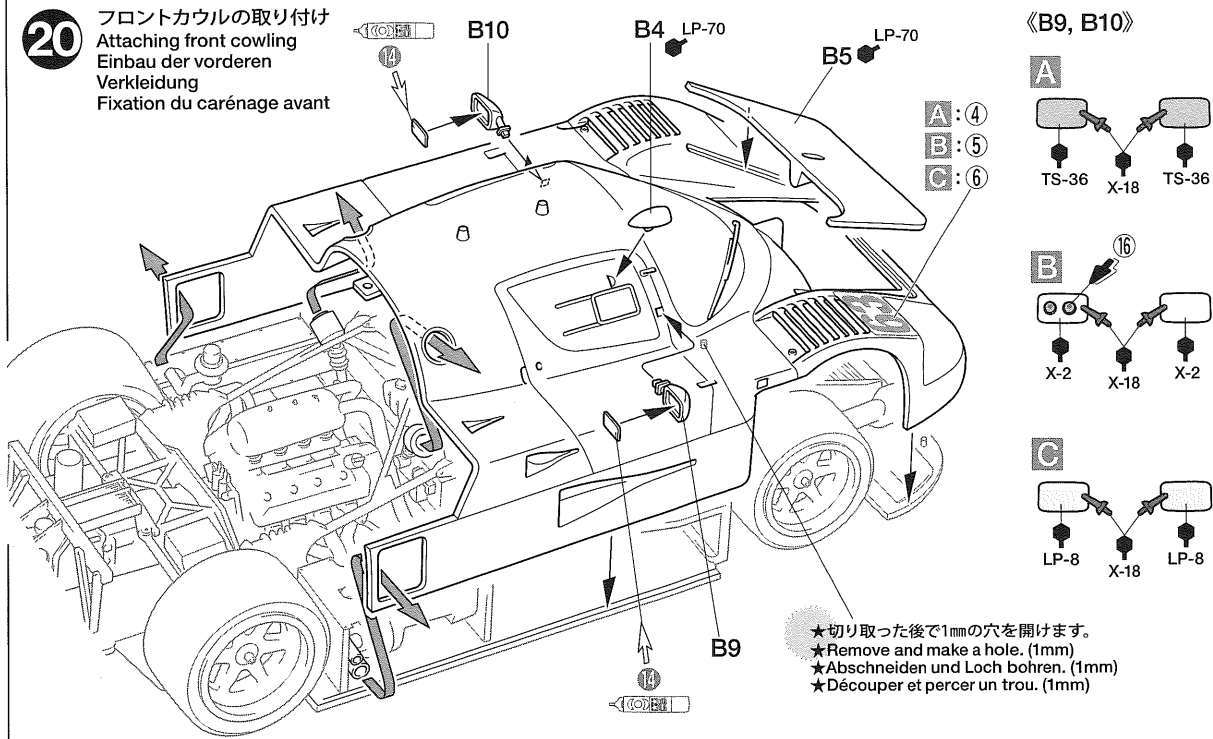

21

リヤウイングの取り付け  
Attaching rear wing  
Einbau des hinteren Spoilers  
Fixation de l'aileron arrière

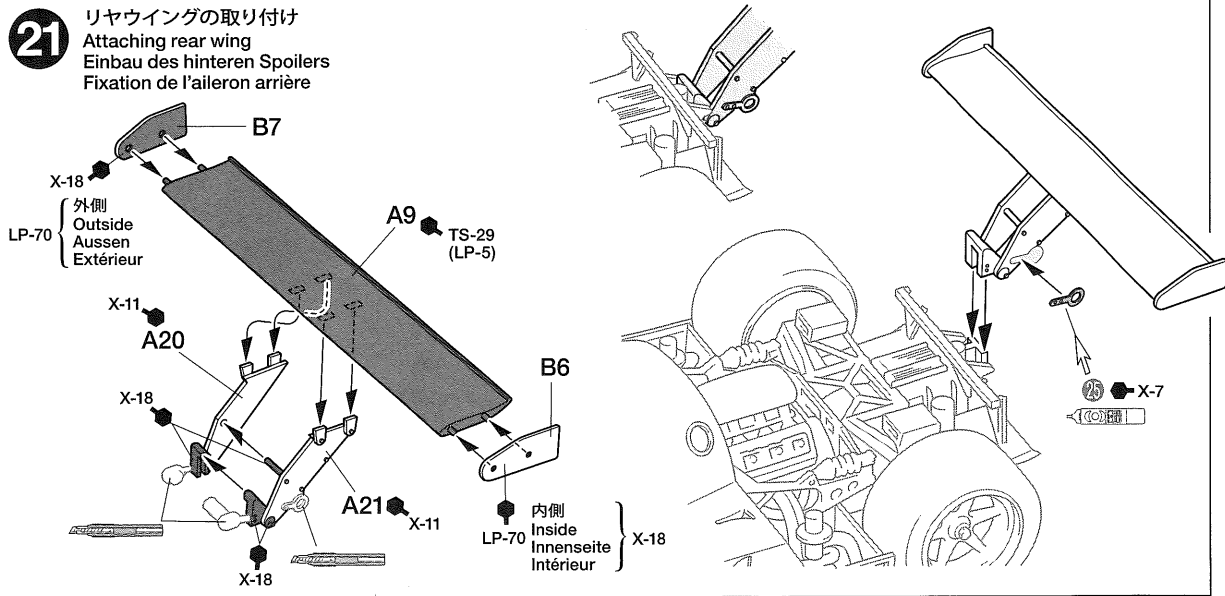

22

リヤカウルの組み立て  
Rear cowling  
Hintere Verkleidung  
Capot arrière

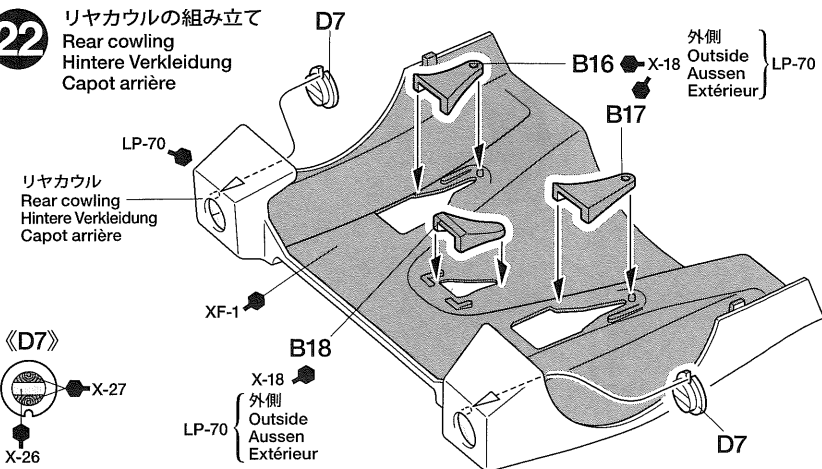

《アンテナ》  
Antenna  
Antenne

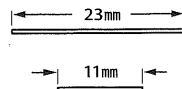

★アンテナはラジオペンチなどで図の長さに切り取ります。また、塗装の場合はメタルプライマーを先に吹き付けておきます。  
★Use long nose pliers to cut antenna into shown size. Apply metal primer if painting.  
★Benutzen Sie eine Spitzzange um die Antenne auf die gezeigte Länge zu bringen. Vor dem Lackieren Metallgrundierung auftragen, wenn sie lackiert werden.  
★Utiliser des pinces à bords longs pour couper les antennes à la longueur indiquée. Appliquer de l'apprêt pour métal si on les peint.

23

リヤカウルの取り付け  
 Attaching rear cowling  
 Anbringen der hinteren Verkleidung  
 Fixation du capot arrière

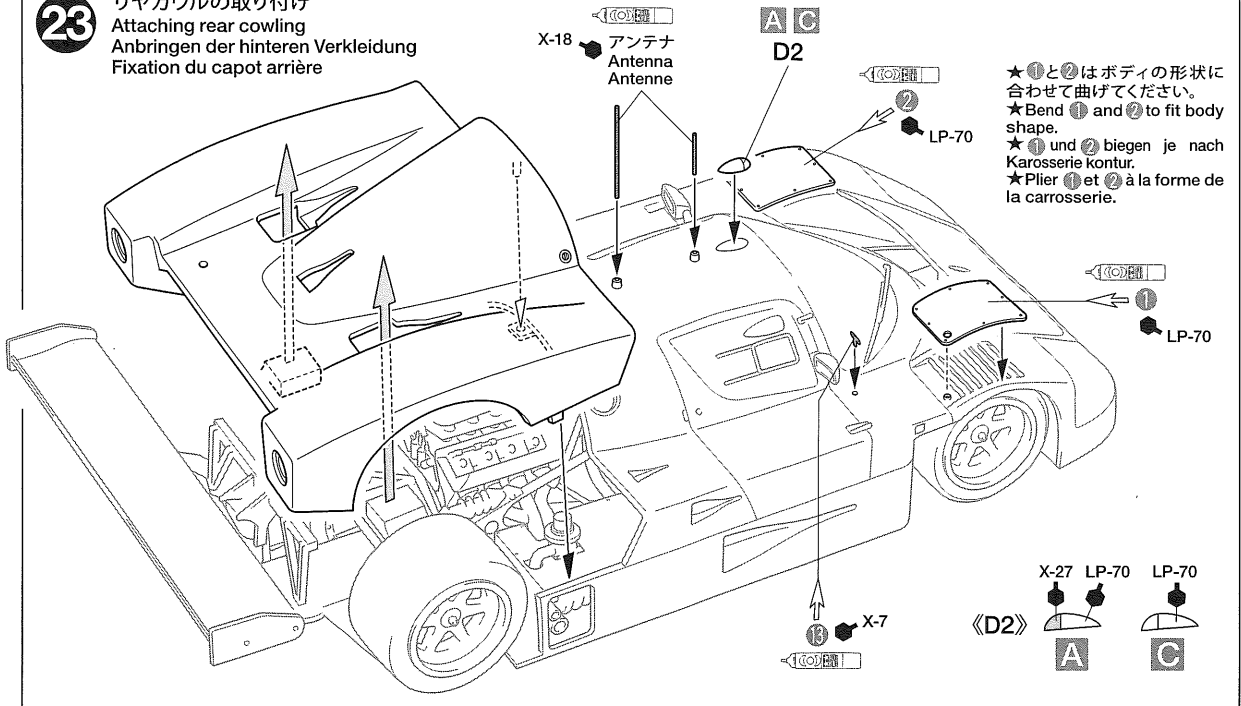

PAINTING & MARKING

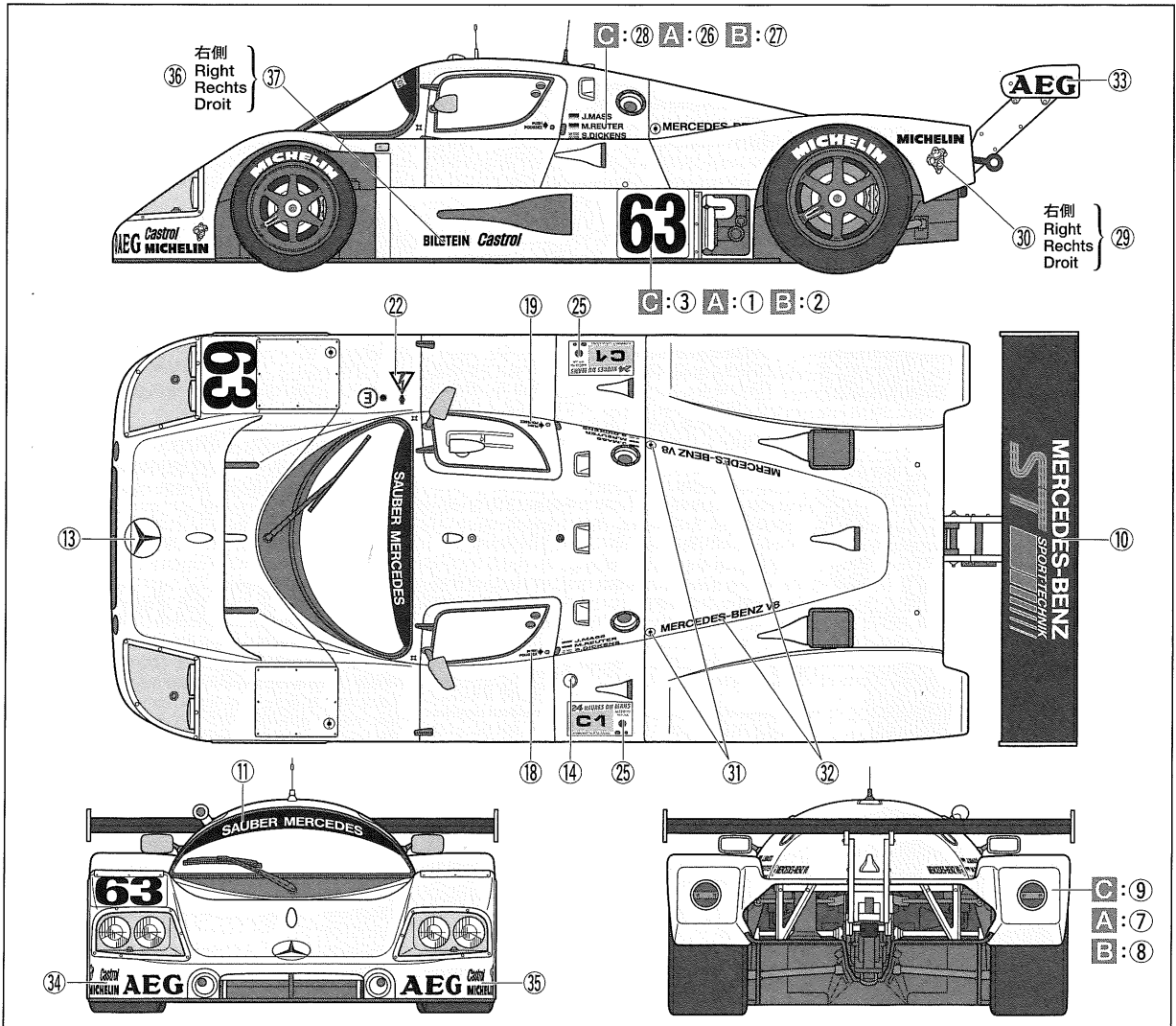

# 1989 SAUBER-MERCEDES C9

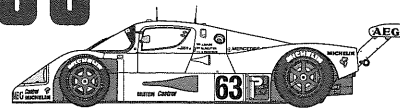

## PAINTING

### 《ザウバー・メルセデス C9の塗装》

1989年6月の伝統の24時間レースに3台が出走し、見事に1-2-5フィニッシュを成し遂げてその強さを見せたザウバー・メルセデス C9は、ドイツのナショナルカラーとなっているシルバー一色で塗装されていました。キットにはカーナンバー61、62、63の3台分のマーキングを用意しましたので、11ページの図を参考にマークを貼ってください。また、このレースでは識別のために各マシンのドアミラーは61号車が赤、62号車が白、63号車が黄色になっていました。エンジンやコックピットなど細部の塗装は組立図を参考にしてください。

### Painting the Sauber-Mercedes C9

The Sauber-Mercedes C9 was painted in overall silver which is the German national

racing color. Three Sauber-Mercedes C9s took part in, and achieved a one-two-five finish in the traditional 24 hours race in June, 1989. Please apply the kit-included decals of the car number 61, 62, or 63 referring to page 11. Each of the three cars has a different door mirror color: red for 61, white for 62, and yellow for 63, to distinguish them in the race. Please refer to the instruction manual for painting of details such as engine and cockpit.

### Bemalung des Sauber-Mercedes C9

Der Sauber-Mercedes C9 war in Silber über alles lackiert, der traditionellen Nationalen rennfarbe Deutschlands. Beim 24 Std Rennen im Juni 1989 nahmen 3 Wagen teil und erzielten die Plätze 1, 2 und 5. Wählen Sie die relevanten Nummernaufkleber 61, 62 und 63 je nach Wagen. Jeder der Wagen hat unterschiedliche Aussenspiegelfarben :

Rot bei 61, Weiß bei 62 und Gelb bei 63, um sie im Rennen unterscheiden zu können. Beachten sie die Bauanleitung bei der Bemalung der Details bei Motor und Cockpit.

### Décoration de la Sauber-Mercedes C9

La Sauber-Mercedes C9 était entièrement peinte en argent, la couleur des voitures de course allemandes. Trois Sauber-Mercedes C9 ont participé à la traditionnelle course de 24 heures en juin 1989 et ont terminé aux 1<sup>ère</sup>, 2<sup>ème</sup> et 5<sup>ème</sup> places. Appliquer les decals inclus pour les voitures N°61, 62 ou 63 en se référant à la page 11. Pour reconnaître les voitures pendant la course, les rétroviseurs avaient des couleurs différentes : rouge pour la 61, blanc pour la 62 et jaune pour la 63. Se référer au manuel d'instructions pour la peinture des détails tels que le moteur et le cockpit.

## APPLYING DECALS

### 《スライドマークの貼り方》

- ①貼りたいマークをハサミで切り抜きます。
- ②マークをぬるま湯に10秒ほどひたしてからタオル等の布の上に置きます。
- ③台紙のはしを手で持ち、貼るところにマークをスライドさせてモデルに移してください。
- ④指に少し水をつけてマークをぬらしながら、正しい位置にずらしします。
- ⑤やわらかな布でマークの内側の気泡を押し出しながら、押しつけるようにして水分をとりま

### DECAL APPLICATION

- ①Cut off decal from sheet.
- ②Dip the decal in tepid water for about 10 sec. and place on a clean cloth.
- ③Hold the backing sheet edge and slide decal onto the model.
- ④Move decal into position by wetting decal with finger.

- ⑤Press decal down gently with a soft cloth until excess water and air bubbles are gone.

### ANBRINGUNG DES ABZIEHBILDES

- ①Abziehbild vom Blatt ausschneiden.
- ②Das Abziehbild ungefähr 10 Sek. in lauwarmes Wasser tauchen, dann auf sauberen Stoff legen.
- ③Die Kante der Unterlage halten und das Abziehbild auf das Modell schieben.
- ④Das Abziehbild an die richtige Stelle schieben und dabei mit dem Finger das Abziehbild naßmachen.
- ⑤Das Abziehbild leicht mit einem weichen Tuch andrücken, bis überschüssiges

Wasser und Luftblasen entfernt sind.

### APPLICATION DES DECALCOMANIES

- ①Découpez la décalcomanie de sa feuille.
- ②Plongez la décalcomanie dans de l'eau tiède pendant 10 secondes environ et poser sur un linge propre.
- ③Retenez la feuille de protection par le côté et glissez la décalcomanie sur le modèle réduit.
- ④Placez la décalcomanie à l'endroit voulu en la mouillant avec un de vos doigts.
- ⑤Pressez doucement la décalcomanie avec un tissu doux jusqu'à ce que l'eau en excès et les bulles aient disparu.



## 部品請求について

For use in Japan only!

★部品をなくしたり、こわした方は、このステッカーが貼られたカスタマーサービス取次店でご注文いただけます。また、当社カスタマーサービスに直接ご注文の場合は、右記の方法でご注文することができます。詳しくは当社カスタマーサービスまでお問い合わせください。



### ①《郵便振替のご利用法》

郵便局の払込用紙の通信欄に下のリストを参考にITEM番号、スケール、製品名、部品名、部品コード、数量を必ずご記入ください。振込人住所欄にはお電話番号もお書きいただき、口座番号・00810-9-1118、加入者名・(株)タミヤでお振込ください。

### ②《代金引換のご利用法》

パーツ代金に加えて代引き手数料(300円+税)をご負担いただければ、電話またはホームページより代金引換によるご注文をお受けいたします。

### ③《タミヤカードのご利用法》

タミヤカードをご利用の場合、代金はご指定金融機関の口座引き落としとなります。ご注文は電話またはホームページよりお受けいたします。

《住所》 〒422-8610 静岡県駿河区恩田原3-7  
株式会社タミヤカスタマーサービス係

《お問い合わせ電話番号》  
静岡 054-283-0003  
東京 03-3899-3765 (静岡へ自動転送)  
※電話番号をお確かめの上、おかけ間違いのないようお願いいたします。  
《カスタマーサービスアドレス》  
[www.tamiya.com/japan/customer/](http://www.tamiya.com/japan/customer/)



# 1/24

## Sports Car

[www.tamiya.com](http://www.tamiya.com)

## 1989 ザウバー メルセデス C9 ITEM 24359

★本体価格(税抜き)は2021年2月現在のものです。諸事情により変更する場合があります。★ご購入に際しては、本体価格に消費税を加えてください。(小数点以下を切り捨て)

部品名	本体価格	部品コード
ボディ	580円 +税	19332086
Aパーツ	660円 +税	19002318
B、Cパーツ	700円 +税	19002319
Dパーツ	440円 +税	19002964
タイヤ袋詰(ポリキャップ含む)	560円 +税	19402193
ポリキャップ(x4)	120円 +税	19442023
エッチングパーツ、ステンレス線	1,200円 +税	19402400
ステンレス線	220円 +税	18020009
シートベルトステッカー	280円 +税	11422404
マーク	460円 +税	11402652
タイヤマーク	200円 +税	11402138
マスクシール	280円 +税	11422405
説明図	320円 +税	11056994

### AFTER MARKET SERVICE CARD

When purchasing replacement parts, please take or send this form to your local Tamiya dealer so that the parts required can be correctly identified. Please note that specifications, availability and price are subject to change without notice.

Parts code	ITEM 24359
19332086	Body
19002318	A Parts
19002319	B、C Parts
19002964	D Parts
19402193	Tire Bag (Poly Caps included)
19442023	Poly Cap (x4)
19402400	Photo-Etched Parts, Stainless Steel Wire
18020009	Stainless Steel Wire
11422404	Seatbelt Stickers
11402652	Decals
11402138	Tire Decals
11422405	Masking Stickers
11056994	Instructions